

# Équipements pour l'industrie alimentaire

Applicable à une large gamme de processus de fabrication de produits alimentaires / Conçu pour la gestion de l'hygiène conformément à la norme HACCP et autres normes

- Conditionnement
- Transfert
- Nettoyage
- Fabrication de boîtes
- Brassage/Mélange
- Remplissage
- Séchage
- Refroidissement



**Série HF**

Série HF   
Caractéristiques détaillées  
p. 250

## Série HF1- /HF1A (Compatible\*1) /HF1B (Compatible\*1)











\*1 Les caractéristiques techniques des produits compatibles sont identiques à celles des produits de chaque série sans le préfixe « HF□□ » dans la référence.

Electrodistributeurs			
	Électrodistributeur 5/2 Modèle embrochable HF1-SY3000/5000/7000	HF1	p. 5
	Électrodistributeur 5/2 Montage en ligne/individuel HF1-SY3000/5000/7000	HF1	p. 71
	Îlot de distribution Clean Design Modèle filaire JSY5000-H	HF1B Compatible*1	p. 73
	Électrodistributeur 3/2 HF1-VP300/500/700	HF1	p. 78
	Distributeur mécanique HF1B-VM1000/VM100/VM200/ VM400	HF1B	p. 80
	Vanne de sectionnement 3/2 avec purge de pression résiduelle, cadenassable et conforme OSHA HF1B-VHS20/30/40/50(W)-D	HF1B	p. 84
Vérins pneumatiques			
	Vérin pneumatique HF1A-CJ2		p. 85
	Vérin pneumatique HF1A-CM2		p. 87
	Vérin pneumatique HF1A-CG1		p. 89
	Vérin à fixations universelles HF1A-CU	HF1A	p. 91
	Vérin compact / Modèle compact HF1A-CQS		p. 92
	Vérin compact HF1A-CQ2		p. 93
	Vérin compact avec verrouillage en fin de course HF1A-CBQ2		p. 95
	Vérin en acier inoxydable CJ5-S/CG5-S/CG5W-S	HF1A Compatible*1	p. 97
	Vérin pneumatique à conception hygiénique HY□	HF1A Compatible*1	p. 103
	Vérin compact guidé HF1A-MGP		p. 107
	Vérin de guidage compact/ Modèle compact HF1A-MGPK	HF1A	p. 107-1
	Vérin bi-tiges / Modèle compact HF1A-CXSJ		p. 108
Vérins pneumatiques			
	Vérin bi-tiges HF1A-CXS2		p. 109
	Norme ISO (15552) Vérin pneumatique HF1A-C96	HF1A	p. 111
	Norme ISO (15552) Vérin pneumatique HF1A-CP96		p. 113
Joints de compensation			
	Joint de compensation / Modèle en acier inoxydable JS	HF1A Compatible*1	p. 115
Équipements du vide			
	Unité de vide HF1-ZK2□A	HF1	p. 117
	Générateur de vide multi-étagé HF1B-ZL1/ZL3/ZL6		p. 123
	Générateur de vide HF1B-ZH	HF1B	p. 129
	Générateur de vide en ligne HF1B-ZU□A		p. 131
Actionneurs électriques			
	Modèle guidé HF1A-LEFS		p. 135
	Haute rigidité et haute précision Modèle guidé HF1A-LEKFS	HF1A	p. 147
	Modèle à tige HF1A-LEY		p. 155
	Modèle à tige-guidée HF1A-LEYG		p. 169
Équipement de traitement d'air/Équipement de contrôle de la pression/Autres			
	Sécheur d'air à membrane IDG-D	HF1B Compatible*1	p. 178
	Sécheur d'air à membrane IDG	HF1B Compatible*1	p. 179
	Classe de pureté de l'air comprimé : ISO 8573 Filtre principal HF1B-AFF20/30/40/50/60-D		p. 181
	Classe de pureté de l'air comprimé : ISO 8573 Filtre micronique HF1B-AM20/30/40/50/60-D	HF1B	p. 181
	Classe de pureté de l'air comprimé : ISO 8573 Filtre submicronique HF1B-AMD20/30/40/50/60-D	HF1B	p. 181
	Filtre à charbon actif HF1B-AMK20/30/40/50/60-D		p. 182









# HF1 (Compatible\*1) / HF1B (Compatible\*1)

\*1 Les caractéristiques techniques des produits compatibles sont identiques à celles des produits de chaque série sans le préfixe « HF□□- » dans la référence.







## Équipement de traitement d'air/Équipement de contrôle de la pression/Autres

	<b>Filtre</b> HF1B-AF20/30/40/50/60-D		p. 189
	<b>Filtre micronique</b> HF1B-AFM20/30/40-D		p. 190
	<b>Filtre submicronique</b> HF1B-AFD20/30/40-D	<b>HF1B</b>	p. 190
	<b>Régulateur</b> HF1B-AR20/30/40/50/60(K)-D		p. 191
	<b>Filtre-régulateur</b> HF1B-AW20/30/40/60(K)-D		p. 193
	<b>Régulateur de précision</b> HF1-IR1000/2000/3000-A	<b>HF1</b>	p. 195
	<b>Régulateur électropneumatique</b> ITV1000	<b>HF1 Compatible*1</b>	p. 196
	<b>Régulateur électropneumatique</b> HF1-ITV2000/3000	<b>HF1</b>	p. 196
	<b>Filtre pour salle blanche</b> SFD	<b>HF1 Compatible*1</b>	p. 196-1
	<b>Régulateur salle blanche</b> SRH3000/4000	<b>HF1B Compatible*1</b>	p. 197

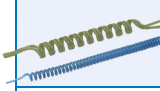

## Raccords et tubes

	<b>Raccords à insert</b> KF		p. 199
	<b>Raccords miniatures</b> M, MS		p. 199 p. 200
	<b>Raccords à bagues</b> H/DL/L/LL		p. 199
	<b>Acier inoxydable 316</b> Raccords instantanés KQG2		p. 199
	<b>Acier inoxydable 316</b> Raccords à insert KFG2	<b>HF1B Compatible*1</b>	p. 200
	<b>Raccords instantanés pour</b> salle blanche KPQ/KPG		p. 200
	<b>Coupleurs S en acier inoxydable</b> KKA		p. 200-1
	<b>Tube polyamide</b> T/TIA		p. 201
	<b>Tube polyamide souple</b> TS/TISA		p. 202





## Raccords et tubes

	<b>Tube en polyuréthane</b> TU/TIUB		p. 203 p. 206
	<b>Tube polyuréthane souple</b> TUS		p. 209 p. 210
	<b>Tube en polyuréthane dur</b> TUH	<b>HF1B Compatible*1</b>	p. 211
	<b>Tube résistant à l'usure</b> TUZ/TIUZB		p. 212
	<b>Tube polyuréthane spiralé</b> TCU		p. 213
	<b>Tube polyuréthane</b> TFU		p. 214





## Équipements de régulation du débit

	<b>Régleur de débit avec raccord</b> instantané (Régleur de débit) HF1B-AS-F (-X214)	<b>HF1B</b>	p. 221
	<b>Acier inoxydable</b> Régleur de débit ASG	<b>HF1B Compatible*1</b>	p. 224

## Buses de soufflage / manomètres



	<b>Buses de soufflage</b> KN		p. 225
	<b>Manomètre pour applications</b> générales G36/G46	<b>HF1B Compatible*1</b>	p. 229 p. 230
	<b>Manomètre pour applications</b> générales G36-X4/GA36-X4		p. 231
	<b>Dégraissé/pièces externes</b> Manomètres sans cuivre G46E	<b>HF1 Compatible*1</b>	p. 232
	<b>Manomètre pour régulateur</b> salle blanche G46-SRA, B		p. 233





## Détecteurs/capteurs

	<b>Pressostat numérique haute</b> précision à 3 zones d'affichage ZSE20(F)/ISE20(X)-2		p. 234
	<b>Pressostat numérique haute</b> précision à 3 zones d'affichage ZSE20C(F)/ISE20C(H)	<b>HF1 Compatible*1</b>	p. 236
	<b>Pressostat numérique haute</b> précision à 3 zones d'affichage ISE70/71-X2		p. 237
	<b>Pressostat numérique</b> ISE35-X528		p. 238

## HF1 Compatible\*1/HF1B (Compatible\*1)









\*1 Les caractéristiques techniques des produits compatibles sont identiques à celles des produits de chaque série sans le préfixe « HF□□- » dans la référence.



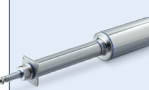







Commutateurs/Capteurs/Contrôleurs		
	<b>Pressostat/ Détecteur Reed HF1B-IS10</b>	<b>HF1B</b> p. 239
	<b>Affichage bicolore Débitmètre numérique PF2M7</b>	p. 240
	<b>Affichage bicolore Débitmètre numérique PFMB7</b>	p. 241
	<b>Débitmètre PFMV5</b>	<b>HF1B Compatible*1</b> p. 242
	<b>Régulateur de débit d'air PFCA7</b>	p. 242-1
	<b>Régulateur de débit d'air PFCQ</b>	p. 242-2

Vannes de process		
	<b>Électrodistributeur 2/2 HF1B-JSX</b>	p. 243
	<b>Modèle à montage modulaire Électrodistributeur 2/2 HF1B-JSXM</b>	<b>HF1B</b> p. 246
	<b>À commande asservie Électrodistributeur 2/2 HF1B-JSXD</b>	p. 247
	<b>Vanne de décolmatage (Vanne pour filtre dépoussiéreur) HF1B-JSXFAE/F</b>	p. 248
	<b>Distributeur 2/2 haute fréquence SX10</b>	<b>HF1B Compatible*1</b> p. 249

## Série HF2- /HF2A (Compatible\*1)/HF2B (Compatible\*1)



\*1 Les caractéristiques techniques des produits compatibles sont identiques à celles des produits de chaque série sans le préfixe « HF□□- » dans la référence.



Electrodistributeurs		
	<b>Îlot de distribution Clean Design Modèle bus de terrain, modèle à embase individuelle JSY5000-H</b>	<b>HF2A Compatible*1</b> p. 75
Vérin pneumatique		
	<b>Vérin en acier inoxydable / Modèle à amortissement pneumatique non réglable HF2A-CG5</b>	<b>HF2A</b> p. 96-1
Actionneur électrique		
	<b>Modèle à tige Étanche à la poussière/résistant aux jets d'eau (Équivalent à IP69K) HF2A-LEY</b>	<b>HF2A</b> p. 177-1
Équipement de traitement d'air		
	<b>Modèle à raccordement modulaire Antibactérien/Anti-odeur/Filtre en ligne de capture des bactéries HF2-BF□</b>	<b>HF2</b> p. 183
	<b>Filtre en ligne de capture des bactéries/ Cartouche en fibre creuse HF2B-SFDA</b>	<b>HF2B</b> p. 188
Raccords et tubes		
	<b>Raccords conformes EHEDG KFG2H□-E</b>	p. 200
	<b>Raccords « clean design » KFG2H□-C</b>	<b>HF2B Compatible*1</b> p. 200
	<b>Raccords conformes à la FDA des États-Unis KQG2-F/KQB2-F/KFG2-F</b>	p. 200

Raccords et tubes		
	<b>FDA (Agence américaine des produits alimentaires et médicamenteux) et (UE) n° 10/2011 Tube en polyuréthane conforme TU-X214</b>	p. 205
	<b>Tube en polyéthylène TX/TIX</b>	p. 214-1
	<b>Tube fluoropolymère TL/TIL</b>	p. 215
	<b>Tube en fluoropolymère (PFA) TLM/TILM</b>	p. 216
	<b>Tube FEP (fluoropolymère) TH/THI</b>	<b>HF2B Compatible*1</b> p. 218
	<b>Tube fluoropolymère souple (PFTE modifié) TD/TID</b>	p. 219
	<b>Tube en polyoléfine TPH</b>	p. 220
	<b>Tube en polyoléfine souple TPS</b>	p. 220
Équipements de régulation du débit		
	<b>Résistant à l'eau Régleur de débit en acier inoxydable HF2A-ASG□-V</b>	<b>HF2A</b> p. 224-1
	<b>Régleur de débit en acier inoxydable à raccords instantanés HF2B-ASG-□TV</b>	<b>HF2B</b> p. 224-2

## Série HF3- /HF3A (Compatible)\*1

\*1 Les caractéristiques techniques des produits compatibles sont identiques à celles des produits de chaque série sans le préfixe « HF□- » dans la référence.

Vannes de process		
	<b>Électrodistributeur 2/2 HF3-JSX</b>	HF3 p. 245
Ventouse		
	<b>Ventouse/compatible avec détection de métal HF3A-ZP3F</b>	HF3A p. 132

Ventouses spéciales		
	<b>Ventouse Bernoulli ZNC</b>	HF3A Compatible*1 p. 133
	<b>Ventouse Bernoulli avec jupe à effet Coanda ZNC-C</b>	HF3A Compatible*1 p. 134



## Exemples d'applications

### • Pour le réglage du débit de soufflage d'air (Élimination de particules sur contenants)

Régleur de débit en acier inoxydable à raccords instantanés  
Série HF2B-ASG-□TV

Filtre en ligne de capture des bactéries  
Série HF2B-SFDA

Électro distributeur 2/2 à commande directe  
Série HF1B-JSX

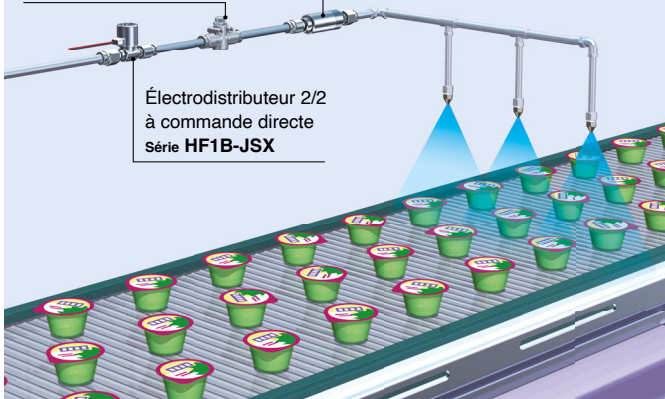

### • Soufflage d'air sur du pain

Électro distributeur 2/2 à commande directe  
Série HF1B-JSX

Filtre en ligne de capture des bactéries  
Série HF2B-SFDA

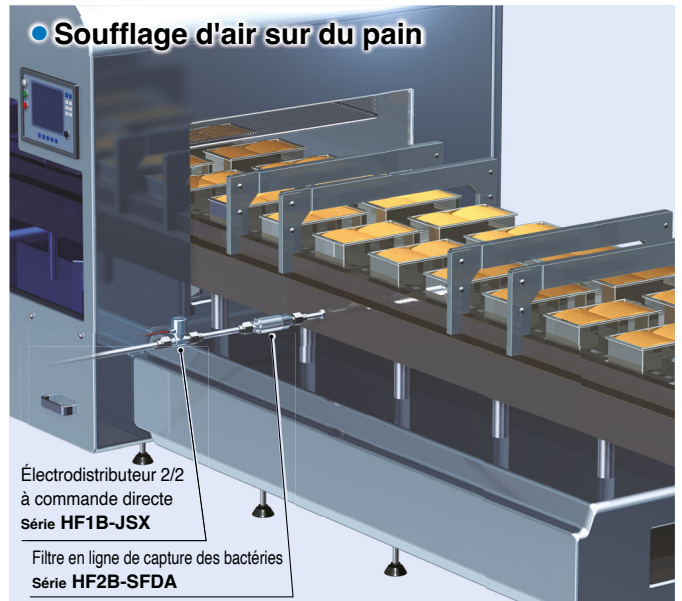

### • Remplissage d'azote de la machine d'emballage

Débitmètre numérique à affichage 2 couleurs  
Série PF2M7

Électro distributeur 2/2 à commande directe  
Série HF1B-JSX

Filtre en ligne de capture des bactéries  
Série HF2B-SFDA

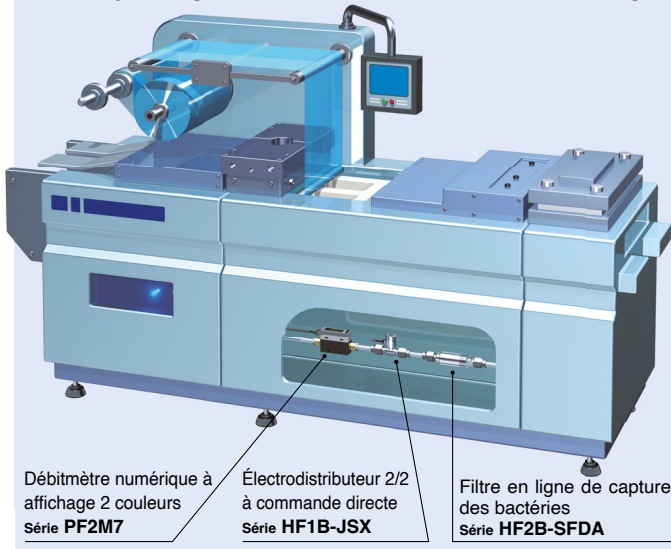

### • Brassage

Filtre en ligne de capture des bactéries  
Série HF2B-SFDA

Modèle de ligne avec limiteur  
HF1B-AS-X214

Électro distributeur 2/2 à commande directe  
Série HF1B-JSX

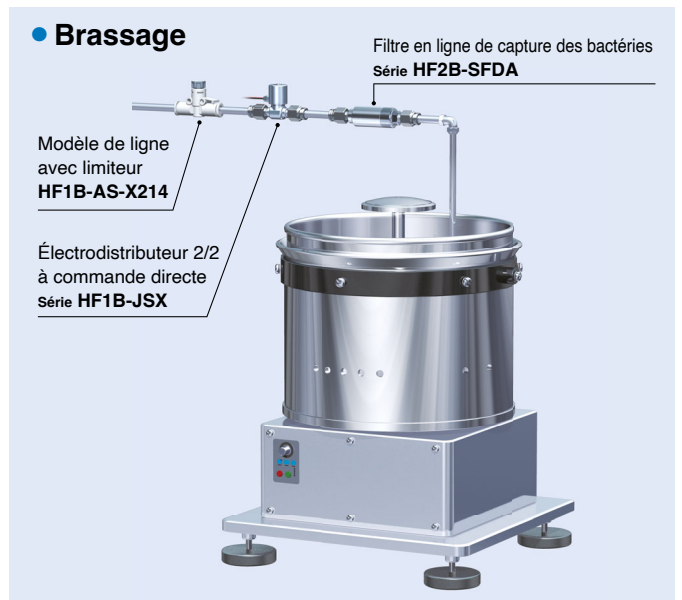

## Préfixe

### HF 1 □ - Série

Matériaux conformes à la FDA américaine (caoutchouc/résine)

1	Non
2	Oui

Emplacement d'application

—	Pièces internes du produit
A	Pièces externes du produit
B	Pièces internes du produit + Pièces externes du produit

Série HF □  
Caractéristiques détaillées

p. 250

\* HF3- : Consultez chaque catalogue de produits pour connaître les produits certifiés par une organisation tierce.

### Exemple de circuit pneumatique d'un soufflage d'air pour une application alimentaire

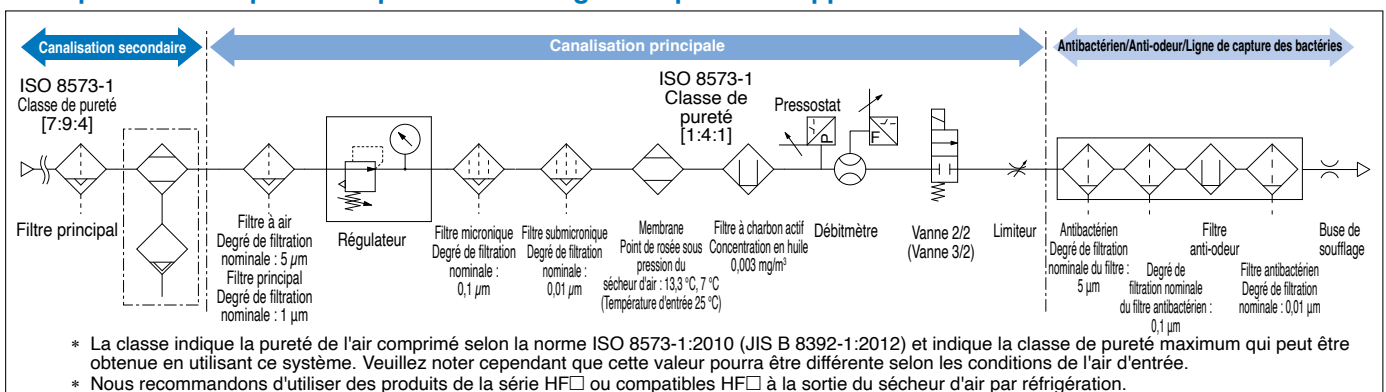

HF1 (compatible)	HF1A (compatible)	HF1B (compatible)
HF2	HF2A compatible	HF2B (compatible)
HF3	HF3A compatible	

**Type 10**  
Raccord latéral

**Type 11**  
Raccordement vers le bas

**Embrochable** **Embase résine embrochable**

**Connecteur sub-D**

**Câble plat**

# Série HF1-SY3000/5000/7000



Pour passer commande des embases multiples

**HF1-SS5Y 3 - 10 F 1 - 05 U - C6**

1
2
3
4
5
6
7
8
9

## 1 Série

<b>3</b>	HF1-SY3000
<b>5</b>	HF1-SY5000
<b>7</b>	HF1-SY7000

## 2 Modèle

<b>10</b>	Raccordement latéral
<b>11</b>	Raccordement vers le bas*1

\*1 L'embase HF1-SY5000 est utilisée pour le raccordement vers le bas du modèle HF1-SY3000. Lors de la commande, reportez-vous à « Embase multiple à montage combiné encliquetable » (à partir de la page 63).

## 3 Type de connecteur

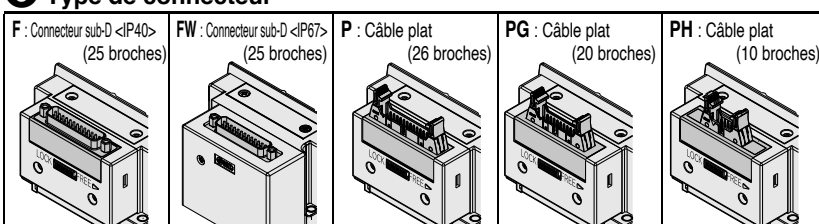

## 4 Direction de l'entrée du connecteur

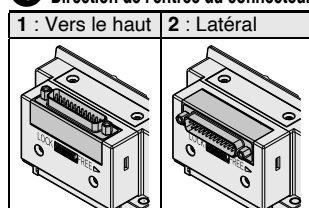

\* La direction d'entrée du connecteur pour le type de connecteur « FW » sub-D <IP67> ne peut pas être tournée. Si un changement est nécessaire, commandez l'ensemble du bloc de connecteur séparément.

## 5 Stations de distributeur

**F/FW** : Connecteur sub-D (25 broches)

Symbole	Stations	Note
<b>02</b>	2 stations	Câblage bistable*1
⋮	⋮	
<b>12</b>	12 stations	Disposition spécifiée*2 (Jusqu'à 24 bobines disponibles)
⋮	⋮	
<b>24</b>	24 stations	

**PG** : Câble plat (20 broches)

Symbole	Stations	Note
<b>02</b>	2 stations	Câblage bistable*1
⋮	⋮	
<b>09</b>	9 stations	Disposition spécifiée*2 (Jusqu'à 18 bobines disponibles)
⋮	⋮	
<b>18</b>	18 stations	

\*1 Câblage bistable : les distributeurs 5/2 monostables, bistables, 5/3 et 5/4 peuvent être utilisés sur toutes les stations d'embase multiple. L'utilisation d'un électrodistributeur monostable 5/2 provoque un signal de contrôle anormal. Pour éviter ce problème, commandez avec une disposition spécifiée.  
\*2 Disposition spécifiée : indiquez les caractéristiques de câblage sur la fiche de configuration de l'embase multiple. (Notez que les distributeurs 5/2 bistables, 5/3 et 2x3/2 ne peuvent pas être utilisés lorsqu'un câblage monostable est configuré.)  
\* Ceci inclut également le nombre de plaques d'obturation.

**P** : Câble plat (26 broches)

Symbole	Stations	Note
<b>02</b>	2 stations	Câblage bistable*1
⋮	⋮	
<b>12</b>	12 stations	Disposition spécifiée*2 (Jusqu'à 24 bobines disponibles)
⋮	⋮	
<b>24</b>	24 stations	

**PH** : Câble plat (10 broches)

Symbole	Stations	Note
<b>02</b>	2 stations	Câblage bistable*1
⋮	⋮	
<b>04</b>	4 stations	Disposition spécifiée*2 (Jusqu'à 8 bobines disponibles)
⋮	⋮	
<b>08</b>	8 stations	

## 6 Raccord P, E

<b>U</b>	Côté U (2 à 10 stations)
<b>D</b>	Côté D (2 à 10 stations)
<b>B</b>	Les 2 côtés (2 à 24 stations)

## 7 Bloc SUP/EXH

<b>-</b>	Pilotage interne
<b>S</b>	Pilotage interne, Silencieux intégré
<b>R</b>	Pilotage externe

\* Le raccord 3/5(E) est connecté pour le modèle avec silencieux intégré.  
\* Étant donné qu'une très petite quantité d'huile non classée H1 est utilisée dans la vanne pilote, cette huile lubrifiante peut être évacuée avec l'air d'échappement si un silencieux est intégré. Si cela pose un problème, choisissez une option autre que le silencieux intégré qui permet le raccordement à l'orifice d'échappement, et installez la tuyauterie de manière à ce que l'échappement soit évacué à un endroit où il ne causera aucun problème.

## 8 Raccordement A, B (mm/raccord instantané)

Symbole	Raccord A, B	Type 10/Raccord latéral			Type 11/Raccordement vers le bas	
		HF1-SY3000	HF1-SY5000	HF1-SY7000	HF1-SY5000	HF1-SY7000
<b>C4</b>	∅ 4	●	●	—	●	—
<b>C6</b>	∅ 6	●	●	●	●	●
<b>C8</b>	∅ 8	—	●	●	●	●
<b>C10</b>	∅ 10	—	—	●	—	●
<b>C12</b>	∅ 12	—	—	●	—	●
<b>CM*1</b>	Raccord droit, tailles combinées	●	●	●	●	●
Raccordement P, E (Raccords instantanés)		∅ 8	∅ 10	∅ 12	∅ 10	∅ 12

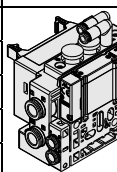

\*1 Précisez les tailles sur la fiche de configuration de l'embase pour « CM ». Le sens des raccords P et E est identique à celui des raccords A, B.  
\* Pour éviter une interférence avec le corps ou le tuyau, sélectionnez le raccord soudé vers le bas lorsque vous montez l'entretoise optionnelle.

## 9 Montage et options

Symbole	Montage	Option	
		Plaque d'identification	Numéro de station
<b>-</b>		—	—
<b>AA</b>	Montage direct	●	●
<b>BA</b>		●	—
<b>D</b>	Montage sur rail DIN	—	—
<b>A</b>		●	●
<b>B</b>		●	—

### Option de rail DIN

Option de rail DIN		Montage direct	
<b>-</b>		<b>0</b>	Sans rail DIN (avec fixation)
<b>3</b>	Pour 3 stations	<b>3</b>	Spécifiez un rail plus long que la longueur totale des stations spécifiées.
⋮	⋮	⋮	
<b>24</b>	Pour 24 stations		

\* Indiquez le nombre de stations dans □ lorsqu'il est plus important que le nombre de stations de distributeur. (Reportez-vous à « Option de rail DIN » ci-dessus).  
\* Seul le montage direct est disponible pour le type 11 à raccord vers le bas.  
\* Pour la fixation du **modèle à montage** sur rail DIN, reportez-vous au catalogue en ligne.

**Pour passer commande des embases multiples**

**Exemple (HF1-SS5Y3-10F1-□)**

Monostable 5/2 (24 Vcc)  
HF1-SY3100-5U1 (3 jeux)

Bistable 5/2 (24 Vcc)  
HF1-SY3200-5U1 (1 jeu)

5/3 centre fermé (24 Vcc)  
HF1-SY3300-5U1 (1 jeu)

Embase multiple (5 stations)  
HF1-SS5Y3-10F1-05D-C6

Stations 1 2 3  
Côté D Côté U

**HF1-SS5Y3-10F1-05D-C6** ..... 1 jeu (réf. de base d'embase multiple à 5 stations type 10)

\***HF1-SY3100-5U1** ..... 3 jeux (réf. monostable 5/2)

\***HF1-SY3200-5U1** ..... 1 jeu (réf. bistable 5/2)

\***HF1-SY3300-5U1** ..... 1 jeu (réf. 5/3, centre fermé)

→ L'astérisque désigne le symbole de l'assemblage. Ajoutez-le devant la référence du distributeur, etc.

- Pour la disposition des distributeurs, le distributeur le plus près du côté D est considéré comme étant la 1ère station.
- Sous la référence de l'embase multiple, indiquez les distributeurs à monter dans l'ordre depuis la 1ère station comme le montre la figure ci-dessus. Si la disposition est trop compliquée, servez-vous d'une fiche de configuration d'embase multiple pour spécifier les détails.
- \* Lorsque vous combinez des configurations à raccorder par le haut, sélectionnez parmi celles listées à la page 8. Dans ce cas, choisissez avec soin puisqu'il y a également des sorties sur les raccords A et B du côté de l'embase. Spécifiez sur la feuille technique de l'embase si des bouchons sont requis pour les raccords A et B du côté de l'embase.

**Pour passer commande (avec vis de montage)**

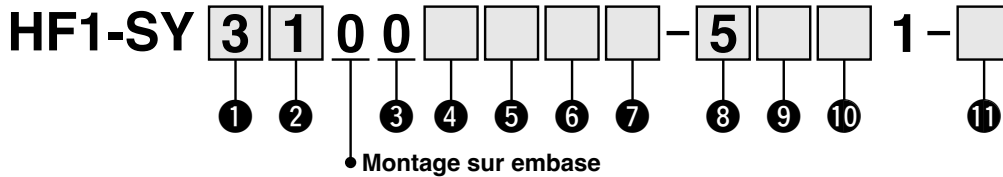

**1 Série**

3	HF1-SY3000
5	HF1-SY5000
7	HF1-SY7000

**2 Type d'actionnement**

1	5/2	Monostable
2		Bistable
3	5/3	Centre fermé
4		Centre ouvert
5		Centre sous pression
A	5/4	N.F./N.F.
B	double	N.O./N.O.
C	3/2	N.F./N.O.

**3 Type de joint**

0	Joint élastique
---	-----------------

**4 Type de pilote**

—	Pilotage interne
R	Pilotage externe

\* Lors du choix des spécifications du pilote externe pour le distributeur 2x3/2, 4 positions, faites attention à la pression de pilotage.

**5 Clapet anti-retour de contre-pression (modèle intégré)**

—	Sans
H	Intégré

\* Le clapet anti-retour de contre-pression à distributeur intégré n'est pas disponible pour le modèle 5/3 ou le HF1-SY7000.

**6 Option de distributeur pilote**

—	Standard (0,7 MPa)
B	Modèle réponse rapide (0,7 MPa)

**7 Type de bobine**

—	Standard
T	Avec circuit d'économie d'énergie (service type continu)

\* Assurez-vous de sélectionner « avec circuit d'économie d'énergie » lorsque le distributeur doit être activé en continu sur de longues périodes.

\* Faites attention à la durée d'activation lorsque vous sélectionnez le circuit à économie d'énergie. Reportez-vous au **catalogue en ligne** pour plus d'informations.

**8 Tension nominale**

5	24 Vcc
6	12 Vcc

**9 Visualisation/protection de circuit et caractéristiques communes**

Symbole	Avec visualisation	Protection de circuit	Caractéristiques communes
—	—	—	Non polarisé
R	—	●	
U	●		
S	—		
Z	●		
NS	—	●	Commun positif
NZ	●		Commun négatif

\* Pour le type non polaire, faites attention à l'intrusion de tension de surtension. Reportez-vous au **catalogue en ligne** pour plus d'informations.

\* Seuls les types « Z » et « NZ » sont disponibles avec l'option circuit d'économie d'énergie.

**10 Commande manuelle**

— : Modèle à pousser non verrouillable	D : Modèle à pousser verrouillable
E : Modèle verrouillable à manette	F : Modèle manuel à verrouillage coulissant

\* Reportez-vous au **catalogue en ligne** pour la commande manuelle à verrouillage coulissant.

**11 Type de vis de montage**

—	Vis combinée à tête ronde
B	Vis CHC
K	Vis combinée à tête ronde (type à prévention de chute)
H	Vis CHC (type à prévention de chute)

\* Pour « K » et « H », le couvercle du corps de distributeur possède une construction de prévention de la chute permettant d'empêcher les vis de montage de se désolidariser lorsque l'on retire le distributeur pour l'entretien, etc.

\* **Lorsque le distributeur est commandé individuellement, le joint d'embase n'est pas inclus.** Le joint d'embase multiple étant fixé à l'embase multiple, il doit être commandé séparément pour un service d'entretien. Reportez-vous au **catalogue en ligne** pour les références du joint d'embase et de la vis de montage.

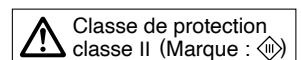



**Type 12**  
Raccordement par le haut

**Embrochable** **Embase résine embrochable**

**Connecteur sub-D** **Câble plat**

# Série HF1-SY3000/5000/7000



Pour passer commande des embases multiples

**HF1-SS5Y 3-12 F 1-05 U** - - -

1 2 3 4 5 6 7 8

### 1 Série

3	HF1-SY3000
5	HF1-SY5000
7	HF1-SY7000

### 2 Type de connecteur

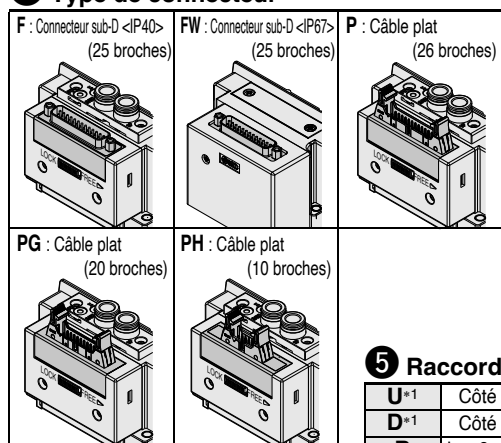

### 5 Raccord P, E

U*1	Côté U (2 à 10 stations)
D*1	Côté D (2 à 10 stations)
B	Les 2 côtés (2 à 24 stations)

\*1 Pour le type « S », le bloc SUP/EXH avec un silencieux intégré, choisissez U ou D pour les raccords P, E.

### 3 Direction de l'entrée du connecteur

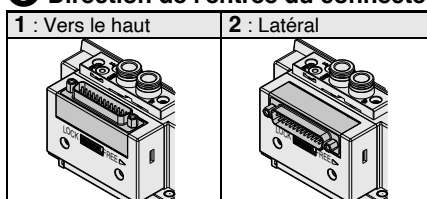

\* La direction d'entrée du connecteur pour le type de connecteur « FW » sub-D <IP67> ne peut pas être tournée. Si un changement est nécessaire, commandez l'ensemble du bloc de connecteur (page 592) séparément.

### 4 Stations de distributeur

F/FW : Connecteur sub-D (25 broches)			P : Câble plat (26 broches)		
Symbole	Stations	Note	Symbole	Stations	Note
02	2 stations	Câblage bistable*1	02	2 stations	Câblage bistable*1
12	12 stations		12	12 stations	
02	2 stations	Disposition spécifiée*2 (Jusqu'à 24 bobines disponibles)	02	2 stations	Disposition spécifiée*2 (Jusqu'à 24 bobines disponibles)
12	12 stations		12	12 stations	
24	24 stations		24	24 stations	

PG : Câble plat (20 broches)			PH : Câble plat (10 broches)		
Symbole	Stations	Note	Symbole	Stations	Note
02	2 stations	Câblage bistable*1	02	2 stations	Câblage bistable*1
09	9 stations		04	4 stations	
02	2 stations	Disposition spécifiée*2 (Jusqu'à 18 bobines disponibles)	02	2 stations	Disposition spécifiée*2 (Jusqu'à 8 bobines disponibles)
18	18 stations		08	8 stations	

\*1 Câblage bistable : les distributeurs 5/2 monostables, bistables, 5/3 et 5/4 peuvent être utilisés sur toutes les stations d'embase multiple. L'utilisation d'un électrodistributeur monostable 5/2 provoque un signal de contrôle anormal. Pour éviter ce problème, commandez avec une disposition spécifiée.

\*2 Disposition spécifiée : indiquez les caractéristiques de câblage sur la fiche de configuration de l'embase multiple. (Notez que les distributeurs 5/2 bistables, 5/3 et 5/4 ne peuvent pas être utilisés lorsqu'un câblage monostable est configuré.)

\* Ceci inclut également le nombre de plaques d'obturation.

## Pour passer commande des embases multiples

### Exemple (HF1-SS5Y3-12F1-□)

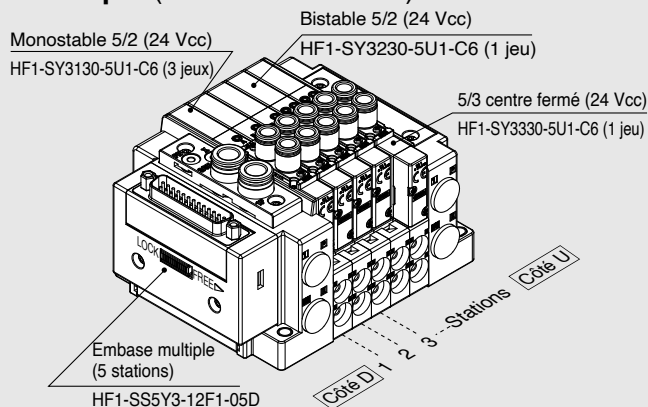

HF1-SS5Y3-12F1-05D ..... 1 jeu (Type 12, réf. de l'embase à 5 stations)  
 \*HF1-SY3130-5U1-C6 ..... 3 jeux (réf. monostable 5/2)  
 \*HF1-SY3230-5U1-C6 ..... 1 jeu (réf. bistable 5/2)  
 \*HF1-SY3330-5U1-C6 ..... 1 jeu (réf. 5/3, centre fermé)

L'astérisque désigne le symbole de l'assemblage. Ajoutez-le devant la référence du distributeur, etc.

• Pour la disposition des distributeurs, le distributeur le plus près du côté D est considéré comme étant la 1ère station.  
 • Sous la référence de l'embase multiple, indiquez les distributeurs à monter dans l'ordre depuis la 1ère station comme le montre la figure ci-dessus. Si la disposition est trop compliquée, servez-vous d'une fiche de configuration d'embase multiple pour spécifier les détails.

### 6 Bloc SUP/EXH

—	Pilotage interne
S	Pilotage interne, silencieux intégré
R	Pilotage externe

\* Pour le modèle à silencieux intégré, les raccords P et E se trouvent sur les côtés U et D. Le raccord 3/5(E) est bouché. L'orifice d'échappement du silencieux est situé sur le côté opposé aux raccords P et E. (Exemple : Lorsque les raccords P, E se trouvent du côté D, l'orifice d'échappement du silencieux est situé sur le côté U.)

\* Étant donné qu'une très petite quantité d'huile non classée H1 est utilisée dans la vanne pilote, cette huile lubrifiante peut être évacuée avec l'air d'échappement si un silencieux est intégré. Si cela pose un problème, choisissez une option autre que le silencieux intégré qui permet le raccordement à l'orifice d'échappement, et installez la tuyauterie de manière à ce que l'échappement soit évacué à un endroit où il ne causera aucun problème.

### 8 Montage

—	Montage direct	
D	Montage sur rail DIN (avec rail DIN)	
D0	Montage sur rail DIN (sans rail DIN)	
D3	Pour 3 stations	Spécifiez une longueur supérieure à celle du rail standard.
⋮	⋮	
D24	Pour 24 stations	

\* Pour la fixation du modèle à montage sur rail DIN, reportez-vous au catalogue en ligne.

### 7 Raccordement P, E (raccords instantanés)

Symbole	HF1-SY3000	HF1-SY5000	HF1-SY7000
—	Ø 8	Ø 10	Ø 12

Pour passer commande (avec vis de montage)

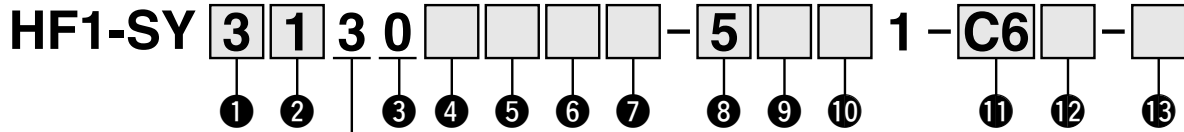

● Raccordement par le haut

① Série

3	HF1-SY3000
5	HF1-SY5000
7	HF1-SY7000

② Type d'actionnement

1	5/2	Monostable
2		Bistable
3	5/3	Centre fermé
4		Centre ouvert
5		Centre sous pression
A	5/4	N.F./N.F.
B	double	N.O./N.O.
C	3/2	N.F./N.O.

③ Type de joint

0	Joint élastique
---	-----------------

④ Type de pilote

—	Pilotage interne
R	Pilotage externe

\* Lors du choix des spécifications du pilote externe pour le distributeur 2x3/2, 4 positions, faites attention à la pression de pilotage.

⑤ Clapet anti-retour de contre-pression (Type intégré)

—	Sans
H	Intégré

\* Le clapet anti-retour de contre-pression à distributeur intégré n'est pas disponible pour le modèle 5/3 ou le HF1-SY7000.

⑥ Option de distributeur pilote

—	Standard (0,7 MPa)
B	Modèle réponse rapide (0,7 MPa)

⑦ Type de bobine

—	Standard
T	Avec circuit d'économie d'énergie (service type continu)

\* Assurez-vous de sélectionner « avec circuit d'économie d'énergie » lorsque le distributeur doit être activé en continu sur de longues périodes.  
\* Faites attention à la durée d'activation lorsque vous sélectionnez le circuit à économie d'énergie. Reportez-vous au **catalogue en ligne** pour plus d'informations.

⑧ Tension nominale

5	24 Vcc
6	12 Vcc

⑨ Visualisation/protection de circuit et caractéristiques communes

Symbole	Avec visualisation	Protection de circuit	Commun N.F. ou N.O.
—	—	—	—
R	—	●	Non polarisé
U	●		Commun positif
S	—		
Z	●	Commun négatif	
NS	—		
NZ	●		

\* Pour le type non polaire, faites attention à l'intrusion de tension de surtension. Reportez-vous au **catalogue en ligne** pour plus d'informations.  
\* Seuls les types « Z » et « NZ » sont disponibles avec l'option circuit d'économie d'énergie.

⑩ Commande manuelle

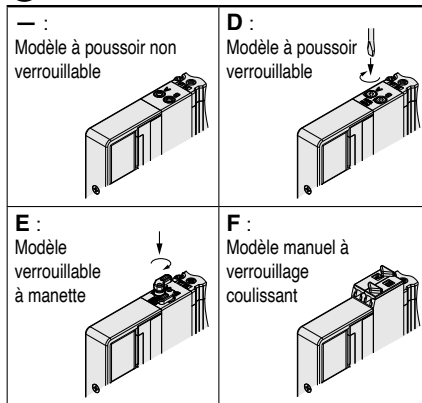

\* Reportez-vous au **catalogue en ligne** pour la commande manuelle à verrouillage coulissant.

⑪ Raccordement A, B

Raccord taraudé

Symbole	Raccordement	Série compatible
M5	M5 x 0,8	HF1-SY3000
O1	1/8	HF1-SY5000
O2	1/4	HF1-SY7000

Raccord instantané (Taille en mm)

Symbole	Raccord A, B	HF1-SY3000	HF1-SY5000	HF1-SY7000
C4	Ø 4	●	●	—
C6	Ø 6	●	●	●
C8	Ø 8	—	●	●
C10	Ø 10	—	—	●
C12	Ø 12	—	—	●

⑫ Taraudage

—	Rc
F	G
N	NPT
T	NPTF

\* M5 n'est disponible qu'avec l'option « — ».

⑬ Type de vis de montage

—	Vis combinée à tête ronde
B	Vis CHC
K	Vis combinée à tête ronde (type à prévention de chute)
H	Vis CHC (type à prévention de chute)

\* Pour « K » et « H », le couvercle du corps de distributeur possède une construction de prévention de la chute permettant d'empêcher les vis de montage de se désolidariser lorsque l'on retire le distributeur pour l'entretien, etc.

\* **Lorsque le distributeur est commandé individuellement, le joint d'embase n'est pas inclus.**

Le joint d'embase multiple étant fixé à l'embase multiple, il doit être commandé séparément pour un service d'entretien. Reportez-vous au **catalogue en ligne** pour les références du joint d'embase et de la vis de montage.



**Type 10** Raccord latéral  
**Type 11** Raccordement vers le bas

**Embrochable** Embase résine embrochable  
**Bornier (type ressort)**

# Série HF1-SY3000/5000/7000



## Pour passer commande des embases multiples

**HF1-SS5Y** **3** - **10** TC - **05** **D** - **C6**

①                      ②                      ③                      ④                      ⑤                      ⑥                      ⑦

### ① Série

<b>3</b>	HF1-SY3000
<b>5</b>	HF1-SY5000
<b>7</b>	HF1-SY7000

### ② Modèle

<b>10</b>	Raccordement latéral
<b>11</b>	Raccordement vers le bas *1

\*1 L'embase HF1-SY5000 est utilisée pour le raccordement vers le bas du modèle HF1-SY3000. Lors de la commande, reportez-vous à « Embase multiple à montage combiné encliquetable » (à partir de la page 63)).

### ③ Stations de distributeur

**TC : bornier à ressort**

Symbole	Stations	Note
<b>02</b>	2 stations	Câblage bistable *1
:	:	
<b>16</b>	16 stations	Disposition spécifiée *2 (Jusqu'à 32 bobines disponibles)
<b>02</b>	2 stations	
:	:	
<b>24</b>	24 stations	

### ④ Raccord P, E

<b>U</b>	Côté U (2 à 10 stations)
<b>D</b>	Côté D (2 à 10 stations)
<b>B</b>	Les 2 côtés (2 à 24 stations)

### ⑤ Bloc SUP/EXH

—	Pilotage interne
<b>S</b>	Pilotage interne, silencieux intégré
<b>R</b>	Pilotage externe

- \* Le raccord 3/5(E) est connecté pour le modèle avec silencieux intégré.
- \* Si vous utilisez le modèle avec silencieux intégré, évitez le contact direct de l'eau ou d'autres liquides avec l'orifice d'échappement.
- \* Étant donné qu'une très petite quantité d'huile non classée H1 est utilisée dans la vanne pilote, cette huile lubrifiante peut être évacuée avec l'air d'échappement si un silencieux est intégré. Si cela pose un problème, choisissez une option autre que le silencieux intégré qui permet le raccordement à l'orifice d'échappement, et installez la tuyauterie de manière à ce que l'échappement soit évacué à un endroit où il ne causera aucun problème.

### ⑥ Raccordement A, B (mm/raccord instantané)

Symbole	Raccord A, B	Type 10/Raccord latéral			Type 11/Raccordement vers le bas	
		HF1-SY3000	HF1-SY5000	HF1-SY7000	HF1-SY5000	HF1-SY7000
<b>C4</b>	Ø 4	●	●	—	●	—
<b>C6</b>	Ø 6	●	●	●	●	●
<b>C8</b>	Ø 8	—	●	●	●	●
<b>C10</b>	Ø 10	—	—	●	—	●
<b>C12</b>	Ø 12	—	—	●	—	●
<b>CM</b> *1	Raccord droit, tailles combinées	●	●	●	●	●
Raccordement P, E (raccords instantanés)		Ø 8	Ø 10	Ø 12	Ø 10	Ø 12

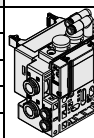

- \*1 Indiquez les tailles sur la fiche technique de l'embase pour « CM ». Le sens des raccords P et E est identique à celui des raccords A et B.
- \* Pour éviter une interférence avec le corps ou le tuyau, sélectionnez le raccord coudé vers le bas lorsque vous montez l'entretoise optionnelle.

### ⑦ Montage et option

Symbole	Montage	Option
—	—	Sans
<b>AA</b>	Montage direct	Plaque d'identification (avec numéro de station)
<b>BA</b>	—	Plaque d'identification (sans numéro de station)
<b>D</b>	Montage sur rail	Sans plaque d'identification
<b>A</b>	—	Plaque d'identification (avec numéro de station)
<b>B</b>	DIN	Plaque d'identification (sans numéro de station)

- \* Saisir le nombre de stations en □. (Reportez-vous à « Option de rail DIN » ci-dessus).
- \* Seul le montage direct est disponible pour le type 11 à orifice inférieur.

### Option de rail DIN

—	Montage sur rail DIN (avec rail DIN)
<b>0</b>	Montage sur rail DIN (sans rail DIN)
<b>3</b>	Pour 3 stations
:	:
<b>24</b>	Pour 24 stations

Spécifiez une longueur supérieure à celle du rail standard.

## Pour passer commande des embases multiples

### Exemple (HF1-SS5Y3-10TC-□)

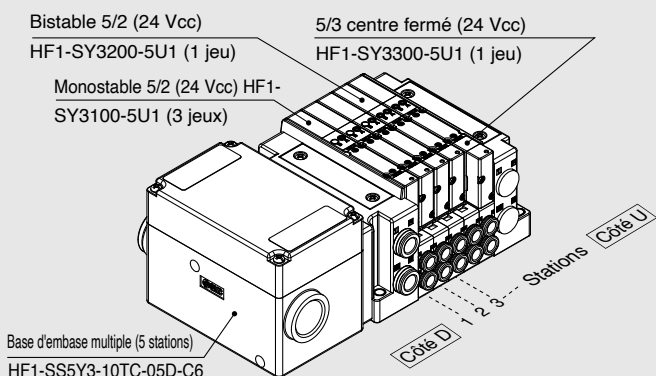

**HF1-SS5Y3-10TC-05D-C6-□-1** jeu (réf. de base d'embase multiple à 5 stations type 10)  
 \* **HF1-SY3100-5U1** ..... 3 jeux (réf. monostable 5/2)  
 \* **HF1-SY3200-5U1** ..... 1 jeu (réf. bistable 5/2)  
 \* **HF1-SY3300-5U1** ..... 1 jeu (réf. 5/3, centre fermé)

→ L'astérisque désigne le symbole de l'assemblage. Ajoutez-le devant la référence du distributeur, etc.

- Pour la disposition des distributeurs, le distributeur le plus près du côté D est considéré comme étant la 1ère station.
- Sous la référence de l'embase multiple, indiquez les distributeurs à monter dans l'ordre depuis la 1ère station comme le montre la figure ci-dessus. Si la disposition est trop compliquée, servez-vous d'une fiche de configuration d'embase multiple pour spécifier les détails.

Pour passer commande (avec vis de montage)

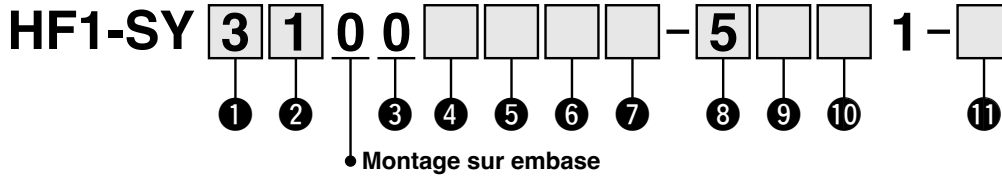

**1** Série

<b>3</b>	HF1-SY3000
<b>5</b>	HF1-SY5000
<b>7</b>	HF1-SY7000

**2** Type d'actionnement

<b>1</b>	5/2	Monostable
<b>2</b>		Bistable
<b>3</b>	5/3	Centre fermé
<b>4</b>		Centre ouvert
<b>A</b>	5/4 2x3/2	N.F./N.F.
<b>B</b>		N.O./N.O.
<b>C</b>		N.F./N.O.

**3** Type de joint

<b>0</b>	Joint élastique
----------	-----------------

**4** Type de pilote

—	Pilotage interne
<b>R</b>	Pilotage externe

\* Lors du choix des spécifications du pilote externe pour le distributeur 2x3/2, 4 positions, faites attention à la pression de pilotage.

**5** Clapet anti-retour de contre-pression (modèle intégré)

—	Sans
<b>H</b>	Intégré

\* Le clapet anti-retour de contre-pression à distributeur intégré n'est pas disponible pour le modèle 5/3 ou le HF1-SY7000.

**6** Option de distributeur pilote

—	Standard (0,7 MPa)
<b>B</b>	Modèle réponse rapide (0,7 MPa)

**7** Type de bobine

—	Standard
<b>T</b>	Avec circuit d'économie d'énergie (service type continu)

\* Assurez-vous de sélectionner « avec circuit d'économie d'énergie » lorsque le distributeur doit être activé en continu sur de longues périodes.  
\* Faites attention à la durée d'activation lorsque vous sélectionnez le circuit à économie d'énergie. Reportez-vous au **catalogue en ligne** pour plus d'informations.

**8** Tension nominale

<b>5</b>	24 Vcc
<b>6</b>	12 Vcc

**9** Visualisation/protection de circuit et caractéristiques communes

Symbole	Avec visualisation	Protection de circuit	Caractéristiques communes
—	—	—	Non polarisé
<b>R</b>	—	●	
<b>U</b>	●		
<b>S</b>	—		
<b>Z</b>	●		Commun positif
<b>NS</b>	—		
<b>NZ</b>	●	Commun négatif	

\* Pour le type non polaire, faites attention à l'intrusion de tension de surtension. Reportez-vous au **catalogue en ligne** pour plus d'informations.

\* Seuls les types « Z » et « NZ » sont disponibles avec l'option circuit d'économie d'énergie.

**10** Commande manuelle

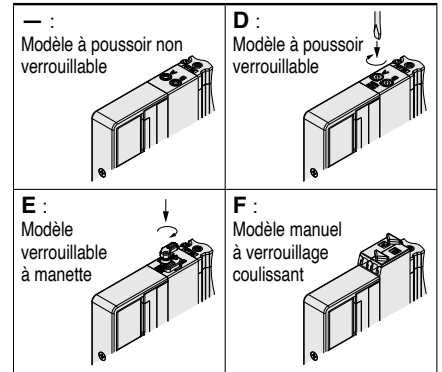

\* Reportez-vous au **catalogue en ligne** pour la commande manuelle à verrouillage coulissant.

**11** Type de vis de montage

—	Vis combinée à tête ronde
<b>B</b>	Vis CHC
<b>K</b>	Vis combinée à tête ronde (type à prévention de chute)
<b>H</b>	Vis CHC (type à prévention de chute)

\* Pour « K » et « H », le couvercle du corps de distributeur possède une construction de prévention de la chute permettant d'empêcher les vis de montage de se désolidariser lorsque l'on retire le distributeur pour l'entretien, etc.

\* **Lorsque le distributeur est commandé individuellement, le joint d'embase n'est pas inclus.**

Le joint d'embase multiple étant fixé à l'embase multiple, il doit être commandé séparément pour un service d'entretien. Reportez-vous au **catalogue en ligne** pour les références du joint d'embase et de la vis de montage.

HF1 (compatible)	HF1A (compatible)	HF1B (compatible)
HF2	HF2A compatible	HF2B (compatible)
HF3	HF3A compatible	

**Type 12**  
Raccordement par le haut

**Embrochable** **Embase résine embrochable**

**Bornier (type ressort)**

# Série HF1-SY3000/5000/7000



## Pour passer commande des embases multiples

HF1-SS5Y **3** - **12** TC - **05** **D** **□** - **□** **□**

①
②
③
④
⑤
⑥
⑦

### ① Série

3	HF1-SY3000
5	HF1-SY5000
7	HF1-SY7000

### ② Modèle

12	Raccordement par le haut
----	--------------------------

### ③ Stations de distributeur

TC : Bornier à ressort

Symbole	Stations	Note
02	2 stations	Câblage bistable *1
⋮	⋮	
16	16 stations	
02	2 stations	Disposition spécifiée *2 (Jusqu'à 32 bobines disponibles)
⋮	⋮	
24	24 stations	

- \*1 Câblage bistable : les distributeurs 5/2 monostables, bistables, 5/3 et 5/4 peuvent être utilisés sur toutes les stations d'embase multiple.  
L'utilisation d'un électrodistributeur 5/2 monostable provoque un signal de contrôle anormal. Pour éviter ce problème, commandez avec une disposition spécifiée.
- \*2 Disposition spécifiée : indiquez les caractéristiques de câblage sur la fiche de configuration de l'embase multiple. (Notez que les distributeurs 5/2 bistables, 5/3 et 5/4 ne peuvent pas être utilisés lorsqu'un câblage monostable est configuré.)
- \* Ceci inclut également le nombre de plaques d'obturation.

### ④ Raccord P, E

U	Côté U (2 à 10 stations)
D	Côté D (2 à 10 stations)
B	Les 2 côtés (2 à 24 stations)

### ⑤ Bloc SUP/EXH

—	Pilotage interne
S	Pilotage interne, silencieux intégré
R	Pilotage externe

- \* Pour le modèle à silencieux intégré, les raccords P et E se trouvent sur les côtés U et D. Le raccord 3/5(E) est bouché. L'orifice d'échappement du silencieux est situé sur le côté opposé aux raccords P et E. (Exemple : Lorsque les raccords P, E se trouvent du côté D, l'orifice d'échappement du silencieux est situé sur le côté U.)
- \* Si vous utilisez le modèle avec silencieux intégré, évitez le contact direct de l'eau ou d'autres liquides avec l'orifice d'échappement.
- \* Étant donné qu'une très petite quantité d'huile non classée H1 est utilisée dans la vanne pilote, cette huile lubrifiante peut être évacuée avec l'air d'échappement si un silencieux est intégré. Si cela pose un problème, choisissez une option autre que le silencieux intégré qui permet le raccordement à l'orifice d'échappement, et installez la tuyauterie de manière à ce que l'échappement soit évacué à un endroit où il ne causera aucun problème.

## Pour passer commande des embases multiples

### Exemple (HF1-SS5Y3-12TC-□)

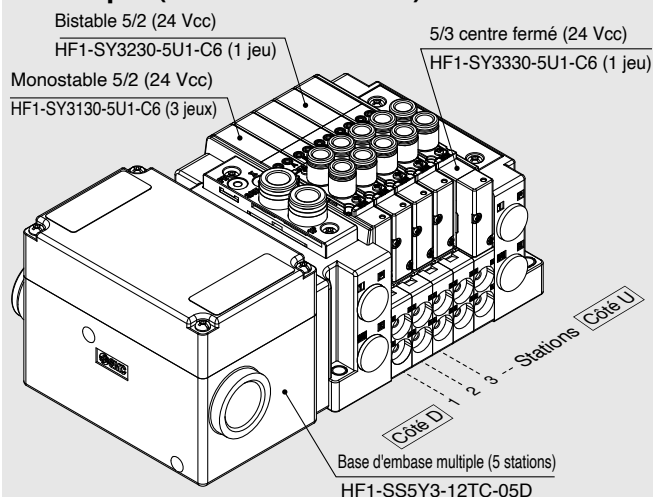

HF1-SS5Y3-12TC-05D ..... 1 jeu (Type 12, réf. de l'embase à 5 stations)

- \* HF1-SY3130-5U1-C6 ..... 3 jeux (réf. monostable 5/2)
- \* HF1-SY3230-5U1-C6 ..... 1 jeu (réf. bistable 5/2)
- \* HF1-SY3330-5U1-C6 ..... 1 jeu (réf. 5/3, centre fermé)

→ L'astérisque désigne le symbole de l'assemblage.  
Ajoutez-le devant la référence du distributeur, etc.

- Pour la disposition des distributeurs, le distributeur le plus près du côté D est considéré comme étant la 1<sup>ère</sup> station.
- Sous la référence de l'embase multiple, indiquez les distributeurs à monter dans l'ordre depuis la 1<sup>ère</sup> station comme le montre la figure ci-dessus. Si la disposition est trop compliquée, servez-vous d'une fiche de configuration d'embase multiple pour spécifier les détails.

### ⑥ Raccordement P, E (Raccords instantanés)

Symbole	HF1-SY3000	HF1-SY5000	HF1-SY7000
—	Ø 8	Ø 10	Ø 12

### ⑦ Montage

—	Montage direct
D	Montage sur rail DIN (avec rail DIN)
D0	Montage sur rail DIN (sans rail DIN)
D3	Pour 3 stations
⋮	⋮
D24	Pour 24 stations

Spécifiez une longueur supérieure à celle du rail standard.

- \* Pour la fixation du modèle à montage sur rail DIN, reportez-vous au catalogue en ligne.

Pour passer commande (avec vis de montage)

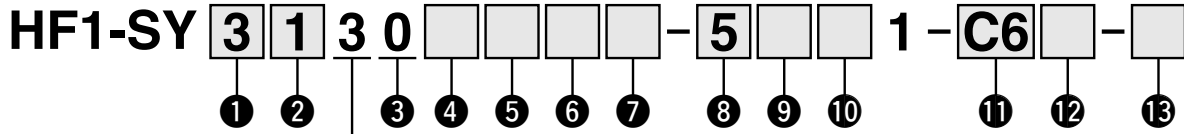

● Raccordement par le haut

① Série

3	HF1-SY3000
5	HF1-SY5000
7	HF1-SY7000

② Type d'actionnement

1		Monostable
2	5/2	Bistable
3	5/3	Centre fermé
4		Centre ouvert
5		Centre sous pression
A	2x3/2, 4 positions	N.F./N.F.
B		N.O./N.O.
C		N.F./N.O.

③ Type de joint

0	Joint élastique
---	-----------------

④ Type de pilote

—	Pilotage interne
R	Pilotage externe

\* Lors du choix des spécifications du pilote externe pour le distributeur 2x3/2, 4 positions, faites attention à la pression de pilotage.

⑤ Clapet anti-retour de contre-pression (Modèle intégré)

—	Sans
H	Intégré

\* Le clapet anti-retour de contre-pression à distributeur intégré n'est pas disponible pour le modèle 5/3 ou le HF1-SY7000.

⑥ Option de distributeur pilote

—	Standard (0,7 MPa)
B	Modèle réponse rapide (0,7 MPa)

⑦ Type de bobine

—	Standard
T	Avec circuit d'économie d'énergie (service type continu)

\* Assurez-vous de sélectionner « avec circuit d'économie d'énergie » lorsque le distributeur doit être activé en continu sur de longues périodes.  
\* Faites attention à la durée d'activation lorsque vous sélectionnez le circuit à économie d'énergie. Reportez-vous au **catalogue en ligne** pour plus d'informations.

⑧ Tension nominale

5	24 Vcc
6	12 Vcc

⑨ Visualisation/protection de circuit et caractéristiques communes

Symbole	Avec visualisation	Protection de circuit	Caractéristiques communes
—	—	—	Non polarisé
R	—	●	
U	●		
S	—		
Z	●		Commun positif
NS	—		
NZ	●	Commun négatif	

\* Pour le type non polaire, faites attention à l'intrusion de tension de surtension. Reportez-vous au **catalogue en ligne** pour plus d'informations.  
\* Seuls les types « Z » et « NZ » sont disponibles avec l'option circuit d'économie d'énergie.

⑩ Commande manuelle

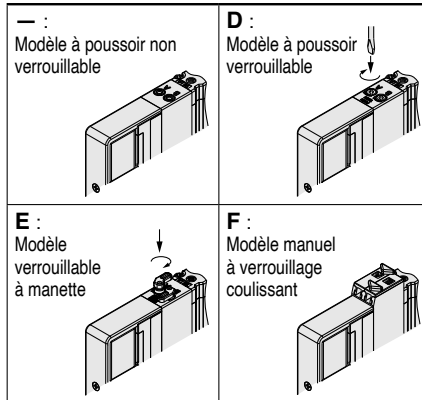

\* Reportez-vous au **catalogue en ligne** pour la commande manuelle à verrouillage coulissant.

⑪ Raccordement A, B

Raccord taraudé

Symbole	Raccordement	Série compatible
M5	M5 x 0,8	HF1-SY3000
01	1/8	HF1-SY5000
02	1/4	HF1-SY7000

Raccord instantané (Taille en mm)

Symbole	Raccord A, B	HF1-SY3000	HF1-SY5000	HF1-SY7000
C4	Ø 4	●	●	—
C6	Ø 6	●	●	●
C8	Ø 8	—	●	●
C10	Ø 10	—	—	●
C12	Ø 12	—	—	●

⑫ Taraudage

—	Rc
F	G
N	NPT
T	NPTF

\* M5 n'est disponible qu'avec l'option « — ».

⑬ Type de vis de montage

—	Vis combinée à tête ronde
B	Vis CHC
K	Vis combinée à tête ronde (type à prévention de chute)
H	Vis CHC (type à prévention de chute)

\* Pour « K » et « H », le couvercle du corps de distributeur possède une construction de prévention de la chute permettant d'empêcher les vis de montage de se désolidariser lorsque l'on retire le distributeur pour l'entretien, etc.

\* **Lorsque le distributeur est commandé individuellement, le joint d'embase n'est pas inclus.**

Le joint d'embase multiple étant fixé à l'embase multiple, il doit être commandé séparément pour un service d'entretien. Reportez-vous au **catalogue en ligne** pour les références du joint d'embase et de la vis de montage.

HF1 (compatible)	HF1A (compatible)	HF1B (compatible)
HF2	HF2A compatible	HF2B (compatible)
HF3	HF3A compatible	

**Type 10**  
Raccord latéral

**Type 11**  
Raccordement vers le bas

**Embrochable** **Embase résine embrochable**

**Bornier**

# Série HF1-SY3000/5000/7000



## Pour passer commande des embases multiples

**HF1-SS5Y** **3** - **10** **T** - **05** **U** **□** - **C6** **□**

1
2
3
4
5
6
7

### 1 Série

<b>3</b>	HF1-SY3000
<b>5</b>	HF1-SY5000
<b>7</b>	HF1-SY7000

### 2 Modèle

<b>10</b>	Raccordement latéral
<b>11</b>	Raccordement vers le bas*1

\*1 L'embase HF1-SY5000 est utilisée pour le raccordement vers le bas du modèle HF1-SY3000. Lors de la commande, reportez-vous à « Embase multiple à montage combiné encliquetable » (à partir de la page 63).

### 3 Stations de distributeur

Symbole	Stations	Note
<b>02</b>	2 stations	Câblage bistable*1
⋮	⋮	
<b>10</b>	10 stations	
<b>02</b>	2 stations	Disposition spécifiée*2 (Jusqu'à 20 bobines disponibles)
⋮	⋮	
<b>20</b>	20 stations	

\*1 Câblage bistable : les distributeurs 5/2 monostables, bistables, 5/3 et 5/4 peuvent être utilisés sur toutes les stations d'embase multiple. L'utilisation d'un électrodistributeur monostable 5/2 provoque un signal de contrôle anormal. Pour éviter ce problème, commandez avec une disposition spécifiée.

\*2 Disposition spécifiée : indiquez les caractéristiques de câblage sur la fiche de configuration de l'embase multiple. (Notez que les distributeurs 5/2 bistables, 5/3 et 5/4 ne peuvent pas être utilisés lorsqu'un câblage monostable est configuré.)

\* Ceci inclut également le nombre de plaques d'obturation.

### 4 Raccord P, E

<b>U</b>	Côté U (2 à 10 stations)
<b>D</b>	Côté D (2 à 10 stations)
<b>B</b>	Les 2 côtés (2 à 20 stations)

### 5 Bloc SUP/EXH

<b>—</b>	Pilotage interne
<b>S</b>	Pilotage interne, silencieux intégré
<b>R</b>	Pilotage externe

\* Le raccord 3/5(E) est connecté pour le modèle avec silencieux intégré.

\* Si vous utilisez le modèle avec silencieux intégré, évitez le contact direct de l'eau ou d'autres liquides avec l'orifice d'échappement.

\* Étant donné qu'une très petite quantité d'huile non classée H1 est utilisée dans la vanne pilote, cette huile lubrifiante peut être évacuée avec l'air d'échappement si un silencieux est intégré. Si cela pose un problème, choisissez une option autre que le silencieux intégré qui permet le raccordement à l'orifice d'échappement, et installez la tuyauterie de manière à ce que l'échappement soit évacué à un endroit où il ne causera aucun problème.

## Pour passer commande des embases multiples

### Exemple (HF1-SS5Y3-10T-□)

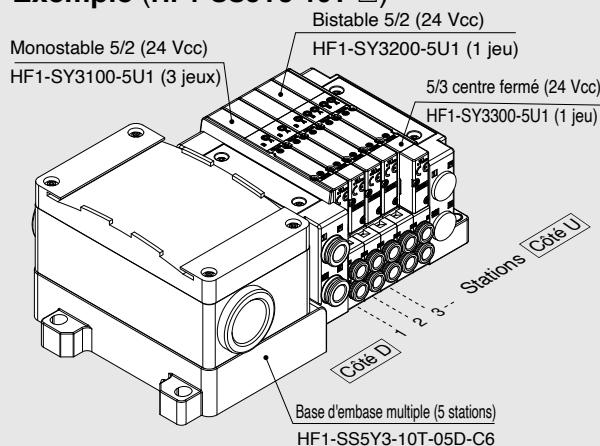

**HF1-SS5Y3-10T-05D-C6** ..... 1 jeu (réf. de base d'embase multiple à 5 stations type 10)  
**\*HF1-SY3100-5U1** ..... 3 jeux (réf. monostable 5/2)  
**\*HF1-SY3200-5U1** ..... 1 jeu (réf. bistable 5/2)  
**\*HF1-SY3300-5U1** ..... 1 jeu (réf. 5/3, centre fermé)

L'astérisque désigne le symbole de l'assemblage. Ajoutez-le devant la référence du distributeur, etc.

• Pour la disposition des distributeurs, le distributeur le plus près du côté D est considéré comme étant la 1ère station.  
 • Sous la référence de l'embase multiple, indiquez les distributeurs à monter dans l'ordre depuis la 1ère station comme le montre la figure ci-dessus. Si la disposition est trop compliquée, servez-vous d'une fiche de configuration d'embase multiple pour spécifier les détails.

\* Lorsque vous combinez des configurations à raccorder par le haut, sélectionnez parmi celles listées à la page 16. Dans ce cas, choisissez avec soin puisqu'il y a également des sorties sur les raccords A et B du côté de l'embase. Spécifiez sur la feuille technique de l'embase si des bouchons sont requis pour les raccords A et B du côté de l'embase.

### 6 Raccordement A, B (mm/raccord instantané)

Symbole	Raccord A, B	Type 10/Raccordement latéral			Type 11/Raccordement vers le bas		
		HF1-SY3000	HF1-SY5000	HF1-SY7000	HF1-SY5000	HF1-SY7000	
<b>C4</b> <b>C6</b> <b>C8</b> <b>C10</b> <b>C12</b>	Droit	∅ 4	●	●	—	●	—
		∅ 6	●	●	●	●	●
		∅ 8	—	●	●	●	●
		∅ 10	—	—	●	—	●
		∅ 12	—	—	●	—	●
<b>CM</b> *1	Raccord droit, tailles combinées	●	●	●	●	●	
Raccordement P, E (Raccords instantanés)		∅ 8	∅ 10	∅ 12	∅ 10	∅ 12	

\*1 Indiquez les tailles sur la fiche technique de l'embase pour « CM » ou « LM ».  
 Le sens des raccords P et E est identique à celui des raccords A et B.

\* Pour éviter une interférence avec le corps ou le tuyau, sélectionnez le raccord coudé vers le bas lorsque vous montez l'entretoise optionnelle.

### 7 Montage et option

Symbole	Montage	Option	
		Plaque d'identification	Numéro de station
<b>—</b>	Montage direct	—	—
<b>AA</b>		●	●
<b>BA</b>		●	—
<b>D</b> □	Montage sur rail DIN	—	—
<b>A</b> □		●	●
<b>B</b> □		●	—

\* Indiquez le nombre de stations dans □ lorsqu'il est plus important que le nombre de stations de distributeur. (Reportez-vous à « Option de rail DIN » ci-dessous).

\* Seul le montage direct est disponible pour le type 11 à orifice inférieur.

\* Pour la fixation du modèle à montage sur rail DIN, reportez-vous au catalogue en ligne.

#### Option de rail DIN

<b>—</b>	Longueur standard	
<b>0</b>	Sans rail DIN (avec fixation)	
<b>3</b>	Pour 3 stations	Indiquez un rail plus long que la longueur totale des stations indiquées..
⋮	⋮	
<b>20</b>	Pour les 20 stations	

**Pour passer commande (avec vis de montage)**

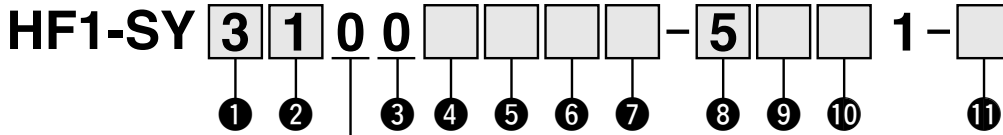

• Montage sur embase

**1** Série

<b>3</b>	HF1-SY3000
<b>5</b>	HF1-SY5000
<b>7</b>	HF1-SY7000

**2** Type d'actionnement

<b>1</b>		Monostable
<b>2</b>	5/2	Bistable
<b>3</b>		Centre fermé
<b>4</b>	5/3	Centre ouvert
<b>5</b>		Centre sous pression
<b>A</b>		N.F./N.F.
<b>B</b>	2x3/2, 4 positions	N.O./N.O.
<b>C</b>		N.F./N.O.

**3** Type de joint

<b>0</b>	Joint élastique
----------	-----------------

**4** Type de pilote

—	Pilotage interne
<b>R</b>	Pilotage externe

\* Lors du choix des spécifications du pilote externe pour le distributeur 2x3/2, 4 positions, faites attention à la pression de pilotage.

**5** Clapet anti-retour de contre-pression (modèle intégré)

—	Sans
<b>H</b>	Intégré

\* Le clapet anti-retour de contre-pression à distributeur intégré n'est pas disponible pour le modèle 5/3 ou le HF1-SY7000.

**6** Option de distributeur pilote

—	Standard (0,7 MPa)
<b>B</b>	Modèle réponse rapide (0,7 MPa)

**7** Type de bobine

—	Standard
<b>T</b>	Avec circuit d'économie d'énergie (service type continu)

\* Assurez-vous de sélectionner « avec circuit d'économie d'énergie » lorsque le distributeur doit être activé en continu sur de longues périodes.  
\* Faites attention à la durée d'activation lorsque vous sélectionnez le circuit à économie d'énergie. Reportez-vous au **catalogue en ligne** pour plus d'informations.

**8** Tension nominale

<b>5</b>	24 Vcc
<b>6</b>	12 Vcc

**9** Visualisation/protection de circuit et caractéristiques communes

Symbole	Avec visualisation	Protection de circuit	Caractéristiques communes
—	—	—	Non polarisé
<b>R</b>	—	—	
<b>U</b>	●	●	Commun positif
<b>S</b>	—		
<b>Z</b>	●		
<b>NS</b>	—	●	Commun négatif
<b>NZ</b>	●		

\* Pour le type non polaire, faites attention à l'intrusion de tension de surtension. Reportez-vous au **catalogue en ligne** pour plus d'informations.

\* Seuls les types « Z » et « NZ » sont disponibles avec l'option circuit d'économie d'énergie.

**10** Commande manuelle

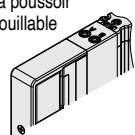
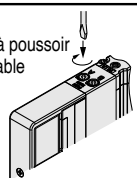
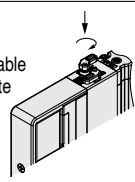
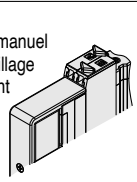
<p>— : Modèle à poussoir non verrouillable</p> 	<p><b>D</b> : Modèle à poussoir verrouillable</p> 
<p><b>E</b> : Modèle verrouillable à manette</p> 	<p><b>F</b> : Modèle manuel à verrouillage coulissant</p> 

\* Reportez-vous au **catalogue en ligne** pour la commande manuelle à verrouillage coulissant.

**11** Type de vis de montage

—	Vis combinée à tête ronde
<b>B</b>	Vis CHC
<b>K</b>	Vis combinée à tête ronde (Type de prévention des chutes)
<b>H</b>	Vis CHC (Type de prévention des chutes)

\* Pour « K » et « H », le couvercle du corps de distributeur possède une construction de prévention de la chute permettant d'empêcher les vis de montage de se désolidariser lorsque l'on retire le distributeur pour l'entretien, etc.

\* **Lorsque le distributeur est commandé individuellement, le joint d'embase n'est pas inclus.**

Le joint d'embase multiple étant fixé à l'embase multiple, il doit être commandé séparément pour un service d'entretien. Reportez-vous au **catalogue en ligne** pour les références du joint d'embase et de la vis de montage.

HF1 (compatible)	HF1A (compatible)	HF1B (compatible)
HF2	HF2A compatible	HF2B (compatible)
HF3	HF3A compatible	

**Type 12**  
Raccordement par le haut

**Embrochable** **Embase résine embrochable**

**Bornier**

# Série HF1-SY3000/5000/7000



## Pour passer commande des embases multiples

HF1-SS5Y **3** - 12T - **05** **U** - - - -

1    
 2    
 3    
 4    
 5    
 6

### 1 Série

<b>3</b>	HF1-SY3000
<b>5</b>	HF1-SY5000
<b>7</b>	HF1-SY7000

### 3 Raccord P, E

<b>U</b> *1	Côté U (2 à 10 stations)
<b>D</b> *1	Côté D (2 à 10 stations)
<b>B</b>	Les 2 côtés (2 à 20 stations)

\*1 **4** Pour le type « S », bloc SUP/EXH avec silencieux intégré, choisissez U ou D pour l'entrée du raccord P, E.

### 2 Stations de distributeurs

Symbole	Stations	Note
<b>02</b>	2 stations	Câblage bistable*1
⋮	⋮	
<b>10</b>	10 stations	
<b>02</b>	2 stations	Disposition spécifiée*2 (Jusqu'à 20 bobines disponibles)
⋮	⋮	
<b>20</b>	20 stations	

\*1 Câblage bistable : les distributeurs 5/2 monostables, bistables, 5/3 et 5/4 peuvent être utilisés sur toutes les stations d'embase multiple.

L'utilisation d'un électrodistributeur monostable 5/2 provoque un signal de contrôle anormal. Pour éviter ce problème, commandez avec une disposition spécifiée.

\*2 Disposition spécifiée : indiquez les caractéristiques de câblage sur la fiche de configuration de l'embase multiple. (Notez que les distributeurs 5/2 bistables, 5/3 et 5/4 ne peuvent pas être utilisés lorsqu'un câblage monostable est configuré.)

\* Ceci inclut également le nombre de plaques d'obturation.

### 4 Bloc SUP/EXH

-	Pilotage interne
<b>S</b>	Pilotage interne, silencieux intégré
<b>R</b>	Pilotage externe

\* Pour le modèle à silencieux intégré, les raccords P et E se trouvent sur les côtés U et D. Le raccord 3/5(E) est bouché. L'orifice d'échappement du silencieux est situé sur le côté opposé aux raccords P et E. (Exemple : Lorsque les raccords P, E se trouvent du côté D, l'orifice d'échappement du silencieux est situé sur le côté U.)

\* Si vous utilisez le modèle avec silencieux intégré, évitez le contact direct de l'eau ou d'autres liquides avec l'orifice d'échappement.

\* Étant donné qu'une très petite quantité d'huile non classée H1 est utilisée dans la vanne pilote, cette huile lubrifiante peut être évacuée avec l'air d'échappement si un silencieux est intégré. Si cela pose un problème, choisissez une option autre que le silencieux intégré qui permet le raccordement à l'orifice d'échappement, et installez la tuyauterie de manière à ce que l'échappement soit évacué à un endroit où il ne causera aucun problème.

## Pour passer commande des embases multiples

**Exemple (HF1-SS5Y3-12T-□)**

Monostable 5/2 (24 Vcc)  
HF1-SY3130-5U1-C6 (3 jeux)

Bistable 5/2 (24 Vcc)  
HF1-SY3230-5U1-C6 (1 jeu)

5/3 centre fermé (24 Vcc)  
HF1-SY3330-5U1-C6 (1 jeu)

Base d'embase multiple (5 stations)  
HF1-SS5Y3-12T-05D

1 2 3 -- Stations Côté U  
Côté D

HF1-SS5Y3-12T-05D ..... 1 jeu (Type 12, réf. de l'embase à 5 stations)

\*HF1-SY3130-5U1-C6 ..... 3 jeux (réf. monostable 5/2)

\*HF1-SY3230-5U1-C6 ..... 1 jeu (réf. bistable 5/2)

\*HF1-SY3330-5U1-C6 ..... 1 jeu (réf. 5/3, centre fermé)

↳ L'astérisque désigne le symbole de l'assemblage. Ajoutez-le devant la référence du distributeur, etc.

- Pour la disposition des distributeurs, le distributeur le plus près du côté D est considéré comme étant la 1ère station.
- Sous la référence de l'embase multiple, indiquez les distributeurs à monter dans l'ordre depuis la 1ère station comme le montre la figure ci-dessus. Si la disposition est trop compliquée, servez-vous d'une fiche de configuration d'embase multiple pour spécifier les détails.

### 5 Raccordement P, E (Raccords instantanés)

Symbole	HF1-SY3000	HF1-SY5000	HF1-SY7000
-	Ø 8	Ø 10	Ø 12

### 6 Montage

-	Montage direct	
<b>D</b>	Montage sur rail DIN (Avec rail DIN)	
<b>D0</b>	Montage sur rail DIN (Sans rail DIN)	
<b>D3</b>	Pour 3 stations	Spécifiez une longueur supérieure à celle du rail standard.
⋮	⋮	
<b>D20</b>	Pour 20 stations	

\* Pour la fixation d'embase multiple à montage sur rail DIN, reportez-vous au catalogue en ligne.

Pour passer commande (avec vis de montage)

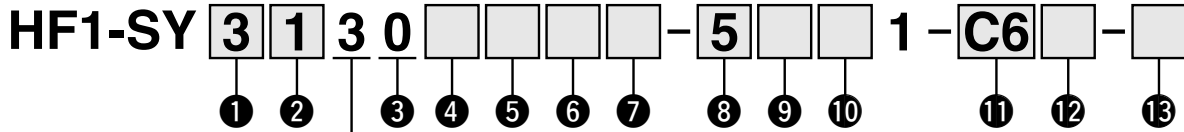

● Raccordement par le haut

① Série

3	HF1-SY3000
5	HF1-SY5000
7	HF1-SY7000

② Type d'actionnement

1	5/2	Monostable
2		Bistable
3	5/3	Centre fermé
4		Centre ouvert
5		Centre sous pression
A	2x3/2 4 positions	N.F./N.F.
B		N.O./N.O.
C		N.F./N.O.

③ Type de joint

0	Joint élastique
---	-----------------

④ Type de pilote

—	Pilotage interne
R	Pilotage externe

\* Lors du choix des spécifications du pilote externe pour le distributeur 2x3/2, 4 positions, faites attention à la pression de pilotage.

⑤ Clapet anti-retour de contre-pression (Modèle intégré)

—	Sans
H	Intégré

\* Le clapet anti-retour de contre-pression à distributeur intégré n'est pas disponible pour le modèle 5/3 ou le HF1-SY7000.

⑥ Option de distributeur pilote

—	Standard (0,7 MPa)
B	Modèle réponse rapide (0,7 MPa)

⑦ Type de bobine

—	Standard
T	Avec circuit d'économie d'énergie (service type continu)

\* Assurez-vous de sélectionner « avec circuit d'économie d'énergie » lorsque le distributeur doit être activé en continu sur de longues périodes.  
\* Faites attention à la durée d'activation lorsque vous sélectionnez le circuit à économie d'énergie. Reportez-vous au **catalogue en ligne** pour plus d'informations.

⑧ Tension nominale

5	24 Vcc
6	12 Vcc

⑨ Visualisation/protection de circuit et caractéristiques communes

Symbole	Avec visualisation	Protection de circuit	Caractéristiques communes
—	—	—	Non polarisé
R	—	●	
U	●		
S	—		
Z	●		Commun positif
NS	—	Commun négatif	
NZ	●		

\* Pour le type non polaire, faites attention à l'intrusion de tension de surtension. Reportez-vous au **catalogue en ligne** pour plus d'informations.  
\* Seuls les types « Z » et « NZ » sont disponibles avec l'option circuit d'économie d'énergie.

⑩ Commande manuelle

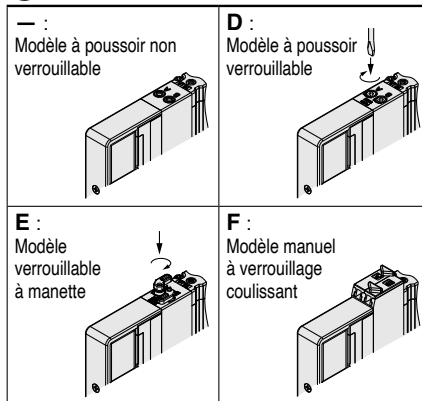

\* Reportez-vous au **catalogue en ligne** pour la commande manuelle à verrouillage coulissant.

⑪ Raccordement A, B

Raccord taroudé

Symbole	Raccordement	Série compatible
M5	M5 x 0,8	HF1-SY3000
01	1/8	HF1-SY5000
02	1/4	HF1-SY7000

Raccord instantané (Taille en mm)

Symbole	Raccord A, B	HF1-SY3000	HF1-SY5000	HF1-SY7000
C4	Ø 4	●	●	—
C6	Ø 6	●	●	●
C8	Ø 8	—	●	●
C10	Ø 10	—	—	●
C12	Ø 12	—	—	●

⑫ Taraudage

—	Rc
F	G
N	NPT
T	NPTF

\* M5 n'est disponible qu'avec l'option « — ».

⑬ Type de vis de montage

—	Vis combinée à tête ronde
B	Vis CHC
K	Vis combinée à tête ronde (type à prévention de chute)
H	Vis CHC (type à prévention de chute)

\* Pour « K » et « H », le couvercle du corps de distributeur possède une construction de prévention de la chute permettant d'empêcher les vis de montage de se désolidariser lorsque l'on retire le distributeur pour l'entretien, etc.

\* **Lorsque le distributeur est commandé individuellement, le joint d'embase n'est pas inclus.**

Le joint d'embase multiple étant fixé à l'embase multiple, il doit être commandé séparément pour un service d'entretien. Reportez-vous **catalogue en ligne** pour les références du joint d'embase et de la vis de montage.

HF1 (compatible)	HF1A (compatible)	HF1B (compatible)
HF2	HF2A compatible	HF2B (compatible)
HF3	HF3A compatible	

**Type 10**  
Raccord latéral

**Type 11**  
Raccordement vers le bas

**Embrochable** **Embase résine embrochable**

**Câble**

# Série HF1-SY3000/5000/7000



Pour passer commande des embases multiples

HF1-SS5Y **3** - **10** **L1** **1** - **05** **U** **□** - **C6** **□**

1
2
3
4
5
6
7
8
9

## 1 Série

<b>3</b>	HF1-SY3000
<b>5</b>	HF1-SY5000
<b>7</b>	HF1-SY7000

## 2 Modèle

<b>10</b>	Raccordement latéral
<b>11</b>	Raccordement vers le bas*1

\*1 L'embase HF1-SY5000 est utilisée pour le raccordement vers le bas du modèle HF1-SY3000. Lors de la commande, reportez-vous à « Embase multiple à montage combiné encliquetable » (à partir de la page 63).

## 6 Raccord P, E

<b>U</b>	Côté U (2 à 10 stations)
<b>D</b>	Côté D (2 à 10 stations)
<b>B</b>	Les 2 côtés (2 à 24 stations)

## 7 Bloc SUP/EXH

—	Pilotage interne
<b>S</b>	Pilotage interne, silencieux intégré
<b>R</b>	Pilotage externe

\* Le raccord 3/5(E) est connecté pour le modèle avec silencieux intégré.  
 \* Si vous utilisez le modèle avec silencieux intégré, évitez le contact direct de l'eau ou d'autres liquides avec l'orifice d'échappement.  
 \* Étant donné qu'une très petite quantité d'huile non classée H1 est utilisée dans la vanne pilote, cette huile lubrifiante peut être évacuée avec l'air d'échappement si un silencieux est intégré. Si cela pose un problème, choisissez une option autre que le silencieux intégré qui permet le raccordement à l'orifice d'échappement, et installez la tuyauterie de manière à ce que l'échappement soit évacué à un endroit où il ne causera aucun problème.

## 9 Montage et options

Symbole	Montage	Option	
		Plaque d'identification	Numéro de station
—	Montage direct	—	—
<b>AA</b>		●	●
<b>BA</b>		●	—
<b>D</b> □	Montage sur rail DIN	—	—
<b>A</b> □		●	●
<b>B</b> □		●	—

### Option de rail DIN

—	Longueur standard	
<b>0</b>	Sans rail DIN (avec fixation)	
<b>3</b>	Pour 3 stations	Indiquez un rail plus long que la longueur totale des stations spécifiées.
⋮	⋮	
<b>24</b>	Pour 24 stations	

\* Saisir le nombre de stations en □ lorsqu'il est plus important que le nombre de stations de distributeur. (Reportez-vous à « Option de rail DIN » ci-dessus).  
 \* Seul le montage direct est disponible pour le type 11 à orifice inférieur.  
 \* Pour la fixation d'embase multiple à montage sur rail DIN, reportez-vous au catalogue en ligne.

## 3 Nombre de fils (Câble)

<b>L1</b>	34 fils
<b>L2</b>	17 fils
<b>L3</b>	9 fils

## 4 Longueur de câble

<b>1</b>	0,6 m
<b>2</b>	1,5 m
<b>3</b>	3 m

## 5 Stations de distributeur

### (L1□)

Symbole	Stations	Note
<b>02</b>	2 stations	Câblage bistable*1
⋮	⋮	
<b>16</b>	16 stations	Disposition spécifiée*2 (Jusqu'à 32 bobines disponibles)
<b>02</b>	2 stations	
⋮	⋮	
<b>24</b>	24 stations	

### (L2□)

Symbole	Stations	Note
<b>02</b>	2 stations	Câblage bistable*1
⋮	⋮	
<b>08</b>	8 stations	Disposition spécifiée*2 (Jusqu'à 16 bobines disponibles)
<b>02</b>	2 stations	
⋮	⋮	
<b>16</b>	16 stations	

### (L3□)

Symbole	Stations	Note
<b>02</b>	2 stations	Câblage bistable*1
⋮	⋮	
<b>04</b>	4 stations	Disposition spécifiée*2 (Jusqu'à 8 bobines disponibles)
<b>02</b>	2 stations	
⋮	⋮	
<b>08</b>	8 stations	

\*1 Câblage bistable : les distributeurs 5/2 monostables, bistables, 5/3 et 5/4 peuvent être utilisés sur toutes les stations d'embase multiple. L'utilisation d'un électrodistributeur monostable 5/2 provoque un signal de contrôle anormal. Pour éviter ce problème, commandez avec une disposition spécifiée.  
 \*2 Disposition spécifiée : indiquez les caractéristiques de câblage sur la fiche de configuration de l'embase multiple. (Notez que les distributeurs 5/2 bistables, 5/3 et 5/4 ne peuvent pas être utilisés lorsqu'un câblage monostable est configuré.)  
 \* Ceci inclut également le nombre de plaques d'obturation.

## 8 Raccordement A, B (mm/raccord instantané)

Symbole	Raccord A, B	Type 10/Raccord latéral					Type 11/Raccordement vers le bas
		HF1-SY3000	HF1-SY5000	HF1-SY7000	HF1-SY5000	HF1-SY7000	
<b>C4</b> <b>C6</b> <b>C8</b> <b>C10</b> <b>C12</b>	Droit	Ø 4	●	●	—	●	—
		Ø 6	●	●	●	●	●
		Ø 8	—	●	●	●	●
		Ø 10	—	—	●	—	●
		Ø 12	—	—	●	—	●
<b>CM</b> *1	Raccord droit, tailles combinées	●	●	●	●	●	
Raccordement P, E (Raccords instantanés)		Ø 8	Ø 10	Ø 12	Ø 10	Ø 12	

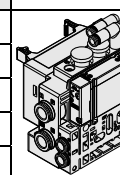

\*1 Indiquez les tailles sur la fiche technique de l'embase pour « CM » ou « LM ». Le sens des raccords P et E est identique à celui des raccords A et B.  
 \* Pour éviter une interférence avec le corps ou le tuyau, sélectionnez le raccord coudé vers le bas lorsque vous montez l'entretoise optionnelle.

**Pour passer commande (avec vis de montage)**

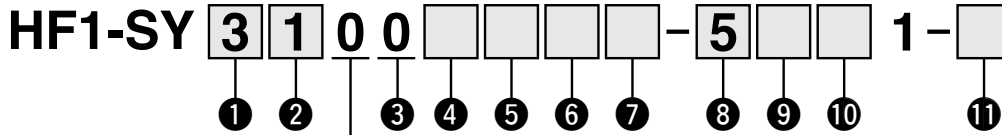

• Montage sur embase

**1 Série**

3	HF1-SY3000
5	HF1-SY5000
7	HF1-SY7000

**2 Type d'actionnement**

1	5/2	Monostable
2		Bistable
3	5/3	Centre fermé
4		Centre ouvert
5	2x3/2, 4 positions	Centre sous pression
A		N.F./N.F.
B		N.O./N.O.
C		N.F./N.O.

**3 Type de joint**

0	Joint élastique
---	-----------------

**4 Type de pilote**

—	Pilotage interne
R	Pilotage externe

\* Lors du choix des spécifications du pilote externe pour le distributeur 2x3/2, 4 positions, faites attention à la pression de pilotage.

**5 Clapet anti-retour de contre-pression (Modèle intégré)**

—	Sans
H	Intégré

\* Le clapet anti-retour de contre-pression à distributeur intégré n'est pas disponible pour le modèle 5/3 ou le HF1-SY7000.

**6 Option de distributeur pilote**

—	Standard (0,7 MPa)
B	Modèle réponse rapide (0,7 MPa)

**7 Type de bobine**

—	Standard
T	Avec circuit d'économie d'énergie (service type continu)

\* Assurez-vous de sélectionner « avec circuit d'économie d'énergie » lorsque le distributeur doit être activé en continu sur de longues périodes.  
\* Faites attention à la durée d'activation lorsque vous sélectionnez le circuit à économie d'énergie. Reportez-vous au **catalogue en ligne** pour plus d'informations.

**8 Tension nominale**

5	24 Vcc
6	12 Vcc

**9 Visualisation/protection de circuit et caractéristiques communes**

Symbole	Avec visualisation	Protection de circuit	Caractéristiques communes
—	—	—	Non polarisé
R	—	●	
U	●		
S	—		Commun positif
Z	●	●	Commun négatif
NS	—		
NZ	●		

\* Pour le type non polaire, faites attention à l'intrusion de tension de surtension.  
Reportez-vous au **catalogue en ligne** pour plus d'informations.  
\* Seuls les types « Z » et « NZ » sont disponibles avec l'option circuit d'économie d'énergie.

**10 Commande manuelle**

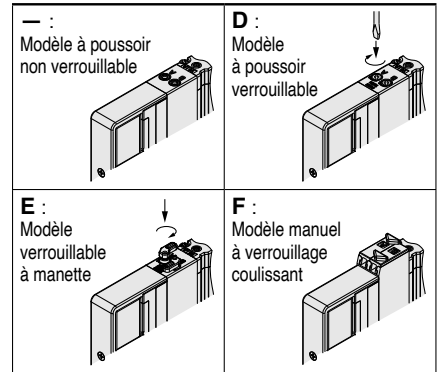

\* Reportez-vous au **catalogue en ligne** pour la commande manuelle à verrouillage coulissant.

**11 Type de vis de montage**

—	Vis combinée à tête ronde
B	Vis CHC
K	Vis combinée à tête ronde (type à prévention de chute)
H	Vis CHC (type à prévention de chute)

\* Pour « K » et « H », le couvercle du corps de distributeur possède une construction de prévention de la chute permettant d'empêcher les vis de montage de se désolidariser lorsque l'on retire le distributeur pour l'entretien, etc.  
\* **Lorsque le distributeur est commandé individuellement, le joint d'embase n'est pas inclus.**  
Le joint d'embase multiple étant fixé à l'embase multiple, il doit être commandé séparément pour un service d'entretien.  
Reportez-vous au **catalogue en ligne** pour les références du joint d'embase et de la vis de montage.

**Pour passer commande des embases multiples**

**Exemple (HF1-SS5Y3-10L11-□)**

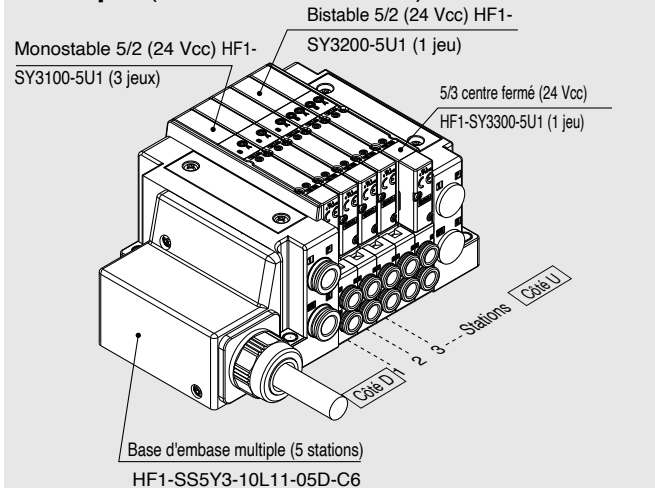

- HF1-SS5Y3-10L11-05D-C6 ..... 1 jeu (réf. de base d'embase multiple à 5 stations type 10)
  - \*HF1-SY3100-5U1 ..... 3 jeux (réf. monostable 5/2)
  - \*HF1-SY3200-5U1 ..... 1 jeu (réf. bistable 5/2)
  - \*HF1-SY3300-5U1 ..... 1 jeu (réf. 5/3, centre fermé)
- ↳ L'astérisque désigne le symbole de l'assemblage. Ajoutez-le devant la référence du distributeur, etc.

• Pour la disposition des distributeurs, le distributeur le plus près du côté D est considéré comme étant la 1ère station.  
• Sous la référence de l'embase multiple, indiquez les distributeurs à monter dans l'ordre depuis la 1ère station comme le montre la figure ci-dessus. Si la disposition est trop compliquée, servez-vous d'une fiche de configuration d'embase multiple pour spécifier les détails.  
\* Lorsque vous combinez des configurations à raccorder par le haut, sélectionnez parmi celles listées à la page 20. Dans ce cas, choisissez avec soin puisqu'il y a également des sorties sur les raccords A et B du côté de l'embase. Spécifiez sur la feuille technique de l'embase si des bouchons sont requis pour les raccords A et B du côté de l'embase.

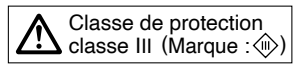



**Type 12**  
Raccordement par le haut

**Embrochable**

**Embase résine embrochable**

**Câble**

# Série HF1-SY3000/5000/7000



## Pour passer commande des embases multiples

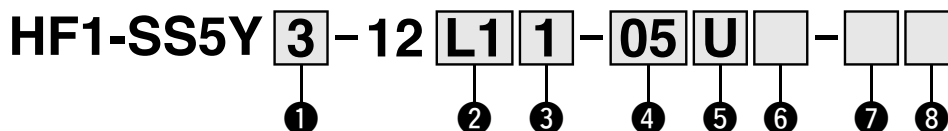

### 1 Série

3	HF1-SY3000
5	HF1-SY5000
7	HF1-SY7000

### 2 Nombre de fils (Câble)

L1	34 fils
L2	17 fils
L3	9 fils

### 3 Longueur de câble

1	0,6 m
2	1,5 m
3	3 m

### 4 Stations de distributeur

#### (L1□)

Symbole	Stations	Note
02	2 stations	Câblage bistable*1
⋮	⋮	
16	16 stations	Disposition spécifiée*2 (Jusqu'à 32 bobines disponibles)
⋮	⋮	
02	2 stations	Disposition spécifiée*2 (Jusqu'à 32 bobines disponibles)
⋮	⋮	
24	24 stations	Disposition spécifiée*2 (Jusqu'à 32 bobines disponibles)
⋮	⋮	

#### (L3□)

Symbole	Stations	Note
02	2 stations	Câblage bistable*1
⋮	⋮	
04	4 stations	Disposition spécifiée*2 (Jusqu'à 8 bobines disponibles)
⋮	⋮	
02	2 stations	Disposition spécifiée*2 (Jusqu'à 8 bobines disponibles)
⋮	⋮	
08	8 stations	Disposition spécifiée*2 (Jusqu'à 8 bobines disponibles)
⋮	⋮	

#### (L2□)

Symbole	Stations	Note
02	2 stations	Câblage bistable*1
⋮	⋮	
08	8 stations	Disposition spécifiée*2 (Jusqu'à 16 bobines disponibles)
⋮	⋮	
02	2 stations	Disposition spécifiée*2 (Jusqu'à 16 bobines disponibles)
⋮	⋮	
16	16 stations	Disposition spécifiée*2 (Jusqu'à 16 bobines disponibles)
⋮	⋮	

\*1 Câblage bistable : les distributeurs 5/2 monostables, bistables, 5/3 et 5/4 peuvent être utilisés sur toutes les stations d'embase multiple. L'utilisation d'un électrodistributeur monostable 5/2 provoque un signal de contrôle anormal. Pour éviter ce problème, commandez avec une disposition spécifiée.

\*2 Disposition spécifiée : indiquez les caractéristiques de câblage sur la fiche de configuration de l'embase multiple. (Notez que les distributeurs 5/2 bistables, 5/3 et 5/4 ne peuvent pas être utilisés lorsqu'un câblage monostable est configuré.)

\* Ceci inclut également le nombre de plaques d'obturation.

### 5 Raccord P, E

U*1	Côté U (2 à 10 stations)
D*1	Côté D (2 à 10 stations)
B	Les 2 côtés (2 à 24 stations)

\*1 Pour le type « S », le bloc SUP/EXH avec un silencieux intégré, choisissez U ou D pour les raccords P, E.

## Pour passer commande des embases multiples

### Exemple (HF1-SS5Y3-12L11-□)

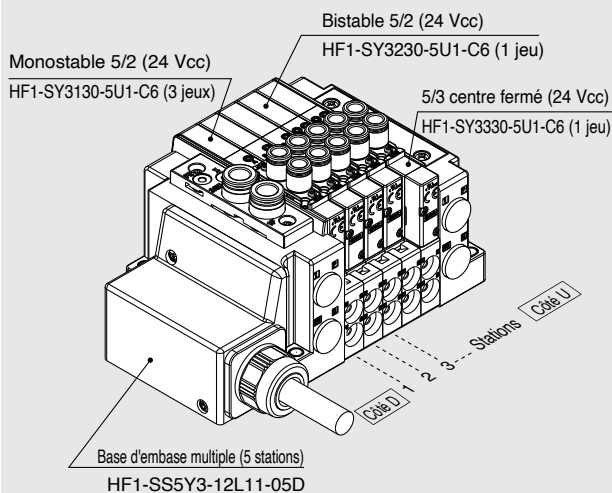

HF1-SS5Y3-12L11-05D ... 1 jeu (Type 12, réf. de l'embase à 5 stations)

\*HF1-SY3130-5U1-C6 ..... 3 jeux (réf. monostable 5/2)

\*HF1-SY3230-5U1-C6 ..... 1 jeu (réf. bistable 5/2)

\*HF1-SY3330-5U1-C6 ..... 1 jeu (réf. 5/3, centre fermé)

L'astérisque désigne le symbole de l'assemblage. Ajoutez-le devant la référence du distributeur, etc.

• Pour la disposition des distributeurs, le distributeur le plus près du côté D est considéré comme étant la 1ère station.

• Sous la référence de l'embase multiple, indiquez les distributeurs à monter dans l'ordre depuis la 1ère station comme le montre la figure ci-dessus. Si la disposition est trop compliquée, servez-vous d'une fiche de configuration d'embase multiple pour spécifier les détails.

### 6 Bloc SUP/EXH

—	Pilotage interne
S	Pilotage interne, silencieux intégré
R	Pilotage externe

\* Pour le modèle à silencieux intégré, les raccords P et E se trouvent sur les côtés U et D. Le raccord 3/5(E) est bouché. L'orifice d'échappement du silencieux est situé sur le côté opposé aux raccords P et E. (Exemple : Lorsque les raccords P, E se trouvent du côté D, l'orifice d'échappement du silencieux est situé sur le côté U.)

\* Si vous utilisez le modèle avec silencieux intégré, évitez le contact direct de l'eau ou d'autres liquides avec l'orifice d'échappement.

\* Étant donné qu'une très petite quantité d'huile non classée H1 est utilisée dans la vanne pilote, cette huile lubrifiante peut être évacuée avec l'air d'échappement si un silencieux est intégré. Si cela pose un problème, choisissez une option autre que le silencieux intégré qui permet le raccordement à l'orifice d'échappement, et installez la tuyauterie de manière à ce que l'échappement soit évacué à un endroit où il ne causera aucun problème.

### 7 Raccordement P, E (raccords instantanés)

Symbole	HF1-SY3000	HF1-SY5000	HF1-SY7000
—	Ø 8	Ø 10	Ø 12

### 8 Montage

—	Montage direct	
D	Montage sur rail DIN (avec rail DIN)	
D0	Montage sur rail DIN (sans rail DIN)	
D3	Pour 3 stations	Spécifiez une longueur supérieure à celle du rail standard.
⋮	⋮	
D24	Pour 24 stations	

\* Pour la fixation d'embase multiple à montage sur rail DIN, reportez-vous au catalogue en ligne.

**Pour passer commande (avec vis de montage)**

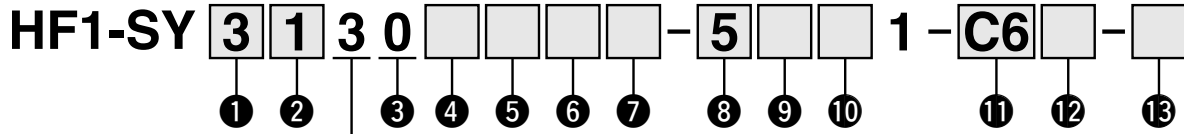

● Raccordement par le haut

**① Série**

<b>3</b>	HF1-SY3000
<b>5</b>	HF1-SY5000
<b>7</b>	HF1-SY7000

**② Type d'actionnement**

<b>1</b>	5/2	Monostable
<b>2</b>		Bistable
<b>3</b>	5/3	Centre fermé
<b>4</b>		Centre ouvert
<b>5</b>		Centre sous pression
<b>A</b>	2x3/2, 4 positions	N.F./N.F.
<b>B</b>		N.O./N.O.
<b>C</b>		N.F./N.O.

**③ Type de joint**

<b>0</b>	Joint élastique
----------	-----------------

**④ Type de pilote**

—	Pilotage interne
<b>R</b>	Pilotage externe

\* Lors du choix des spécifications du pilote externe pour le distributeur 2x3/2, 4 positions, faites attention à la pression de pilotage.

**⑤ Clapet anti-retour de contre-pression (Modèle intégré)**

—	Sans
<b>H</b>	Intégré

\* Le clapet anti-retour de contre-pression à distributeur intégré n'est pas disponible pour le modèle 5/3 ou le HF1-SY7000.

**⑥ Option de distributeur pilote**

—	Standard (0,7 MPa)
<b>B</b>	Modèle réponse rapide (0,7 MPa)

**⑦ Type de bobine**

—	Standard
<b>T</b>	Avec circuit d'économie d'énergie (service type continu)

\* Assurez-vous de sélectionner « avec circuit d'économie d'énergie » lorsque le distributeur doit être activé en continu sur de longues périodes.

\* Faites attention à la durée d'activation lorsque vous sélectionnez le circuit à économie d'énergie. Reportez-vous au **catalogue en ligne** pour plus d'informations.

**⑧ Tension nominale**

<b>5</b>	24 Vcc
<b>6</b>	12 Vcc

**⑨ Visualisation/protection de circuit et caractéristiques communes**

Symbole	Avec visualisation	Protection de circuit	Caractéristiques communes
—	—	—	Non polarisé
<b>R</b>	—	●	
<b>U</b>	●		
<b>S</b>	—		
<b>Z</b>	●		Commun positif
<b>NS</b>	—		
<b>NZ</b>	●	Commun négatif	

\* Pour le type non polaire, faites attention à l'intrusion de tension de surtension.

Reportez-vous au **catalogue en ligne** pour plus d'informations.

\* Seuls les types « Z » et « NZ » sont disponibles avec l'option circuit d'économie d'énergie.

**⑩ Commande manuelle**

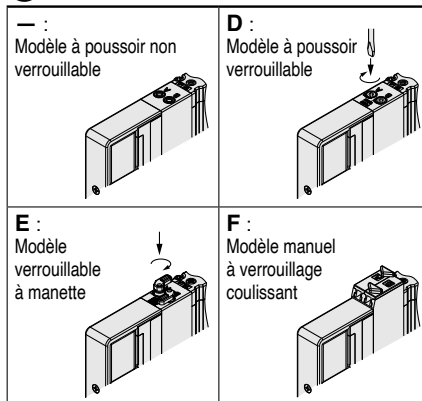

\* Reportez-vous au **catalogue en ligne** pour la commande manuelle à verrouillage coulissant.

**⑪ Raccordement A, B**

**Raccord taraudé**

Symbole	Raccordement	Série compatible
<b>M5</b>	M5 x 0,8	HF1-SY3000
<b>01</b>	1/8	HF1-SY5000
<b>02</b>	1/4	HF1-SY7000

**Raccord instantané (Taille en mm)**

Symbole	Raccord A, B	HF1-SY3000	HF1-SY5000	HF1-SY7000
<b>C4</b>	Ø 4	●	●	—
<b>C6</b>	Ø 6	●	●	●
<b>C8</b>	Ø 8	—	●	●
<b>C10</b>	Ø 10	—	—	●
<b>C12</b>	Ø 12	—	—	●

**⑫ Taraudage**

—	Rc
<b>F</b>	G
<b>N</b>	NPT
<b>T</b>	NPTF

\* M5 n'est disponible qu'avec l'option « — ».

**⑬ Type de vis de montage**

—	Vis combinée à tête ronde
<b>B</b>	Vis CHC
<b>K</b>	Vis combinée à tête ronde (type à prévention de chute)
<b>H</b>	Vis CHC (type à prévention de chute)

\* Pour « K » et « H », le couvercle du corps de distributeur possède une construction de prévention de la chute permettant d'empêcher les vis de montage de se désolidariser lorsque l'on retire le distributeur pour l'entretien, etc.

\* **Lorsque le distributeur est commandé individuellement, le joint d'embase n'est pas inclus.**

Le joint d'embase multiple étant fixé à l'embase multiple, il doit être commandé séparément pour un service d'entretien. Reportez-vous au **catalogue en ligne** pour les références du joint d'embase et de la vis de montage.



**Type 10**  
Raccord latéral

**Type 11**  
Raccordement vers le bas

**Embrochable** **Embase résine embrochable**

**Connecteur circulaire**

# Série HF1-SY3000/5000/7000



## Pour passer commande des embases multiples

**HF1-SS5Y** **5** - **10** **M** - **05** **U** **□** - **C6** **□**

1 2 3 4 5 6 7

### 1 Série

3	HF1-SY3000
5	HF1-SY5000
7	HF1-SY7000

### 2 Modèle

10	Raccordement latéral
11	Raccordement vers le bas*1

\*1 L'embase HF1-SY5000 est utilisée pour le raccordement vers le bas du modèle HF1-SY3000. Lors de la commande, reportez-vous à « Embase multiple à montage combiné encliquetable » (à partir de la page 63).

### 3 Stations de distributeur

Symbole	Stations	Note
02	2 stations	Câblage bistable*1
12	12 stations	
02	2 stations	
24	24 stations	Disposition spécifiée*2 (Jusqu'à 24 bobines disponibles)

\*1 Câblage bistable : les distributeurs 5/2 monostables, bistables, 5/3 et 5/4 peuvent être utilisés sur toutes les stations d'embase multiple. L'utilisation d'un électrodistributeur monostable 5/2 provoque un signal de contrôle anormal. Pour éviter ce problème, commandez avec une disposition spécifiée.

\*2 Disposition spécifiée : indiquez les caractéristiques de câblage sur la fiche de configuration de l'embase multiple. (Notez que les distributeurs 5/2 bistables, 5/3 et 5/4 ne peuvent pas être utilisés lorsqu'un câblage monostable est configuré.)

\* Ceci inclut également le nombre de plaques d'obturation.

### 4 Raccord P, E

U	Côté U (2 à 10 stations)
D	Côté D (2 à 10 stations)
B	Les 2 côtés (2 à 24 stations)

### 5 Bloc SUP/EXH

—	Pilotage interne
S	Pilotage interne, silencieux intégré
R	Pilotage externe

\* Le raccord 3/5(E) est connecté pour le modèle avec silencieux intégré.

\* Si vous utilisez le modèle avec silencieux intégré, évitez le contact direct de l'eau ou d'autres liquides avec l'orifice d'échappement.

\* Étant donné qu'une très petite quantité d'huile non classée H1 est utilisée dans la vanne pilote, cette huile lubrifiante peut être évacuée avec l'air d'échappement si un silencieux est intégré. Si cela pose un problème, choisissez une option autre que le silencieux intégré qui permet le raccordement à l'orifice d'échappement, et installez la tuyauterie de manière à ce que l'échappement soit évacué à un endroit où il ne causera aucun problème.

## Pour passer commande des embases multiples

### Exemple (HF1-SS5Y3-10M-□)

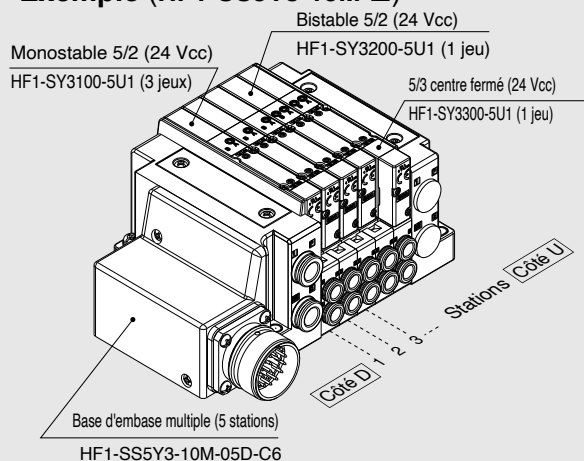

**HF1-SS5Y3-10M-05D-C6... 1 jeu** (réf. de base d'embase multiple à 5 stations type 10)

\***HF1-SY3100-5U1** ..... 3 jeux (réf. monostable 5/2)

\***HF1-SY3200-5U1** ..... 1 jeu (réf. bistable 5/2)

\***HF1-SY3300-5U1** ..... 1 jeu (réf. 5/3, centre fermé)

L'astérisque désigne le symbole de l'assemblage. Ajoutez-le devant la référence du distributeur, etc.

• Pour la disposition des distributeurs, le distributeur le plus près du côté D est considéré comme étant la 1ère station.

• Sous la référence de l'embase multiple, indiquez les distributeurs à monter dans l'ordre depuis la 1ère station comme le montre la figure ci-dessus. Si la disposition est trop compliquée, servez-vous d'une fiche de configuration d'embase multiple pour spécifier les détails.

\* Lorsque vous combinez des configurations à raccorder par le haut, sélectionnez parmi celles listées à la page 24. Dans ce cas, choisissez avec soin puisqu'il y a également des sorties sur les raccords A et B du côté de l'embase. Spécifiez sur la feuille technique de l'embase si des bouchons sont requis pour les raccords A et B du côté de l'embase.

### 6 Raccordement A, B (mm/raccord instantané)

Symbole	Raccord A, B	Type 10/Raccord latéral			Type 11/Raccordement vers le bas	
		HF1-SY3000	HF1-SY5000	HF1-SY7000	HF1-SY5000	HF1-SY7000
C4 C6 C8 C10 C12	Ø 4	●	●	—	●	—
	Ø 6	●	●	●	●	●
	Ø 8	—	●	●	●	●
	Ø 10	—	—	●	—	●
	Ø 12	—	—	●	—	●
CM*1	Raccord droit, tailles combinées	●	●	●	●	●
Raccordement P, E (Raccords instantanés)		Ø 8	Ø 10	Ø 12	Ø 10	Ø 12

\*1 Indiquez les tailles sur la fiche technique de l'embase pour « CM ».

Le sens des raccords P et E est identique à celui des raccords A et B.

\* Pour éviter une interférence avec le corps ou le tuyau, sélectionnez le raccord coulé vers le bas lorsque vous montez l'entretoise optionnelle.

### 7 Montage et option

Symbole	Montage	Option	
		Plaque d'identification	Numéro de station
—	—	—	—
AA	Montage direct	●	●
BA		●	—
D□	Montage sur rail DIN	—	—
A□		●	●
B□		●	—

\* Indiquez le nombre de stations dans □ lorsqu'il est plus important que le nombre de stations de distributeur. (Reportez-vous à « Option de rail DIN » ci-dessous).

\* Seul le montage direct est disponible pour le type 11 à orifice inférieur.

\* Pour la fixation d'embase multiple à montage sur rail DIN, reportez-vous au catalogue en ligne.

#### Option de rail DIN

—	Longueur standard	
0	Sans rail DIN (avec fixation)	
3	Pour 3 stations	Spécifiez un rail plus long que la longueur totale des stations spécifiées.
⋮	⋮	
24	Pour 24 stations	

**Pour passer commande (avec vis de montage)**

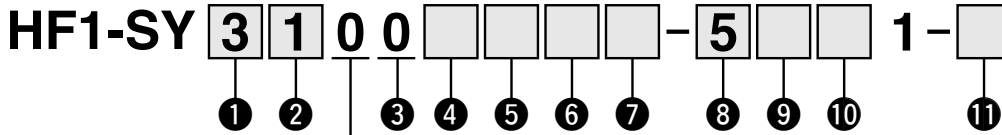

• Montage sur embase

**1** Série

<b>3</b>	HF1-SY3000
<b>5</b>	HF1-SY5000
<b>7</b>	HF1-SY7000

**2** Type d'actionnement

<b>1</b>		Monostable
<b>2</b>	5/2	Bistable
<b>3</b>	5/3	Centre fermé
<b>4</b>		Centre ouvert
<b>5</b>		Centre sous pression
<b>A</b>	2x3/2 4 positions	N.F./N.F.
<b>B</b>		N.O./N.O.
<b>C</b>		N.F./N.O.

**3** Type de joint

<b>0</b>	Joint élastique
----------	-----------------

**4** Type de pilote

—	Pilotage interne
<b>R</b>	Pilotage externe

\* Lors du choix des spécifications du pilote externe pour le distributeur 2x3/2, 4 positions, faites attention à la pression de pilotage.

**5** Clapet anti-retour de contre-pression (Modèle intégré)

—	Sans
<b>H</b>	Intégré

\* Le clapet anti-retour de contre-pression à distributeur intégré n'est pas disponible pour le modèle 5/3 ou le HF1-SY7000.

**6** Option de distributeur pilote

—	Standard (0,7 MPa)
<b>B</b>	Modèle réponse rapide (0,7 MPa)

**7** Type de bobine

—	Standard
<b>T</b>	Avec circuit d'économie d'énergie (service type continu)

\* Assurez-vous de sélectionner « avec circuit d'économie d'énergie » lorsque le distributeur doit être activé en continu sur de longues périodes.  
 \* Faites attention à la durée d'activation lorsque vous sélectionnez le circuit à économie d'énergie. Reportez-vous au **catalogue en ligne** pour plus d'informations.

**8** Tension nominale

<b>5</b>	24 Vcc
<b>6</b>	12 Vcc

**9** Visualisation/protection de circuit et caractéristiques communes

Symbole	Avec visualisation	Protection de circuit	Caractéristiques communes
—	—	—	Non polarisé
<b>R</b>	—	●	
<b>U</b>	●		
<b>S</b>	—		
<b>Z</b>	●		
<b>NS</b>	—		Commun positif
<b>NZ</b>	●	Commun négatif	

\* Pour le type non polaire, faites attention à l'intrusion de tension de surtension. Reportez-vous au **catalogue en ligne** pour plus d'informations.  
 \* Seuls les types « Z » et « NZ » sont disponibles avec l'option circuit d'économie d'énergie.

**10** Commande manuelle

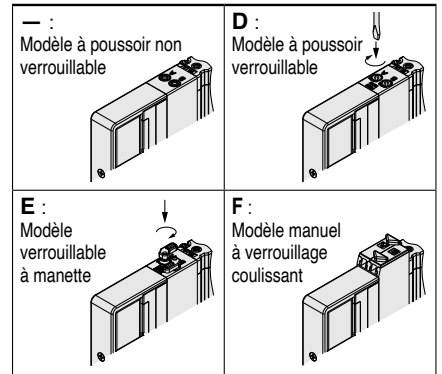

\* Reportez-vous au **catalogue en ligne** pour la commande manuelle à verrouillage coulissant.

**11** Type de vis de montage

—	Vis combinée à tête ronde
<b>B</b>	Vis CHC
<b>K</b>	Vis combinée à tête ronde (type à prévention de chute)
<b>H</b>	Vis CHC (type à prévention de chute)

\* Pour « K » et « H », le couvercle du corps de distributeur possède une construction de prévention de la chute permettant d'empêcher les vis de montage de se désolidariser lorsque l'on retire le distributeur pour l'entretien, etc.

\* **Lorsque le distributeur est commandé individuellement, le joint d'embase n'est pas inclus.**

Le joint d'embase multiple étant fixé à l'embase multiple, il doit être commandé séparément pour un service d'entretien. Reportez-vous au **catalogue en ligne** pour les références du joint d'embase et de la vis de montage.



Type 12  
Raccordement par le haut

Embrochable **Embase résine embrochable**  
Connecteur circulaire

# Série HF1-SY3000/5000/7000



Pour passer commande des embases multiples

HF1-SS5Y **3** - 12M - **05** **U** - **□** - **□** - **□**

①                          ②    ③    ④    ⑤    ⑥

### ① Série

<b>3</b>	HF1-SY3000
<b>5</b>	HF1-SY5000
<b>7</b>	HF1-SY7000

### ② Stations de distributeurs

Symbole	Stations	Note
<b>02</b>	2 stations	Câblage bistable*1
⋮	⋮	
<b>12</b>	12 stations	
<b>02</b>	2 stations	Disposition spécifiée*2 (Jusqu'à 24 bobines disponibles)
⋮	⋮	
<b>24</b>	24 stations	

\*1 Câblage bistable : les distributeurs 5/2 monostables, bistables, 5/3 et 5/4 peuvent être utilisés sur toutes les stations d'embase multiple. L'utilisation d'un électrodistributeur monostable 5/2 provoque un signal de contrôle anormal. Pour éviter ce problème, commandez avec une disposition spécifiée.

\*2 Disposition spécifiée : indiquez les caractéristiques de câblage sur la fiche de configuration de l'embase multiple. (Notez que les distributeurs 5/2 bistables, 5/3 et 5/4 ne peuvent pas être utilisés lorsqu'un câblage monostable est configuré.)

\* Ceci inclut également le nombre de plaques d'obturation.

### ③ Raccord P, E

<b>U*</b>	Côté U (2 à 10 stations)
<b>D*</b>	Côté D (2 à 10 stations)
<b>B</b>	Les 2 côtés (2 à 24 stations)

\*1 ④ Pour le type « S », bloc SUP/EXH avec silencieux intégré, choisissez U ou D pour l'entrée du raccord P, E.

### ④ Bloc SUP/EXH

—	Pilotage interne
<b>S</b>	Pilotage interne, silencieux intégré
<b>R</b>	Pilotage externe

\* Pour le modèle à silencieux intégré, les raccords P et E se trouvent sur les côtés U et D. Le raccord 3/5(E) est bouché. L'orifice d'échappement du silencieux est situé sur le côté opposé aux raccords P et E. (Exemple : Lorsque les raccords P, E se trouvent du côté D, l'orifice d'échappement du silencieux est situé sur le côté U.)

\* Si vous utilisez le modèle avec silencieux intégré, évitez le contact direct de l'eau ou d'autres liquides avec l'orifice d'échappement.

\* Étant donné qu'une très petite quantité d'huile non classée H1 est utilisée dans la vanne pilote, cette huile lubrifiante peut être évacuée avec l'air d'échappement si un silencieux est intégré. Si cela pose un problème, choisissez une option autre que le silencieux intégré qui permet le raccordement à l'orifice d'échappement, et installez la tuyauterie de manière à ce que l'échappement soit évacué à un endroit où il ne causera aucun problème.

## Pour passer commande des embases multiples

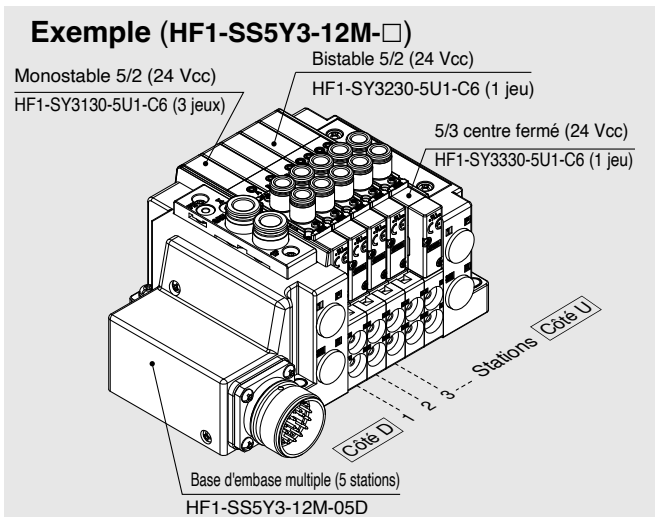

HF1-SS5Y3-12M-05D..... 1 jeu (Type 12, réf. de l'embase à 5 stations)  
 \*HF1-SY3130-5U1-C6 ..... 3 jeux (réf. monostable 5/2)  
 \*HF1-SY3230-5U1-C6 ..... 1 jeu (réf. bistable 5/2)  
 \*HF1-SY3330-5U1-C6 ..... 1 jeu (réf. 5/3, centre fermé)

L'astérisque désigne le symbole de l'assemblage. Ajoutez-le devant la référence du distributeur, etc.

• Pour la disposition des distributeurs, le distributeur le plus près du côté D est considéré comme étant la 1ère station.  
 • Sous la référence de l'embase multiple, indiquez les distributeurs à monter dans l'ordre depuis la 1ère station comme le montre la figure ci-dessus. Si la disposition est trop compliquée, servez-vous d'une fiche de configuration d'embase multiple pour spécifier les détails.

### ⑤ Raccordement P, E (raccords instantanés)

Symbole	HF1-SY3000	HF1-SY5000	HF1-SY7000
—	Ø 8	Ø 10	Ø 12

### ⑥ Montage

—	Montage direct
<b>D</b>	Montage sur rail DIN (Avec rail DIN)
<b>D0</b>	Montage sur rail DIN (Sans rail DIN)
<b>D3</b>	Pour 3 stations
⋮	⋮
<b>D24</b>	Pour 24 stations

\* Pour la fixation d'embase multiple à montage sur rail DIN, reportez-vous au catalogue en ligne.

Pour passer commande (avec vis de montage)

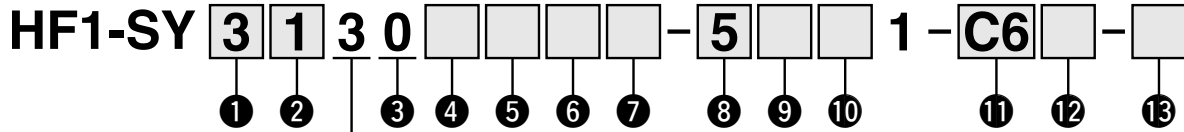

● Raccordement par le haut

① Série

3	HF1-SY3000
5	HF1-SY5000
7	HF1-SY7000

② Type d'actionnement

1	5/2	Monostable
2		Bistable
3	5/3	Centre fermé
4		Centre ouvert
5		Centre sous pression
A	2x3/2, 4 positions	N.F./N.F.
B		N.O./N.O.
C		N.F./N.O.

③ Type de joint

0	Joint élastique
---	-----------------

④ Type de pilote

-	Pilotage interne
R	Pilotage externe

\* Lors du choix des spécifications du pilote externe pour le distributeur 2x3/2, 4 positions, faites attention à la pression de pilotage.

⑤ Clapet anti-retour de contre-pression (Modèle intégré)

-	Sans
H	Intégré

\* Le clapet anti-retour de contre-pression à distributeur intégré n'est pas disponible pour le modèle 5/3 ou le HF1-SY7000.

⑥ Option de distributeur pilote

-	Standard (0,7 MPa)
B	Modèle réponse rapide (0,7 MPa)

⑦ Type de bobine

-	Standard
T	Avec circuit d'économie d'énergie (service type continu)

\* Assurez-vous de sélectionner « avec circuit d'économie d'énergie » lorsque le distributeur doit être activé en continu sur de longues périodes.

\* Faites attention à la durée d'activation lorsque vous sélectionnez le circuit à économie d'énergie. Reportez-vous au **catalogue en ligne** pour plus d'informations.

⑧ Tension nominale

5	24 Vcc
6	12 Vcc

⑨ Visualisation/protection de circuit et caractéristiques communes

Symbole	Avec visualisation	Protection de circuit	Caractéristiques communes
-	-	-	Non polarisé
R	-	●	
U	●		
S	-		
Z	●		Commun positif
NS	-		
NZ	●	Commun négatif	

\* Pour le type non polaire, faites attention à l'intrusion de tension de surtension. Reportez-vous au **catalogue en ligne** pour plus d'informations.

\* Seuls les types « Z » et « NZ » sont disponibles avec l'option circuit d'économie d'énergie.

⑩ Commande manuelle

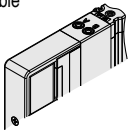
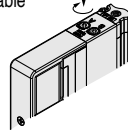
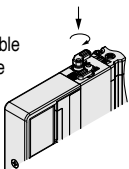
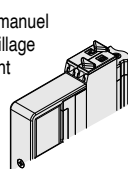
<p>- : Modèle à poussoir non verrouillable</p> 	<p>D : Modèle à poussoir verrouillable</p> 
<p>E : Modèle verrouillable à manette</p> 	<p>F : Modèle manuel à verrouillage coulissant</p> 

\* Reportez-vous au **catalogue en ligne** pour la commande manuelle à verrouillage coulissant.

⑪ Raccordement A, B

Raccord taraudé

Symbole	Raccordement	Série compatible
M5	M5 x 0,8	HF1-SY3000
01	1/8	HF1-SY5000
02	1/4	HF1-SY7000

Raccord instantané (Taille en mm)

Symbole	Raccord A, B	HF1-SY3000	HF1-SY5000	HF1-SY7000
C4	Ø 4	●	●	-
C6	Ø 6	●	●	●
C8	Ø 8	-	●	●
C10	Ø 10	-	-	●
C12	Ø 12	-	-	●

⑫ Taraudage

-	Rc
F	G
N	NPT
T	NPTF

\* M5 n'est disponible qu'avec l'option « - ».

⑬ Type de vis de montage

-	Vis combinée à tête ronde
B	Vis CHC
K	Vis combinée à tête ronde (Type de prévention des chutes)
H	Vis CHC (Type de prévention des chutes)

\* Pour « K » et « H », le couvercle du corps de distributeur possède une construction de prévention de la chute permettant d'empêcher les vis de montage de se désolidariser lorsque l'on retire le distributeur pour l'entretien, etc.

\* **Lorsque le distributeur est commandé individuellement, le joint d'embase n'est pas inclus.**

Le joint d'embase multiple étant fixé à l'embase multiple, il doit être commandé séparément pour un service d'entretien. Reportez-vous au **catalogue en ligne** pour les références du joint d'embase et de la vis de montage.



**Type 10**  
Raccord latéral

**Type 11**  
Raccordement vers le bas

**Embrochable** **Embase résine embrochable**

Système décentralisé par passerelle EX500 2 (128 points)

# Série HF1-SY3000/5000/7000



## Pour passer commande des embases multiples

**HF1-SS5Y** **3** - **10** **S** **A3N** - **05** **U**  - **C6**

①
②
③
④
⑤
⑥
⑦
⑧

### ① Série

<b>3</b>	HF1-SY3000
<b>5</b>	HF1-SY5000
<b>7</b>	HF1-SY7000

\* Pour le montage mixte, reportez-vous à la page 63 et suivantes.

### ② Modèle

<b>10</b>	Raccordement latéral
<b>11</b>	Raccordement vers le bas*1

\*1 L'embase HF1-SY5000 est utilisée pour le raccordement vers le bas du modèle HF1-SY3000. Lors de la commande, reportez-vous à « Embase multiple à montage combiné encliquetable » (à partir de la page 63).

\* Lorsque vous combinez des configurations à raccord par le haut, sélectionnez parmi celles listées à la page 31.  
Dans ce cas, choisissez avec soin puisqu'il y a également des sorties sur les raccords A et B du côté de l'embase.  
Spécifiez sur la feuille technique de l'embase si des bouchons sont requis pour les raccords A et B du côté de l'embase.

### ③ Interface bus de terrain (nombre de sorties, polarité de sortie, nombre maximal de stations de vannes)

<b>0</b>	Sans interface bus de terrain
<b>A3N</b>	32 sorties*1*4, 2 à 16 stations (24 stations*3), commun négatif*2

- \*1 Le sélecteur de réglage intégré permet de régler 16 sorties.
- \*2 Assurez la correspondance avec les caractéristiques communes du distributeur à utiliser.
- \*3 ( ) : nombre maximal de stations pour câblage mixte monostable et bistable
- \*4 Avec l'interface bus de terrain à 32 sorties, utilisez l'unité GW compatible avec le système décentralisé par passerelle 2 EX500 (128 points).

### ④ Stations de distributeur

Stations	Note
<b>02</b> 2 stations	Câblage bistable*1
⋮	
<b>16</b> 16 stations	
<b>02</b> 2 stations	Disposition spécifiée*2 (Jusqu'à 32 bobines disponibles)
⋮	
<b>24</b> 24 stations	

\*1 Câblage bistable : les distributeurs 5/2 monostables, bistables, 5/3 et 5/4 peuvent être utilisés sur toutes les stations d'embase multiple.

L'utilisation d'un électrodistributeur monostable 5/2 provoque un signal de contrôle anormal.

Pour éviter ce problème, commandez avec une disposition spécifiée.

\*2 Disposition spécifiée : indiquez les caractéristiques de câblage sur la fiche de configuration de l'embase multiple. (Notez que les distributeurs 5/2 bistables, 5/3 et 5/4 ne peuvent pas être utilisés lorsqu'un câblage monostable est configuré.)

\* Lorsque le modèle sans interface bus de terrain (S0) est sélectionné, notez le nombre maximum de bobines de l'interface bus de terrain à monter. Si la disposition est spécifiée, indiquez-la sur la fiche de configuration de l'embase multiple.

\* Ceci inclut également le nombre de plaques d'obturation.

### ⑤ Raccord P, E

<b>U</b>	Côté U (2 à 10 stations)
<b>D</b>	Côté D (2 à 10 stations)
<b>B</b>	Les 2 côtés (2 à 24 stations)

### ⑥ Bloc SUP/EXH

<b>-</b>	Pilotage interne
<b>S</b>	Pilotage interne, silencieux intégré*1*2
<b>R</b>	Pilotage externe

\*1 Le raccord 3/5(E) est connecté pour le modèle avec silencieux intégré.

\*2 Si vous utilisez le modèle avec silencieux intégré, évitez le contact direct de l'eau ou d'autres liquides avec l'orifice d'échappement.

\* Étant donné qu'une très petite quantité d'huile non classée H1 est utilisée dans la vanne pilote, cette huile lubrifiante peut être évacuée avec l'air d'échappement si un silencieux est intégré. Si cela pose un problème, choisissez une option autre que le silencieux intégré qui permet le raccordement à l'orifice d'échappement, et installez la tuyauterie de manière à ce que l'échappement soit évacué à un endroit où il ne causera aucun problème.

### 7 Raccordement A, B (mm/raccord instantané)

	Raccord A, B	Type 10/Raccord latéral			Type 11/Raccordement vers le bas	
		HF1-SY3000	HF1-SY5000	HF1-SY7000	HF1-SY5000	HF1-SY7000
		<b>C4</b>	∅ 4	●	●	—
<b>C6</b>	∅ 6	●	●	●	●	●
<b>C8</b>	∅ 8	—	●	●	●	●
<b>C10</b>	∅ 10	—	—	●	—	●
<b>C12</b>	∅ 12	—	—	●	—	●
<b>CM*1</b>	Tailles combinées	●	●	●	●	●
Raccord P, E		∅ 8	∅ 10	∅ 12	∅ 10	∅ 12

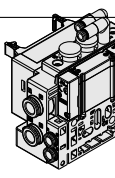

\*1 Indiquez les tailles sur la fiche technique de l'embase pour « CM ».  
Le sens des raccords P et E est identique à celui des raccords A et B.  
\* Pour éviter une interférence avec le corps ou le tuyau, sélectionnez le raccord coudé vers le bas lorsque vous montez l'entretoise optionnelle.

\* Un module GW séparé et un câble de communication sont nécessaires.

### 8 Montage et option

	Montage	Option	
		Plaque d'identification	Numéro de station
—	Montage direct	—	—
<b>AA</b>	Montage sur rail DIN	●	●
<b>BA</b>		●	—
<b>D</b> □*1		—	—
<b>A</b> □*1		●	●
<b>B</b> □*1		●	—

\*1 Reportez-vous à « Option de rail DIN » ci-dessous.

\* Sélectionnez le modèle de montage direct pour le type 11 (raccordement par le bas).

#### Option de rail DIN

—	Avec fixation DIN, rail DIN de longueur standard
<b>0</b>	Avec fixation DIN, sans rail DIN
<b>3</b> *1	Avec fixation DIN, rail DIN pour 3 stations
⋮	⋮
<b>24</b> *1	Avec fixation DIN, rail DIN pour 24 stations

\*1 Spécifiez un rail plus long que la longueur des stations de vannes.

\* Si le rail DIN doit être monté sans interface bus de terrain, sélectionnez « D0 » et commandez le rail DIN séparément.

Reportez-vous à L3 dans la section Dimensions pour la longueur du rail DIN. Consultez le **catalogue en ligne** pour connaître la référence du rail DIN.

\* Pour la fixation **d'embase multiple à montage** sur rail DIN, reportez-vous au catalogue en ligne.

### Pour passer commande des embases multiples

#### Exemple

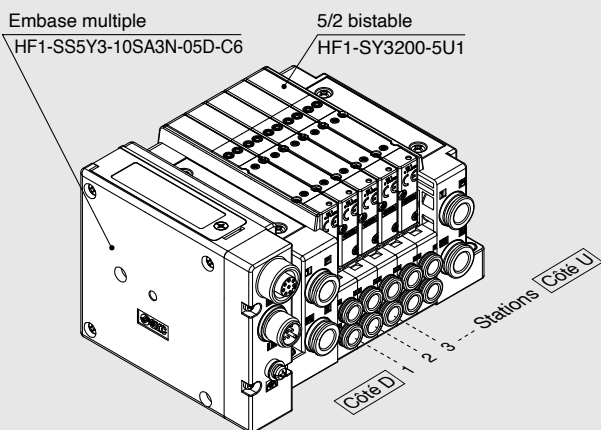

HF1-SS5Y3-10SA3N-05D-C6...1 jeu (Référence de la base de l'embase)

\* HF1-SY3200-5U1 .....5 jeux (réf. bistable 5/2)

L'astérisque désigne le symbole de l'assemblage.  
Ajoutez-le devant la référence du distributeur, etc.

- Pour la disposition des distributeurs, le distributeur le plus près du côté D est considéré comme étant la 1ère station.
- Sous la référence de la base de l'embase multiple, indiquez les distributeurs à monter dans l'ordre depuis la 1ère station comme le montre la figure ci-dessus. Si la disposition est trop compliquée, servez-vous d'une fiche de configuration d'embase multiple pour spécifier les détails.

Pour plus de détails sur le système bus de terrain de type passerelle EX510, reportez-vous au **catalogue en ligne** et au **Manuel d'utilisation**. Les références des interfaces bus de terrain à monter sont identiques à celles du produit standard. Reportez-vous au **catalogue en ligne** pour plus d'informations.

Veillez télécharger le Manuel d'utilisation sur le site internet SMC : <https://www.smc.eu>

# Série HF1-SY3000/5000/7000

## Pour passer commande (avec vis de montage)

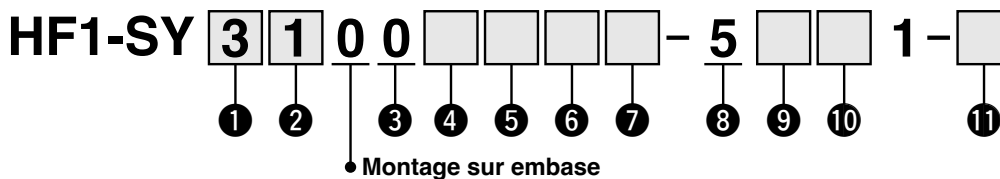

### 1 Série

3	HF1-SY3000
5	HF1-SY5000
7	HF1-SY7000

### 2 Type d'actionnement

1	5/2	Monostable
2		Bistable
3	5/3	Centre fermé
4		Centre ouvert
5		Centre sous pression
A	Distributeur 2x3/2, 4 positions	N.F./N.F.
B		N.O./N.O.
C		N.F./N.O.

### 3 Type de joint

0	Joint élastique
---	-----------------

### 4 Type de pilote

—	Pilotage interne
R	Pilotage externe

\* Lors du choix des spécifications du pilote externe pour le distributeur 2x3/2, 4 positions, faites attention à la pression de pilotage.

### 5 Clapet anti-retour de contre-pression

—	Sans
H*1	Intégré

\* Le clapet anti-retour de contre-pression à distributeur intégré n'est pas disponible pour le modèle 5/3 ou le HF1-SY7000.

### 6 Option de distributeur pilote

—	Standard (0,7 MPa)
B	Modèle réponse rapide (0,7 MPa)

### 7 Type de bobine

—	Standard
T	Avec circuit d'économie d'énergie (service type continu)*1*2

\*1 Assurez-vous de sélectionner « avec circuit d'économie d'énergie » lorsque le distributeur doit être activé en continu sur de longues périodes.

\*2 Faites attention à la durée d'activation lorsque vous sélectionnez le circuit à économie d'énergie. Pour plus d'informations, reportez-vous au **catalogue en ligne**.

### 8 Tension nominale

5	24 Vcc
---	--------

### 9 Visualisation/protection de circuit et caractéristiques communes

Symbole	Avec visualisation	Protection de circuit	Caractéristiques communes
—	—	—	Non polarisé
R	—	●	
U	●		
NS	—		Commun négatif
NZ	●		

\* Pour le type non polaire, faites attention à l'intrusion de tension de surtension. Reportez-vous au **catalogue en ligne** pour plus d'informations.

\* Sélectionnez « NZ » pour les modèles équipés d'un circuit d'économie d'énergie.

### 10 Commande manuelle

—	D
Modèle à poussoir non verrouillable	Modèle à poussoir verrouillable
E	F
Modèle verrouillable à manette	Modèle manuel à verrouillage coulissant

\* Reportez-vous au **catalogue en ligne** pour la commande manuelle à verrouillage coulissant.

### 11 Type de vis de montage

—	Vis combinée à tête ronde
B	Vis CHC
K	Vis combinée à tête ronde (type à prévention de chute)*1
H	Vis CHC (type à prévention de chute)*1

\*1 Pour « K » et « H », le couvercle du corps de distributeur possède une construction de prévention de la chute permettant d'empêcher les vis de montage de se désolidariser lorsque l'on retire le distributeur pour l'entretien, etc.

\* **Lorsque le distributeur est commandé individuellement, le joint d'embase n'est pas inclus.**

Puisque le joint d'embase est fixé à l'embase multiple, il doit être commandé séparément pour un service d'entretien.

Reportez-vous au **catalogue en ligne** pour les références du joint d'embase et les vis de montage.





# Type 12 **Embrochable** Embase résine embrochable

Raccordement par le haut

Système décentralisé par passerelle EX500 2 (128 points)

## Série **HF1-SY3000/5000/7000**



### Pour passer commande des embases multiples

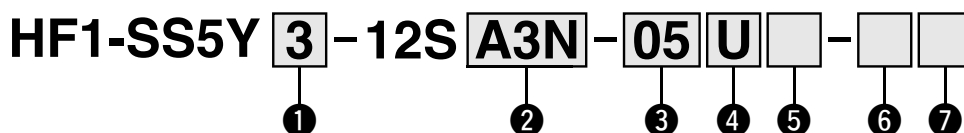

#### ① Série

<b>3</b>	HF1-SY3000
<b>5</b>	HF1-SY5000
<b>7</b>	HF1-SY7000

\* Pour le montage mixte, reportez-vous à la page 63 et suivantes.

#### ② Interface bus de terrain (nombre de sorties, polarité de sortie, nombre maximal de stations de vannes)

<b>0</b>	Sans interface bus de terrain
<b>A3N</b>	32 sorties*1*4, 2 à 16 stations (24 stations*3), commun négatif*2

- \*1 Le sélecteur de réglage intégré permet de régler 16 sorties.
- \*2 Assurez la correspondance avec les caractéristiques communes du distributeur à utiliser.
- \*3 ( ) : nombre maximal de stations pour câblage mixte monostable et bistable
- \*4 Avec l'interface bus de terrain à 32 sorties, utilisez l'unité GW compatible avec le système décentralisé par passerelle 2 EX500 (128 points).

#### ③ Stations de distributeur

	Stations	Note
<b>02</b>	2 stations	Câblage bistable*1
⋮	⋮	
<b>16</b>	16 stations	
<b>02</b>	2 stations	Disposition spécifiée*2 (Jusqu'à 32 bobines)
⋮	⋮	
<b>24</b>	24 stations	

- \*1 Câblage bistable : les distributeurs 5/2 monostables, bistables, 5/3 et 5/4 peuvent être utilisés sur toutes les stations d'embase multiple. L'utilisation d'un électrodistributeur 5/2 monostable provoque un signal de contrôle anormal. Pour éviter ce problème, commandez avec une disposition spécifiée.
- \*2 Disposition spécifiée : indiquez les caractéristiques de câblage sur la fiche de configuration de l'embase multiple. (Notez que les distributeurs 5/2 bistables, 5/3 et 5/4 ne peuvent pas être utilisés lorsqu'un câblage monostable est configuré.)
- \* Lorsque le modèle sans interface bus de terrain (S0) est sélectionné, notez le nombre maximum de bobines de l'interface bus de terrain à monter. Si la disposition est spécifiée, indiquez-la sur la fiche de configuration de l'embase multiple.
- \* Ceci inclut également le nombre de plaques d'obturation.

#### ④ Raccord P, E

<b>U</b> *1	Côté U (2 à 10 stations)
<b>D</b> *1	Côté D (2 à 10 stations)
<b>B</b>	Les 2 côtés (2 à 24 stations)

\*1 Pour le type « S », bloc SUP/EXH avec silencieux intégré, choisissez U ou D pour l'entrée du raccord P, E.

#### ⑤ Bloc SUP/EXH

<b>-</b>	Pilotage interne
<b>S</b> *1	Pilotage interne, silencieux intégré*2
<b>R</b>	Pilotage externe

- \*1 Pour le type « S », bloc SUP/EXH avec silencieux intégré, choisissez U ou D pour l'entrée du raccord P, E. Le raccord 3/5(E) est bouché. L'orifice d'échappement du silencieux est situé sur le côté opposé aux raccords P et E. (Exemple : Lorsque les raccords P, E se trouvent du côté D, l'orifice d'échappement du silencieux est situé sur le côté U.)
- \*2 Si vous utilisez le modèle avec silencieux intégré, évitez le contact direct de l'eau ou d'autres liquides avec l'orifice d'échappement.
- \* Étant donné qu'une très petite quantité d'huile non classée H1 est utilisée dans la vanne pilote, cette huile lubrifiante peut être évacuée avec l'air d'échappement si un silencieux est intégré. Si cela pose un problème, choisissez une option autre que le silencieux intégré qui permet le raccordement à l'orifice d'échappement, et installez la tuyauterie de manière à ce que l'échappement soit évacué à un endroit où il ne causera aucun problème.

#### ⑥ Raccordement P, E (raccords instantanés)

	HF1-SY3000	HF1-SY5000	HF1-SY7000
<b>-</b>	Ø 8	Ø 10	Ø 12

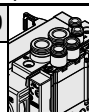

## 7 Montage

—	Montage direct
<b>D</b>	Avec fixation DIN, rail DIN de longueur standard
<b>D0</b>	Avec fixation DIN, sans rail DIN
<b>D3*1</b>	Avec fixation DIN, rail DIN pour 3 stations
⋮	⋮
<b>D24*1</b>	Avec fixation DIN, rail DIN pour 24 stations

\*1 Spécifiez un rail plus long que la longueur des stations de vannes.

\* Si le rail DIN doit être monté sans interface bus de terrain, sélectionnez « D0. » Reportez-vous ensuite à la ligne L3 des dimensions pour connaître la longueur du rail DIN et commandez-le séparément. Consultez le **catalogue en ligne** pour connaître la référence du rail DIN.

\* Pour la fixation d'embase **multiple à montage** sur rail DIN, reportez-vous au catalogue en ligne.

**Pour plus de détails sur le système bus de terrain de type passerelle EX 5 0 0 , reportez-vous au catalogue en ligne et au Manuel d'utilisation. Les références des interfaces bus de terrain à monter sont identiques à celles du produit standard. Reportez-vous au catalogue en ligne pour plus d'informations.**

Veillez télécharger le Manuel d'utilisation sur le site internet SMC : <http://www.smc.eu>

\* Un module GW séparé et un câble de communication sont nécessaires.

## Pour passer commande des embases multiples

### Exemple

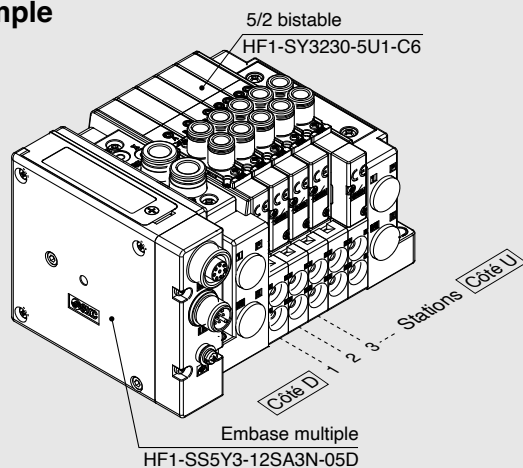

HF1-SS5Y3-12SA3N-05D ...1 jeu (Référence de la base de l'embase)

\* HF1-SY3230-5U1-C6 .....5 jeux (réf. bistable 5/2)

L'astérisque désigne le symbole de l'assemblage.  
Ajoutez-le devant la référence du distributeur, etc.

- Pour la disposition des distributeurs, le distributeur le plus près du côté D est considéré comme étant la 1<sup>ère</sup> station.
- Sous la référence de la base de l'embase multiple, indiquez les distributeurs à monter dans l'ordre depuis la 1<sup>ère</sup> station comme le montre la figure ci-dessus. Si la disposition est trop compliquée, servez-vous d'une fiche de configuration d'embase multiple pour spécifier les détails.

# Série HF1-SY3000/5000/7000

## Pour passer commande (avec vis de montage)

HF1-SY **3** **1** **3** **0**     - **5**   **1** - **C6**  -

① ② ③ ④ ⑤ ⑥ ⑦ ⑧ ⑨ ⑩ ⑪ ⑫ ⑬

● Raccordement par le haut

### ① Série

3	HF1-SY3000
5	HF1-SY5000
7	HF1-SY7000

### ② Type d'actionnement

1	5/2	Monostable
2		Bistable
3	5/3	Centre fermé
4		Centre ouvert
5		Centre sous pression
A	Distributeur 2x3/2, 4 positions	N.F./N.F.
B		N.O./N.O.
C		N.F./N.O.

### ③ Type de joint

0	Joint élastique
---	-----------------

### ④ Type de pilote

—	Pilotage interne
R	Pilotage externe

\* Lors du choix des spécifications du pilote externe pour le distributeur 2x3/2, 4 positions, faites attention à la pression de pilotage.

### ⑤ Clapet anti-retour de contre-pression (modèle intégré)

—	Sans
H	Intégré

\* Sélectionnez « — » pour le modèle 5/3 ou le HF1-SY7000.

### ⑥ Option de distributeur pilote

—	Standard (0,7 MPa)
B	Modèle réponse rapide (0,7 MPa)

### ⑦ Type de bobine

—	Standard
T	Avec circuit d'économie d'énergie (service type continu)*1*2

\*1 Assurez-vous de sélectionner « avec circuit d'économie d'énergie » lorsque le distributeur doit être activé en continu sur de longues périodes.

\*2 Faites attention à la durée d'activation lorsque vous sélectionnez le circuit à économie d'énergie. Reportez-vous au **catalogue en ligne** pour plus d'informations.

### ⑧ Tension nominale

5	24 Vcc
---	--------



### ⑨ Visualisation/protection de circuit et caractéristiques communes

Symbole	Avec visualisation	Protection de circuit	Caractéristiques communes
—	—	—	Non polarisé
R	—	●	
U	●		
NS	—		Commun négatif
NZ	●		

\* Pour le type non polaire, faites attention à l'intrusion de tension de surtension. Reportez-vous au **catalogue en ligne** pour plus d'informations.

\* Sélectionnez « NZ » pour les modèles équipés d'un circuit d'économie d'énergie.

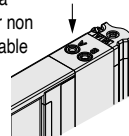
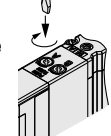
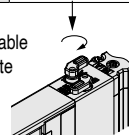
### ⑩ Commande manuelle

—	D
Modèle à poussoir non verrouillable	Modèle à poussoir verrouillable
	
E	F
Modèle verrouillable à manette	Modèle manuel à verrouillage coulissant
	

\* Reportez-vous au **catalogue en ligne** pour la commande manuelle à verrouillage coulissant.

### ⑪ Raccordement A, B

#### Raccord taraudé

Symbole	Raccordement	Série compatible
M5	M5 x 0,8	HF1-SY3000
01	1/8	HF1-SY5000
02	1/4	HF1-SY7000

#### Raccord instantané (Taille en mm)

Symbole	Raccord A, B	HF1-SY3000	HF1-SY5000	HF1-SY7000
C4	Ø 4	●	●	—
C6	Ø 6	●	●	●
C8	Ø 8	—	●	●
C10	Ø 10	—	—	●
C12	Ø 12	—	—	●

### ⑫ Modèle à raccord A, B

—	Rc
F	G
N	NPT
T	NPTF

\* Sélectionnez « — » pour M5.

### ⑬ Type de vis de montage

—	Vis combinée à tête ronde
B	Vis CHC
K	Vis combinée à tête ronde (type à prévention de chute)*1)
H	Vis CHC (type à prévention de chute)*1)

\*1 Pour « K » et « H », le couvercle du corps de distributeur possède une construction de prévention de la chute permettant d'empêcher les vis de montage de se désolidariser lorsque l'on retire le distributeur pour l'entretien, etc.

\* **Lorsque le distributeur est commandé individuellement, le joint d'embase n'est pas inclus.** Puisque le joint d'embase est fixé à l'embase multiple, il doit être commandé séparément pour un service d'entretien. Reportez-vous au **catalogue en ligne** pour les références du joint d'embase et les vis de montage.

⚠ Classe de protection classe III (Marque : ◊)



HF1 (compatible)	HF1A (compatible)	HF1B (compatible)
HF2	HF2A compatible	HF2B (compatible)
HF3	HF3A compatible	

**Type 10** Raccord latéral  
**Type 11** Raccordement vers le bas

**Embrochable** **Embase résine embrochable**

**EX600**

# Série HF1-SY3000/5000/7000



## Pour passer commande des embases multiples

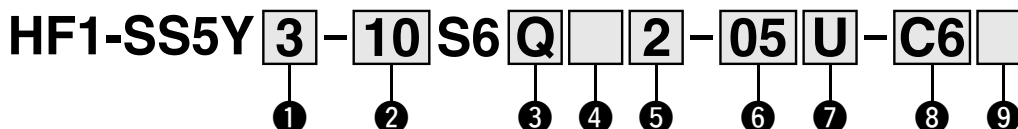

### 1 Série

<b>3</b>	HF1-SY3000
<b>5</b>	HF1-SY5000
<b>7</b>	HF1-SY7000

### 2 Modèle

<b>10</b>	Raccordement latéral
<b>11</b>	Raccordement vers le bas*1

\*1 L'embase HF1-SY5000 est utilisée pour le raccordement vers le bas du modèle HF1-SY3000. Lors de la commande, reportez-vous à « Embase multiple à montage combiné encliquetable » (à partir de la page 63).

### 3 Interface bus de terrain

<b>0</b>	Sans interface bus de terrain
<b>Q</b>	DeviceNet® (Version A)
<b>N</b>	PROFIBUS DP (Version A)
<b>V</b>	CC-Link
<b>EA</b>	EtherNet/IP™ (2 orifices)
<b>EB</b>	EtherNet/IP™ (dispositif IO-Link)
<b>DA</b>	EtherCAT (dispositif IO-Link)
<b>F</b>	PROFINET
<b>FA</b>	PROFINET (dispositif IO-Link)
<b>WE</b>	Contrôleur sans fil compatible EtherNet/IP™*1
<b>WF</b>	Contrôleur sans fil compatible PROFINET*1
<b>WS</b>	Périphérique sans fil*1

\*1 Le système sans fil est adapté pour être utilisé seulement dans un pays où il est conforme à la loi et aux réglementations sur les radiocommunications.  
\* Le module E/S ne peut pas être monté sans interface bus de terrain.  
\* La plaque du distributeur qui relie l'embase multiple à l'interface bus de terrain est incluse, mais n'est pas montée sur un distributeur sans interface bus de terrain. Pour le montage, reportez-vous à la série EX600 dans le **catalogue en ligne**.

### 4 Polarité de sortie de l'interface bus de terrain, plaque de fermeture

Polarité de sortie de l'interface bus de terrain	M12 connecteur d'alimentation Codage B (EX600-ED2)	Connecteur d'alimentation de 7/8 po (EX600-ED3)	IN/OUT du connecteur d'alimentation M12, codage A	
			Disposition des broches 1 (EX600-ED4)	Disposition des broches 2 (EX600-ED5)
Sans interface bus de terrain	—			
Interface bus de terrain commune positive	<b>2</b>	<b>3</b>	<b>6</b>	<b>8</b>
Interface bus de terrain commune négative	<b>4</b>	<b>5</b>	<b>7</b>	<b>9</b>

\* Assurez-vous que les caractéristiques correspondent à celles de la vanne à utiliser.  
\* Pour ne pas sélectionner l'interface bus de terrain, le symbole sera « — ».

### 5 Stations de module E/S

—	Sans
1	1 station
:	:
9	9 stations

\* Pour ne pas sélectionner l'interface bus de terrain, le symbole sera « — ».  
\* Interface bus de terrain non incluse dans les stations de module E/S.  
\* Lorsque le module E/S est sélectionné, il est livré séparément et monté par les utilisateurs. Consultez le mode d'emploi fourni pour la méthode de montage.

### 6 Stations de distributeur

Symbole	Stations	Note
<b>02</b>	2 stations	Câblage bistable*1
:	:	
<b>16</b>	16 stations	
<b>02</b>	2 stations	Disposition spécifiée*2 (Jusqu'à 32 bobines disponibles)
:	:	
<b>24</b>	24 stations	

\*1 Câblage bistable : les distributeurs 5/2 monostables, bistables, 5/3 et 5/4 peuvent être utilisés sur toutes les stations d'embase multiple. L'utilisation d'un électrodistributeur monostable 5/2 provoque un signal de contrôle anormal. Pour éviter ce problème, commandez avec une disposition spécifiée.  
\*2 Disposition spécifiée : indiquez les caractéristiques de câblage sur la fiche de configuration de l'embase multiple. (Notez que les distributeurs 5/2 bistables, 5/3 et 5/4 ne peuvent pas être utilisés lorsqu'un câblage monostable est configuré.)  
\* Ceci inclut également le nombre de plaques d'obturation.

### 7 Raccords P, E, bloc SUP/EXH

Entrée raccord P, E	Pilotage interne	Pilotage interne, silencieux intégré	Pilotage externe
Côté U (2 à 10 stations)	<b>U</b>	<b>C</b>	<b>G</b>
Côté D (2 à 10 stations)	<b>D</b>	<b>E</b>	<b>H</b>
Les 2 côtés (2 à 24 stations)	<b>B</b>	<b>F</b>	<b>J</b>

\* Le raccord 3/5(E) est connecté pour le modèle avec silencieux intégré.  
\* Si vous utilisez le modèle avec silencieux intégré, évitez le contact direct de l'eau ou d'autres liquides avec l'orifice d'échappement.  
\* Étant donné qu'une très petite quantité d'huile non classée H1 est utilisée dans la vanne pilote, cette huile lubrifiante peut être évacuée avec l'air d'échappement si un silencieux est intégré. Si cela pose un problème, choisissez une option autre que le silencieux intégré qui permet le raccordement à l'orifice d'échappement, et installez la tuyauterie de manière à ce que l'échappement soit évacué à un endroit où il ne causera aucun problème.

### 8 Raccordement A, B (mm/raccord instantané)

Symbole	Raccord A, B	Type 10/Raccord latéral		Type 11/Raccordement vers le bas	
		HF1-SY3000	HF1-SY5000	HF1-SY7000	HF1-SY5000
<b>C4</b> <b>C6</b> <b>C8</b> <b>C10</b> <b>C12</b>	Ø 4	●	●	—	—
	Ø 6	●	●	●	●
	Ø 8	—	●	●	●
	Ø 10	—	—	●	—
	Ø 12	—	—	●	—
<b>CM</b> *1	Raccord droit, tailles combinées	●	●	●	●
	Raccordement P, E (Raccords instantanés)	Ø 8	Ø 10	Ø 12	Ø 10

\*1 Indiquez les tailles sur la fiche technique de l'embase pour « CM ».  
Le sens des raccords P et E est identique à celui des raccords A et B.  
\* Pour éviter une interférence avec le corps ou le tuyau, sélectionnez le raccord soudé vers le bas lorsque vous montez l'entretoise optionnelle.

Pour plus de détails sur le système interface bus de terrain du modèle intégré EX600 (pour entrée/sortie), reportez-vous au **catalogue en ligne** et au manuel d'utilisation. Les références des interfaces bus de terrain à monter sont identiques à celles du produit standard. Reportez-vous au **catalogue en ligne** pour plus d'informations. (La caractéristique IP40 peut être requise selon le module E/S à sélectionner.)  
Veuillez télécharger le Manuel d'utilisation sur le site internet SMC : <http://www.smc.eu>

**Pour passer commande (avec vis de montage)**

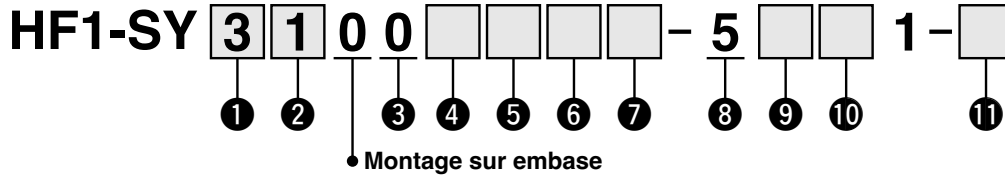

**1** Série

<b>3</b>	HF1-SY3000
<b>5</b>	HF1-SY5000
<b>7</b>	HF1-SY7000

**2** Type d'actionnement

<b>1</b>	5/2	Monostable
<b>2</b>		Bistable
<b>3</b>	5/3	Centre fermé
<b>4</b>		Centre ouvert
<b>5</b>		Centre sous pression
<b>A</b>	2x3/2, 4 positions	N.F./N.F.
<b>B</b>		N.O./N.O.
<b>C</b>		N.F./N.O.

**3** Type de joint

<b>0</b>	Joint élastique
----------	-----------------

**4** Type de pilote

—	Pilotage interne
<b>R</b>	Pilotage externe

\* Lors du choix des spécifications du pilote externe pour le distributeur 2x3/2, 4 positions, faites attention à la pression de pilotage.

**5** Clapet anti-retour de contre-pression (Modèle intégré)

—	Sans
<b>H</b>	Intégré

\* Le clapet anti-retour de contre-pression à distributeur intégré n'est pas disponible pour le modèle 5/3 ou le HF1-SY7000.

**6** Option de distributeur pilote

—	Standard (0,7 MPa)
<b>B</b>	Modèle réponse rapide (0,7 MPa)

**7** Type de bobine

—	Standard
<b>T</b>	Avec circuit d'économie d'énergie (service type continu)

\* Assurez-vous de sélectionner « avec circuit d'économie d'énergie » lorsque le distributeur doit être activé en continu sur de longues périodes.

\* Faites attention à la durée d'activation lorsque vous sélectionnez le circuit à économie d'énergie. Reportez-vous au **catalogue en ligne** pour plus d'informations.

**8** Tension nominale

<b>5</b>	24 Vcc
----------	--------

**9** Visualisation/protection de circuit et caractéristiques communes

Symbole	Avec visualisation	Protection de circuit	Caractéristiques communes
—	—	—	Non polarisé
<b>R</b>	—	●	
<b>U</b>	●		
<b>S</b>	—		
<b>Z</b>	●		Commun positif
<b>NS</b>	—	●	Commun négatif
<b>NZ</b>	●		

\* Pour le type non polaire, faites attention à l'intrusion de tension de surtension. Reportez-vous au **catalogue en ligne** pour plus d'informations.

\* Seuls les types « Z » et « NZ » sont disponibles avec l'option circuit d'économie d'énergie.

**10** Commande manuelle

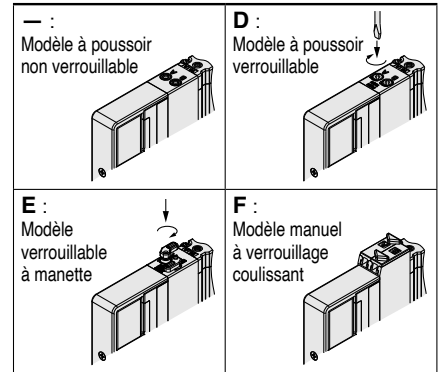

\* Reportez-vous au **catalogue en ligne** pour la commande manuelle à verrouillage coulissant.

**11** Type de vis de montage

—	Vis combinée à tête ronde
<b>B</b>	Vis CHC
<b>K</b>	Vis combinée à tête ronde (type à prévention de chute)
<b>H</b>	Vis CHC (type à prévention de chute)

\* Pour « K » et « H », le couvercle du corps de distributeur possède une construction de prévention de la chute permettant d'empêcher les vis de montage de se désolidariser lorsque l'on retire le distributeur pour l'entretien, etc.

\* **Lorsque le distributeur est commandé individuellement, le joint d'embase n'est pas inclus.** Le joint d'embase multiple étant fixé à l'embase multiple, il doit être commandé séparément pour un service d'entretien. Reportez-vous au **catalogue en ligne** pour les références du joint d'embase et de la vis de montage.

**Pour passer commande des embases multiples**

**Exemple (HF1-SS5Y3-10S6□-□)**



**HF1-SS5Y3-10S6Q72-05B-C6 ... 1 jeu** (réf. de base d'embase multiple à 5 stations type 10)

\* **HF1-SY3100-5U1** ..... **3 jeux** (réf. monostable 5/2)

\* **HF1-SY3200-5U1** ..... **2 jeux** (réf. bistable 5/2)

\* **EX600-DXPB** ..... **1 jeu** référence module E/S (Station 1)

\* **EX600-DYPB** ..... **1 jeu** référence module E/S (Station 2)

→ L'astérisque désigne le symbole de l'assemblage. Ajoutez-le devant la référence du distributeur, etc.

• Pour la disposition des distributeurs, le distributeur le plus près du côté D est considéré comme étant la 1ère station.

• Sous la référence de l'embase, indiquez les vannes à monter, puis les modules E/S dans l'ordre, en commençant par la 1ère station, comme indiqué dans la figure ci-dessus. Si la disposition est trop compliquée, servez-vous d'une fiche de configuration d'embase multiple pour spécifier les détails.

\*1 N'entrez pas la référence de l'interface bus de terrain avec la référence de la plaque de fermeture.

\* Lorsque vous combinez des configurations à raccorder par le haut, sélectionnez parmi celles listées à la page 36. Dans ce cas, choisissez avec soin puisqu'il y a également des sorties sur les raccords A et B du côté de l'embase. Spécifiez sur la feuille technique de l'embase si des bouchons sont requis pour les raccords A et B du côté de l'embase.

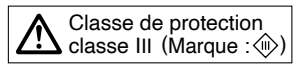



**Type 12**  
Raccordement par le haut

**Embrochable**

**Embase résine embrochable**

**EX600**

# Série HF1-SY3000/5000/7000



## Pour passer commande des embases multiples

**HF1-SS5Y** **3** - **12S6** **Q** **2** - **05** **U** - **□** **□**

1   
 2 3 4   
 5 6 7 8

### 1 Série

<b>3</b>	HF1-SY3000
<b>5</b>	HF1-SY5000
<b>7</b>	HF1-SY7000

### 3 Polarité de sortie de l'interface bus de terrain, plaque de fermeture

Polarité de sortie de l'interface bus de terrain	Connecteur d'alimentation électrique M12 Codage B (EX600-ED2)	Connecteur d'alimentation 7/8 pouces (EX600-ED3)	IN/OUT du connecteur d'alimentation M12, codage A	
			Disposition des broches 1 (EX600-ED4)	Disposition des broches 2 (EX600-ED5)
Sans interface bus de terrain	—			
Interface bus de terrain commune positive	<b>2</b>	<b>3</b>	<b>6</b>	<b>8</b>
Interface bus de terrain commune négative	<b>4</b>	<b>5</b>	<b>7</b>	<b>9</b>

\* Pour ne pas sélectionner l'interface bus de terrain, le symbole sera « —. »  
\* Assurez-vous que les caractéristiques correspondent à celles de la vanne à utiliser.

### 5 Stations de distributeur

Symbole	Stations	Note
<b>02</b>	2 stations	Câblage bistable*1
<b>:</b>	<b>:</b>	
<b>16</b>	16 stations	Disposition spécifiée*2 (Jusqu'à 32 bobines disponibles)
<b>02</b>	2 stations	
<b>:</b>	<b>:</b>	
<b>24</b>	24 stations	

\*1 Câblage bistable : les distributeurs 5/2 monostables, bistables, 5/3 et 5/4 peuvent être utilisés sur toutes les stations d'embase multiple. L'utilisation d'un électrodistributeur monostable 5/2 provoque un signal de contrôle anormal. Pour éviter ce problème, commandez avec une disposition spécifiée.  
\*2 Disposition spécifiée : indiquez les caractéristiques de câblage sur la fiche de configuration de l'embase multiple. (Notez que les distributeurs 5/2 bistables, 5/3 et 5/4 ne peuvent pas être utilisés lorsqu'un câblage monostable est configuré.)  
\* Ceci inclut également le nombre de plaques d'obturation.

### 2 Interface bus de terrain

<b>0</b>	Sans interface bus de terrain
<b>Q</b>	DeviceNet® (Version A)
<b>N</b>	PROFIBUS DP (Version A)
<b>V</b>	CC-Link
<b>EA</b>	EtherNet/IP™ (2 orifices)
<b>EB</b>	EtherNet/IP™ (dispositif IO-Link)
<b>DA</b>	EtherCAT (dispositif IO-Link)
<b>F</b>	PROFINET
<b>FA</b>	PROFINET (dispositif IO-Link)
<b>WE</b>	Contrôleur sans fil compatible EtherNet/IP™*1
<b>WF</b>	Contrôleur sans fil compatible PROFINET*1
<b>WS</b>	Périphérique sans fil*1

\*1 Le système sans fil est adapté pour être utilisé seulement dans un pays où il est conforme à la loi et aux réglementations sur les radiocommunications.  
\* Le module E/S ne peut pas être monté sans interface bus de terrain.  
\* La plaque du distributeur qui relie l'embase multiple à l'interface bus de terrain est incluse, mais n'est pas montée sur un distributeur sans interface bus de terrain. Pour le montage, reportez-vous à la série EX600 dans le **catalogue en ligne**.

### 4 Stations de module E/S

—	Sans
<b>1</b>	1 station
<b>:</b>	<b>:</b>
<b>9</b>	9 stations

\* Pour ne pas sélectionner l'interface bus de terrain, le symbole sera « —. »  
\* Interface bus de terrain non incluse dans les stations du module E/S.  
\* Lorsque le module E/S est sélectionné, il est livré séparément et monté par les utilisateurs. Consultez le mode d'emploi fourni pour la méthode de montage.

### 6 Raccords P, E, bloc SUP/EXH

Entrée raccord P, E	Pilotage interne	Pilotage interne, silencieux intégré	Pilotage externe
Côté U (2 à 10 stations)	<b>U</b>	<b>C</b> *1	<b>G</b>
Côté D (2 à 10 stations)	<b>D</b>	<b>E</b> *1	<b>H</b>
Les 2 côtés (2 à 24 stations)	<b>B</b>	—	<b>J</b>

\*1 Pour les caractéristiques du bloc SUP/EXH, les types à silencieux intégré auront l'indication raccord P.  
\* Pour le modèle à silencieux intégré, les raccords P et E se trouvent sur les côtés U et D. Le raccord 3/5(E) est bouché. L'orifice d'échappement du silencieux est situé sur le côté opposé aux raccords P et E. (Exemple : Lorsque les raccords P, E se trouvent du côté D, l'orifice d'échappement du silencieux est situé sur le côté U.)  
\* Si vous utilisez le modèle avec silencieux intégré, évitez le contact direct de l'eau ou d'autres liquides avec l'orifice d'échappement.  
\* Étant donné qu'une très petite quantité d'huile non classée H1 est utilisée dans la vanne pilote, cette huile lubrifiante peut être évacuée avec l'air d'échappement si un silencieux est intégré. Si cela pose un problème, choisissez une option autre que le silencieux intégré qui permet le raccordement à l'orifice d'échappement, et installez la tuyauterie de manière à ce que l'échappement soit évacué à un endroit où il ne causera aucun problème.

### 7 Raccordement P, E (raccords instantanés)

Symbole	HF1-SY3000	HF1-SY5000	HF1-SY7000
—	Ø 8	Ø 10	Ø 12

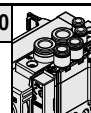

### 8 Montage

—	Montage direct
<b>D</b>	Montage sur rail DIN (avec rail DIN)
<b>D0</b>	Montage sur rail DIN (sans rail DIN)
<b>D3</b>	Pour 3 stations
<b>:</b>	<b>:</b>
<b>D24</b>	Pour 24 stations

\* Si le rail DIN doit être monté sans interface bus de terrain, sélectionnez D0. Ensuite, reportez-vous à L3 des dimensions pour la longueur de rail DIN et commandez séparément. (Consultez le **catalogue en ligne** pour connaître la référence du rail DIN.)  
\* Pour la fixation d'embase multiple à montage sur rail DIN, reportez-vous au catalogue en ligne.

Pour plus de détails sur le système interface bus de terrain du modèle intégré EX600 (pour entrée/sortie), reportez-vous au **catalogue en ligne** et au manuel d'utilisation. Les références des interfaces bus de terrain à monter sont identiques à celles du produit standard. Reportez-vous au **catalogue en ligne** pour plus d'informations. (La caractéristique IP40 peut être requise selon le module E/S à sélectionner.)  
Veuillez télécharger le Manuel d'utilisation sur le site internet SMC : <http://www.smc.eu>

## Pour passer commande des embases multiples

**Exemple (HF1-SS5Y3-12S6□-□)**

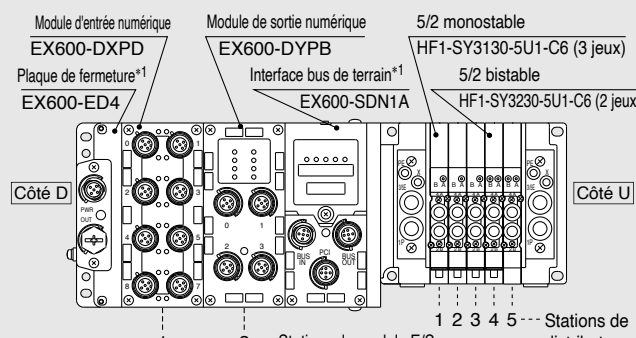

Module d'entrée numérique EX600-DXPD  
Plaque de fermeture\*1 EX600-ED4

Module de sortie numérique EX600-DYPB  
Interface bus de terrain\*1 EX600-SDN1A

5/2 monostable HF1-SY3130-5U1-C6 (3 jeux)  
5/2 bistable HF1-SY3230-5U1-C6 (2 jeux)

1 2 --- Stations de module E/S  
1 2 3 4 5 --- Stations de distributeur

**HF1-SS5Y3-12S6Q72-05B ... 1 jeu (Type 12, réf. de l'embase à 5 stations)**  
**\*HF1-SY3130-5U1-C6 ..... 3 jeux (réf. monostable 5/2)**  
**\*HF1-SY3230-5U1-C6 ..... 2 jeux (réf. bistable 5/2)**  
**\*EX600-DXPD ..... 1 jeu référence module E/S (Station 1)**  
**\*EX600-DYPB ..... 1 jeu référence module E/S (Station 2)**

↳ L'astérisque désigne le symbole de l'assemblage. Ajoutez-le devant la référence du distributeur, etc.

• Pour la disposition des distributeurs, le distributeur le plus près du côté D est considéré comme étant la 1ère station.  
• Sous la référence de l'embase, indiquez les vannes à monter, puis les modules E/S dans l'ordre, en commençant par la 1ère station, comme indiqué dans la figure ci-dessus. Si la disposition est trop compliquée, servez-vous d'une fiche de configuration d'embase multiple pour spécifier les détails.  
\*1 N'entrez pas la référence de l'interface bus de terrain avec la référence de la plaque de fermeture.

**Pour passer commande (avec vis de montage)**

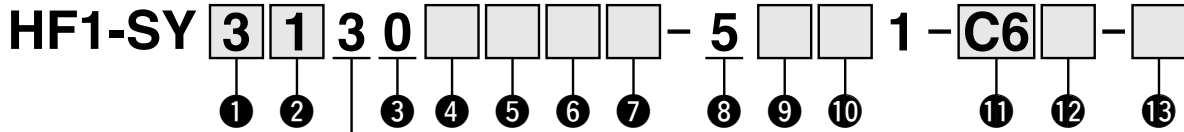

● Raccordement par le haut

**1** Série

3	HF1-SY3000
5	HF1-SY5000
7	HF1-SY7000

**2** Type d'actionnement

1		Monostable
2	5/2	Bistable
3	5/3	Centre fermé
4		Centre ouvert
5		Centre sous pression
A	5/4 2x3/2	N.F./N.F.
B		N.O./N.O.
C		N.F./N.O.

**3** Type de joint

0	Joint élastique
---	-----------------

**4** Type de pilote

-	Pilotage interne
R	Pilotage externe

\* Lors du choix des spécifications du pilote externe pour le distributeur 2x3/2, 4 positions, faites attention à la pression de pilotage.

**5** Clapet anti-retour de contre-pression (Modèle intégré)

-	Sans
H	Intégré

\* Le clapet anti-retour de contre-pression à distributeur intégré n'est pas disponible pour le modèle 5/3 ou le HF1-SY7000.

**6** Option de distributeur pilote

-	Standard (0,7 MPa)
B	Modèle réponse rapide (0,7 MPa)

**7** Type de bobine

-	Standard
T	Avec circuit d'économie d'énergie (service type continu)

\* Assurez-vous de sélectionner « avec circuit d'économie d'énergie » lorsque le distributeur doit être activé en continu sur de longues périodes.  
\* Faites attention à la durée d'activation lorsque vous sélectionnez le circuit à économie d'énergie. Reportez-vous au **catalogue en ligne** pour plus d'informations.

**8** Tension nominale

5	24 Vcc
---	--------

**9** Visualisation/protection de circuit et caractéristiques communes

Symbole	Avec visualisation	Protection de circuit	Caractéristiques communes
-	-	-	Non polarisé
R	-	●	
U	●		
S	-		
Z	●		Commun positif
NS	-		
NZ	●	Commun négatif	

\* Pour le type non polaire, faites attention à l'intrusion de tension de surtension. Reportez-vous au **catalogue en ligne** pour plus d'informations.  
\* Seuls les types « Z » et « NZ » sont disponibles avec l'option circuit d'économie d'énergie.

**10** Commande manuelle

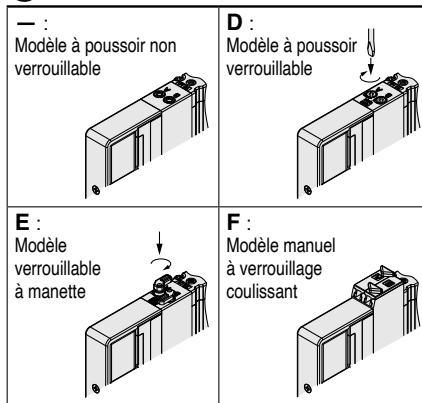

\* Reportez-vous au **catalogue en ligne** pour la commande manuelle à verrouillage coulissant.

**11** Raccordement A, B

**Raccord taraudé**

Symbole	Raccordement	Série compatible
M5	M5 x 0,8	HF1-SY3000
01	1/8	HF1-SY5000
02	1/4	HF1-SY7000

**Raccord instantané (Taille en mm)**

Symbole	Raccord A, B	HF1-SY3000	HF1-SY5000	HF1-SY7000
C4	Ø 4	●	●	-
C6	Ø 6	●	●	●
C8	Ø 8	-	●	●
C10	Ø 10	-	-	●
C12	Ø 12	-	-	●

**12** Taraudage

-	Rc
F	G
N	NPT
T	NPTF

\* M5 n'est disponible qu'avec l'option « - ».

**13** Type de vis de montage

-	Vis combinée à tête ronde
B	Vis CHC
K	Vis combinée à tête ronde (type à prévention de chute)
H	Vis CHC (type à prévention de chute)

\* Pour « K » et « H », le couvercle du corps de distributeur possède une construction de prévention de la chute permettant d'empêcher les vis de montage de se désolidariser lorsque l'on retire le distributeur pour l'entretien, etc.

\* **Lorsque le distributeur est commandé individuellement, le joint d'embase n'est pas inclus.**

Le joint d'embase multiple étant fixé à l'embase multiple, il doit être commandé séparément pour un service d'entretien. Reportez-vous au **catalogue en ligne** pour les références du joint d'embase et de la vis de montage.

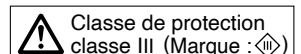



**Type 10**  
Raccord latéral

**Type 11**  
Raccordement vers le bas

**Embrochable** **Embase résine embrochable**

**EX245**

# Série HF1-SY3000/5000/7000



## Pour commander les embases multiples

Raccord latéral/  
Raccordement vers le bas

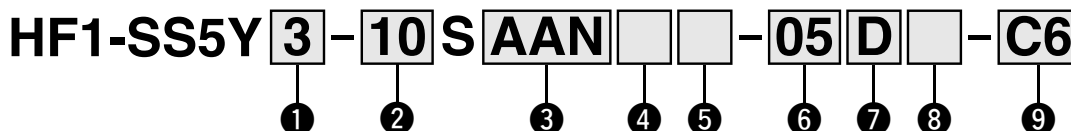

Seul le montage direct peut être sélectionné pour l'embase.

### 1 Série

3	HF1-SY3000
5	HF1-SY5000
7	HF1-SY7000

### 2 Modèle

10	Raccordement latéral
11*	Raccordement vers le bas

\*1 L'embase HF1-SY5000 est utilisée pour le raccordement vers le bas du modèle HF1-SY3000. Lors de la commande, reportez-vous à « Embase multiple à montage combiné encliquetable » (à partir de la page 63).

### 3 Caractéristiques techniques de l'interface bus de terrain

Symbole (polarité de sortie) Commune négative (PNP)	Protocole	Connecteur de communication	Connecteur d'alimentation
0	Sans interface bus de terrain		
AAN	PROFINET	Push /Pull (SCRJ) : 2 pcs.	Push /Pull (24 V) : 2 pcs.
ABN		Push /Pull (RJ45) : 2 pcs.	Push /Pull (24 V) : 2 pcs.
ACN		M12 : 2 pcs.	7/8 pouces : 2 pcs.

\* La polarité de la sortie du distributeur pour l'interface bus de terrain est le commun négatif (PNP).

### 4 Avec ou sans modules E/S

-	Sans module E/S
Y	Avec module E/S

### 5 Nombre de modules E/S

	Sans module E/S (Sans interface bus de terrain)
-	
1	1 station
⋮	⋮
8	8 stations

### 6 Stations de distributeur (pour l'interface bus de terrain à 32 sorties)

Symbole	Stations	Note
02	2 stations	Câblage bistable*1
⋮	⋮	
16	16 stations	
02	2 stations	Disposition spécifiée*2 (Disponible jusqu'à 32 bobines)
⋮	⋮	
24	24 stations	

\*1 Câblage bistable : les distributeurs 5/2 monostables, bistables, 5/3 et 5/4 peuvent être utilisés sur toutes les stations d'embase multiple. L'utilisation d'un électrodistributeur 5/2 monostable provoque un signal de contrôle anormal. Pour éviter ce problème, commandez avec une disposition spécifiée.

\*2 Disposition spécifiée : indiquez les caractéristiques de câblage sur la fiche de configuration de l'embase multiple. (Notez que les distributeurs 5/2 bistables, 5/3 et 5/4 ne peuvent pas être utilisés lorsqu'un câblage monostable est configuré.)

\*3 Ceci inclut également le nombre de plaques d'obturation.

### 7 Raccord P, E

U	Côté U (2 à 10 stations)
D	Côté D (2 à 10 stations)
B	Les 2 côtés (2 à 24 stations)

### 8 Bloc SUP/EXH

-	Pilotage interne
S	Pilotage interne, silencieux intégré
R	Pilotage externe

\* Le raccord 3/5(E) est connecté pour le modèle avec silencieux intégré.

\* Si vous utilisez le modèle avec silencieux intégré, évitez le contact direct de l'eau ou d'autres liquides avec l'orifice d'échappement.

\* Étant donné qu'une très petite quantité d'huile non classée H1 est utilisée dans la vanne pilote, cette huile lubrifiante peut être évacuée avec l'air d'échappement si un silencieux est intégré. Si cela pose un problème, choisissez une option autre que le silencieux intégré qui permet le raccordement à l'orifice d'échappement, et installez la tuyauterie de manière à ce que l'échappement soit évacué à un endroit où il ne causera aucun problème.

### 9 Raccordement A, B (mm)

Symbole	Raccord A, B	Série 10 (Raccord latéral)			Série 11 (Raccordement vers le bas)		
		HF1-SY3000	HF1-SY5000	HF1-SY7000	HF1-SY5000	HF1-SY7000	
C4 C6 C8 C10 C12	Droit	Ø 4	●	●	—	●	—
		Ø 6	●	●	●	●	●
		Ø 8	—	●	●	●	●
		Ø 10	—	—	●	—	●
		Ø 12	—	—	●	—	●
CM*1	Raccord droit, tailles combinées	●	●	●	●	●	
Raccordement P, E (raccords instantanés)		Ø 8	Ø 10	Ø 12	Ø 10	Ø 12	

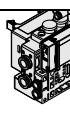

Pour plus de détails sur le système interface bus de terrain du modèle intégré EX245 (pour entrée/sortie), reportez-vous au **catalogue en ligne** et au manuel d'utilisation. Les références des interfaces bus de terrain à monter sont identiques à celles du produit standard. Reportez-vous au **catalogue en ligne** pour plus d'informations. Veuillez télécharger le Manuel d'utilisation sur le site internet SMC, <https://www.smc.eu>

\*1 Si vous utilisez des tailles différentes pour les raccords A et B, veuillez l'indiquer sur la fiche technique séparée de l'embase.

**Pour passer commande (avec vis de montage)**

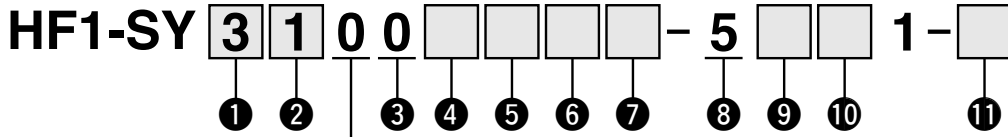

• Montage sur embase

**1** Série

3	HF1-SY3000
5	HF1-SY5000
7	HF1-SY7000

**2** Type d'actionnement

1		Monostable
2	5/2	Bistable
3	5/3	Centre fermé
4		Centre ouvert
5		Centre sous pression
A	2x3/2, 4 positions	N.F./N.F.
B		N.O./N.O.
C		N.F./N.O.

**3** Type de joint

0	Joint élastique
---	-----------------

**4** Type de pilote

-	Pilotage interne
R	Pilotage externe

\* Lors du choix des spécifications du pilote externe pour le distributeur 2x3/2, 4 positions, faites attention à la pression de pilotage.

**5** Clapet anti-retour de contre-pression (Modèle intégré)

-	Sans
H	Intégré

\* Le clapet anti-retour de contre-pression à distributeur intégré n'est pas disponible pour le modèle 5/3 ou le HF1-SY7000.

**6** Option de distributeur pilote

-	Standard (0,7 MPa)
B	Modèle réponse rapide (0,7 MPa)

**7** Type de bobine

-	Standard
T	Avec circuit d'économie d'énergie (service type continu)

\* Assurez-vous de sélectionner « avec circuit d'économie d'énergie » lorsque le distributeur doit être activé en continu sur de longues périodes.  
\* Faites attention à la durée d'activation lorsque vous sélectionnez le circuit à économie d'énergie. Reportez-vous au **catalogue en ligne** pour plus d'informations.

**8** Tension nominale

5	24 Vcc
---	--------

**9** Visualisation/protection de circuit et caractéristiques communes

Symbole	Avec visualisation	Protection de circuit	Caractéristiques communes
-	-	-	Non polarisé
R	-	●	
U	●		
NS	-	●	Commun négatif
NZ	●		

\* Pour le type non polaire, faites attention à l'intrusion de tension de surtension. Reportez-vous au **catalogue en ligne** pour plus d'informations.

\* Seuls les types « NZ » sont disponibles avec le circuit d'économie d'énergie.

**10** Commande manuelle

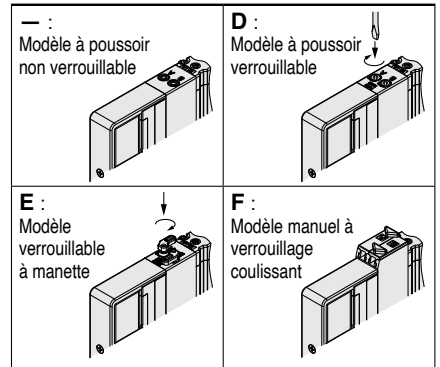

\* Reportez-vous au **catalogue en ligne** pour la commande manuelle à verrouillage coulissant.

**11** Type de vis de montage

-	Vis combinée à tête ronde
B	Vis CHC
K	Vis combinée à tête ronde (Type de prévention des chutes)
H	Vis CHC (Type de prévention des chutes)

\* Pour « K » et « H », le couvercle du corps de distributeur possède une construction de prévention de la chute permettant d'empêcher les vis de montage de se désolidariser lorsque l'on retire le distributeur pour l'entretien, etc.

\* **Lorsque le distributeur est commandé individuellement, le joint d'embase n'est pas inclus.**

Le joint d'embase multiple étant fixé à l'embase multiple, il doit être commandé séparément pour un service d'entretien. Reportez-vous au **Catalogue en ligne** pour les références du joint d'embase et de la vis de montage.

**Pour passer commande des embases multiples**

**Exemple (HF1-SS5Y3-10SAAN-□)**

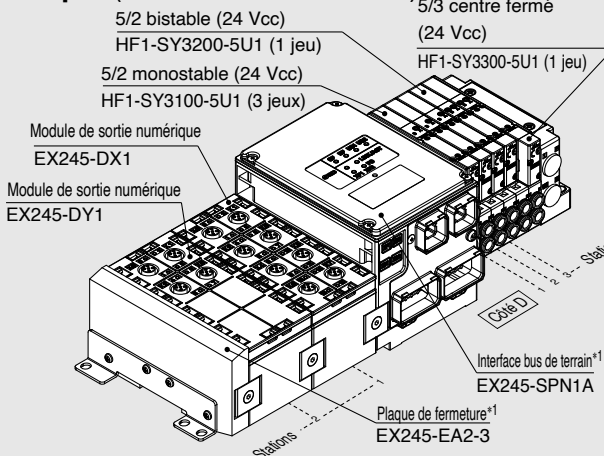

HF1-SS5Y3-10SAANY2-05D-C6...1 jeu (réf. de base d'embase multiple à 5 stations type 10)

- \* HF1-SY3100-5U1 .....3 jeux (réf. monostable 5/2)
- \* HF1-SY3200-5U1 .....1 jeu (réf. bistable 5/2)
- \* HF1-SY3300-5U1 .....1 jeu (réf. 5/3, centre fermé)
- \* EX245-DX1 .....1 jeu Réf. du module d'E/S
- \* EX245-DY1 .....1 jeu Réf. du module d'E/S

↳ L'astérisque désigne le symbole de l'assemblage. Ajoutez-le devant les références de distributeur, etc.

- La disposition du distributeur est numérotée comme la 1<sup>re</sup> station à partir du côté D.
- La disposition des stations des modules E/S est numérotée en partant du côté de l'interface bus de terrain.
- Sous la référence de l'embase, indiquez les distributeurs à monter, puis le module E/S dans l'ordre depuis la 1<sup>ère</sup> station comme le montre la figure ci-dessus. Si la disposition est trop compliquée, servez-vous d'une fiche de configuration d'embase multiple pour spécifier les détails.

- \*1 Ne pas renseigner la référence d'interface bus de terrain et la référence de la plaque de fermeture ensemble.
- \* Lorsque vous combinez des configurations à raccorder par le haut, sélectionnez parmi celles listées à la page 40. Dans ce cas, choisissez avec soin puisqu'il y a également des sorties sur les raccords A et B du côté de l'embase. Spécifiez sur la feuille technique de l'embase si des bouchons sont requis pour les raccords A et B du côté de l'embase.

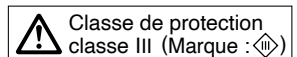



**Type 12**  
Raccordement par le haut

**Embrochable**

**Embase résine embrochable**

**EX245**

# Série HF1-SY3000/5000/7000



## Pour commander les embases multiples

Raccordement par le haut

**HF1-SS5Y** **3** - **12 S** **AAN** **05** **D** **S** -

① ② ③ ④ ⑤ ⑥ ⑦ ⑧

Seul le montage direct peut être sélectionné pour l'embase.

### ① Série

3	HF1-SY3000
5	HF1-SY5000
7	HF1-SY7000

### ③ Avec ou sans modules E/S

-	Sans module E/S
Y	Avec module E/S

### ④ Nombre de modules E/S

-	Sans module E/S (Sans interface bus de terrain)
1	1 station
:	:
8	8 stations

### ⑥ Raccord P, E

U	Côté U (2 à 10 stations)
D	Côté D (2 à 10 stations)
B	Les 2 côtés (2 à 24 stations)

Pour plus de détails sur le système interface bus de terrain du modèle intégré EX 2 4 5 (pour entrée/sortie), reportez-vous au **catalogue en ligne** et au manuel d'utilisation. Les références des interfaces bus de terrain à monter sont identiques à celles du produit standard. Reportez-vous au **catalogue en ligne** pour plus d'informations. Veuillez télécharger le Manuel d'utilisation sur le site internet SMC, <https://www.smc.eu>

### ② Caractéristiques techniques de l'interface bus de terrain

Symbole (polarité de sortie)	Protocole	Connecteur de communication	Connecteur d'alimentation
Commune négative (PNP)			
0	Sans interface bus de terrain		
AAN	PROFINET	Push/Pull (SCRJ) : 2 pcs.	Push/Pull (24 V) : 2 pcs.
ABN		Push/Pull (RJ45) : 2 pcs.	Push/Pull (24 V) : 2 pcs.
ACN		M12 : 2 pcs.	7/8 pouces : 2 pcs.

\* La polarité de la sortie du distributeur pour l'interface bus de terrain est le commun négatif (PNP).

### ⑤ Stations de distributeur

(Pour l'interface bus de terrain à 32 sorties)

Symbole	Stations	Note
02	2 stations	Câblage bistable*1
:	:	
16	16 stations	Disposition spécifiée*2 (Disponible jusqu'à 32 bobines)
02	2 stations	
:	:	
24	24 stations	

\*1 Câblage bistable : les distributeurs 5/2 monostables, bistables, 5/3 et 5/4 peuvent être utilisés sur toutes les stations d'embase multiple. L'utilisation d'un électrodistributeur 5/2 monostable provoque un signal de contrôle anormal. Pour éviter ce problème, commandez avec une disposition spécifiée.

\*2 Disposition spécifiée : indiquez les caractéristiques de câblage sur la fiche de configuration de l'embase multiple. (Notez que les distributeurs 5/2 bistables, 5/3 et 5/4 ne peuvent pas être utilisés lorsqu'un câblage monostable est configuré.)

\* Ceci inclut également le nombre de plaques d'obturation.

### ⑦ Bloc SUP/EXH

-	Pilotage interne
S	Pilotage interne, silencieux intégré
R	Pilotage externe

\* Le raccord 3/5(E) est connecté pour le modèle avec silencieux intégré. L'orifice d'échappement du silencieux est situé sur le côté opposé au raccord P, E. (Exemple : Lorsque les raccords P, E se trouvent du côté D, l'orifice d'échappement du silencieux est situé sur le côté U.)

\* Si vous utilisez le modèle avec silencieux intégré, évitez le contact direct de l'eau ou d'autres liquides avec l'orifice d'échappement.

\* Étant donné qu'une très petite quantité d'huile non classée H1 est utilisée dans la vanne pilote, cette huile lubrifiante peut être évacuée avec l'air d'échappement si un silencieux est intégré. Si cela pose un problème, choisissez une option autre que le silencieux intégré qui permet le raccordement à l'orifice d'échappement, et installez la tuyauterie de manière à ce que l'échappement soit évacué à un endroit où il ne causera aucun problème.

### ⑧ Raccordement P, E (raccords instantanés)

Symbole	HF1-SY3000	HF1-SY5000	HF1-SY7000
-	Ø 8	Ø 10	Ø 12

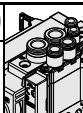

## Pour passer commande des embases multiples

### Exemple (HF1-SS5Y3-12SAAN-□)

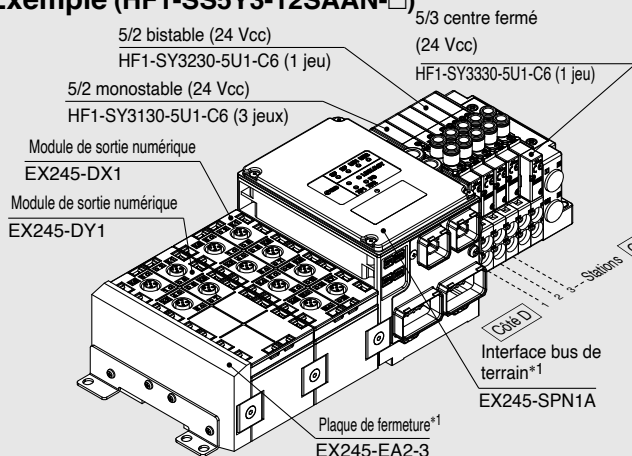

**HF1-SS5Y3-12SAANY2-05DS.....1 jeu (Type 12, réf. de l'embase à 5 stations)**  
**\*HF1-SY3130-5U1-C6.....3 jeux (réf. monostable 5/2)**  
**\*HF1-SY3220-5U1-C6.....1 jeu (réf. bistable 5/2)**  
**\*HF1-SY3330-5U1-C6.....1 jeu (réf. 5/3, centre fermé)**  
**\*EX245-DX1.....1 jeu Réf. du module d'E/S**  
**\*EX245-DY1.....1 jeu Réf. du module d'E/S**

L'astérisque désigne le symbole de l'assemblage. Ajoutez-le devant les références de distributeur, etc.

- La disposition du distributeur est numérotée comme la 1<sup>re</sup> station à partir du côté D.
- La disposition des stations des modules E/S est numérotée en partant du côté de l'interface bus de terrain.
- Sous la référence de l'embase, indiquez les distributeurs à monter, puis le module E/S dans l'ordre depuis la 1<sup>re</sup> station comme le montre la figure ci-dessus. Si la disposition est trop compliquée, servez-vous d'une fiche de configuration d'embase multiple pour spécifier les détails.

- \*1 Ne pas renseigner la référence de l'interface bus de terrain et la référence de la plaque de fermeture ensemble.
- \* Lorsque vous combinez des configurations à raccorder par le haut, sélectionnez parmi celles listées à la page 40. Dans ce cas, choisissez avec soin puisqu'il y a également des sorties sur les raccords A et B du côté de l'embase. Spécifiez sur la feuille technique de l'embase si des bouchons sont requis pour les raccords A et B du côté de l'embase.

Pour passer commande (avec vis de montage)

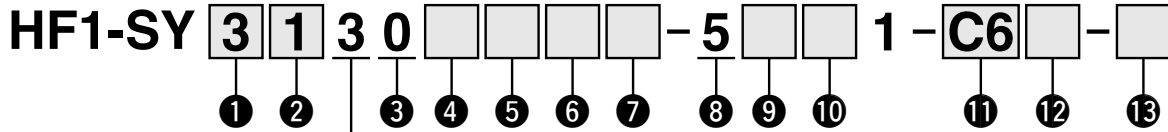

• Montage par le haut

**1** Série

<b>3</b>	HF1-SY3000
<b>5</b>	HF1-SY5000
<b>7</b>	HF1-SY7000

**2** Type d'actionnement

<b>1</b>	5/2	Monostable
<b>2</b>		Bistable
<b>3</b>	5/3	Centre fermé
<b>4</b>		Centre ouvert
<b>5</b>		Centre sous pression
<b>A</b>	Distributeur 2x3/2, 4 positions	N.F./N.F.
<b>B</b>		N.O./N.O.
<b>C</b>		N.F./N.O.

**3** Type de joint

<b>0</b>	Joint élastique
----------	-----------------

**4** Type de pilote

—	Pilotage interne
<b>R</b>	Pilotage externe

\* Lors du choix des spécifications du pilote externe pour le distributeur 2x3/2, 4 positions, faites attention à la pression de pilotage.

**5** Clapet anti-retour de contre-pression (Modèle intégré)

—	Sans
<b>H</b>	Intégré

\* Le clapet anti-retour de contre-pression à distributeur intégré n'est pas disponible pour le modèle 5/3 ou le HF1-SY7000.

**6** Option de distributeur pilote

—	Standard (0,7 MPa)
<b>B</b>	Modèle réponse rapide (0,7 MPa)

**7** Type de bobine

—	Standard
<b>T</b>	Avec circuit d'économie d'énergie (service type continu)

\* Assurez-vous de sélectionner « avec circuit d'économie d'énergie » lorsque le distributeur doit être activé en continu sur de longues périodes.  
\* Faites attention à la durée d'activation lorsque vous sélectionnez le circuit à économie d'énergie. Pour plus d'informations, reportez-vous au **catalogue en ligne**.

**8** Tension nominale

<b>5</b>	24 Vcc
----------	--------

**9** Visualisation/protection de circuit et caractéristiques communes

Symbole	Avec visualisation	Protection de circuit	Caractéristiques communes
—	—	—	Non polarisé
<b>R</b>	—	●	
<b>U</b>	●		
<b>NS</b>	—		Commun négatif
<b>NZ</b>	●		

\* Pour le type non polaire, faites attention à l'intrusion de tension de surtension. Reportez-vous au **catalogue en ligne** pour plus d'informations.  
\* Sélectionnez « NZ » pour les modèles avec circuit d'économie d'énergie.

**10** Commande manuelle

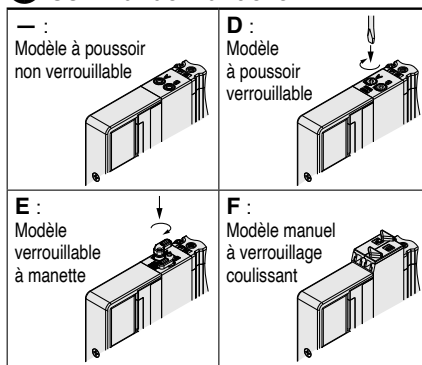

\* Reportez-vous au **catalogue en ligne** pour la commande manuelle à verrouillage coulissant.

**11** Raccordement A, B

Raccord taraudé

Symbole	Raccordement	Série compatible
<b>M5</b>	M5 x 0,8	HF1-SY3000
<b>01</b>	1/8	HF1-SY5000
<b>02</b>	1/4	HF1-SY7000

Raccord instantané (Taille en mm)

Symbole	Raccord A, B	HF1-SY3000	HF1-SY5000	HF1-SY7000
<b>C4</b>	Ø 4	●	●	—
<b>C6</b>	Ø 6	●	●	●
<b>C8</b>	Ø 8	—	●	●
<b>C10</b>	Ø 10	—	—	●
<b>C12</b>	Ø 12	—	—	●

**12** Taraudage

—	Rc
<b>F</b>	G
<b>N</b>	NPT
<b>T</b>	NPTF

\* M5 n'est disponible qu'avec l'option « — ».

**13** Type de vis de montage

—	Vis combinée à tête ronde
<b>B</b>	Vis CHC
<b>K</b>	Vis combinée à tête ronde (Type de prévention des chutes)*1
<b>H</b>	Vis CHC (Type de prévention des chutes)*1

\*1 Pour les modèles « K » et « H », le couvercle du corps du distributeur est doté d'un dispositif anti-chute qui empêche les vis de montage de tomber lorsque le distributeur est retiré pour la maintenance, etc.

\* **Lorsque le distributeur est commandé individuellement, le joint d'embase n'est pas inclus.**  
Le joint d'embase étant fixé à l'embase multiple, il doit être commandé séparément pour un service d'entretien.  
Consultez le **catalogue en ligne** pour connaître les références du joint d'embase et de la vis de montage.

HF1 (compatible)	HF1A (compatible)	HF1B (compatible)
HF2	HF2A compatible	HF2B (compatible)
HF3	HF3A compatible	

**Type 10**  
Raccord latéral

**Type 11**  
Raccordement vers le bas

**Embrochable** **Embase résine embrochable**

**EX250**

# Série HF1-SY3000/5000/7000



Pour passer commande des embases multiples

**HF1-SS5Y** **3** - **10** **S** **Q** **□** **□** - **05** **U** - **C6** **□**

1 2 3 4 5 6 7 8 9

## 1 Série

<b>3</b>	HF1-SY3000
<b>5</b>	HF1-SY5000
<b>7</b>	HF1-SY7000

## 2 Modèle

<b>10</b>	Raccordement latéral
<b>11</b>	Raccordement vers le bas*1

\*1 L'embase HF1-SY5000 est utilisée pour le raccordement vers le bas du modèle HF1-SY3000. Lors de la commande, reportez-vous à « Embase multiple à montage combiné encliquetable » (à partir de la page 63).

## 4 Stations du bloc d'entrée

—	Sans
<b>1</b>	1 station
⋮	⋮
<b>8</b>	8 stations

\* Pour ne pas sélectionner l'interface bus de terrain, le symbole sera « — ». Le nombre maximal de stations est limité à l'unité bus de terrain applicable de l'interface AS.

## 7 Raccord P, E, bloc SUP/EXH

Entrée raccord P, E	Pilotage interne	Pilotage interne, silencieux intégré	Pilotage externe
Côté U (2 à 10 stations)	<b>U</b>	<b>C</b>	<b>G</b>
Côté D (2 à 10 stations)	<b>D</b>	<b>E</b>	<b>H</b>
Les 2 côtés (2 à 24 stations)	<b>B</b>	<b>F</b>	<b>J</b>

\* Le raccord 3/5(E) est connecté pour le modèle avec silencieux intégré.  
 \* Si vous utilisez le modèle avec silencieux intégré, évitez le contact direct de l'eau ou d'autres liquides avec l'orifice d'échappement.  
 \* Étant donné qu'une très petite quantité d'huile non classée H1 est utilisée dans la vanne pilote, cette huile lubrifiante peut être évacuée avec l'air d'échappement si un silencieux est intégré. Si cela pose un problème, choisissez une option autre que le silencieux intégré qui permet le raccordement à l'orifice d'échappement, et installez la tuyauterie de manière à ce que l'échappement soit évacué à un endroit où il ne causera aucun problème.

## 9 Montage et options

Symbole	Montage	Option	
		Plaque d'identification	Numéro de station
—	—	—	—
<b>AA</b>	Montage direct	●	●
<b>BA</b>	—	●	—
<b>D□</b>	Montage sur rail	—	—
<b>A□</b>	—	●	●
<b>B□</b>	DIN	●	—

### Option de rail DIN

—	Longueur standard
<b>0</b>	Sans rail DIN (avec fixation)
<b>3</b>	Pour 3 stations
⋮	⋮
<b>24</b>	Pour 24 stations

\* Indiquez le nombre de stations dans □ lorsqu'il est plus important que le nombre de stations de distributeur. (Reportez-vous à « Option de rail DIN » ci-dessus).  
 \* Seul le montage direct est disponible pour le type 11 à orifice inférieur.  
 \* Pour la fixation du **modèle à montage** sur rail DIN, reportez-vous au catalogue en ligne.

## 3 Interface bus de terrain

<b>0</b>	Sans interface bus de terrain		
<b>Q</b>	DeviceNet® (commun négatif)		
<b>TA</b>	AS-Interface (Commune négative)	2 systèmes d'alimentation	8 entrées/8 sorties, 31 modes esclave
<b>TB</b>			4 entrées/4 sorties, 31 modes esclave
<b>TC</b>		1 système d'alimentation	8 entrées/8 sorties, 31 modes esclave
<b>TD</b>			4 entrées/4 sorties, 31 modes esclave
<b>ZE</b>	EtherNet/IP™ (Commune négative)		

\* Assurez-vous que les caractéristiques correspondent à celles de la vanne à utiliser.  
 \* Les blocs d'entrée ne peuvent pas être montés sans interface bus de terrain.  
 \* L'alimentation de l'interface bus de terrain de la caractéristique de système d'alimentation de l'interface AS applicable au bloc d'entrée et distributeur est limitée.

## 5 Type du bloc d'entrée

	Entrée capteur PNP	Entrée capteur NPN
Sans bloc d'entrée	—	
M12, 2 entrées	<b>A</b>	<b>D</b>
M12, 4 entrées	<b>B</b>	<b>E</b>
M8, 4 entrées	<b>C</b>	<b>F</b>

\* Pour ne pas sélectionner l'interface bus de terrain, le symbole sera « — ».

## 6 Stations de distributeur

Symbole	Stations	Note
<b>02</b>	2 stations	Câblage bistable*1
⋮	⋮	
<b>16</b>	16 stations	
<b>02</b>	2 stations	Disposition spécifiée*2 (Jusqu'à 32 bobines disponibles)
⋮	⋮	
<b>24</b>	24 stations	

\*1 Câblage bistable : les distributeurs 5/2 monostables, bistables, 5/3 et 5/4 peuvent être utilisés sur toutes les stations d'embase multiple. L'utilisation d'un électrodistributeur monostable 5/2 provoque un signal de contrôle anormal. Pour éviter ce problème, commandez avec une disposition spécifiée.

\*2 Disposition spécifiée : indiquez les caractéristiques de câblage sur la fiche de configuration de l'embase multiple. (Notez que les distributeurs 5/2 bistables, 5/3 et 5/4 ne peuvent pas être utilisés lorsqu'un câblage monostable est configuré.)

Lorsque l'on détermine le nombre de stations du distributeur, notez que le nombre maximal de bobines de la caractéristique de l'unité bus de terrain de l'interface AS applicable est le suivant :  
 • Caractéristique 8 entrées/8 sorties : max. 8 électrovannes  
 • Caractéristique 4 entrées/4 sorties : max. 4 électrovannes  
 \* Ceci inclut également le nombre de plaques d'obturation.  
 \* Pour le modèle sans interface bus de terrain (S0), notez le nombre maximum de bobines de l'interface bus de terrain à monter. Si la disposition est spécifiée, indiquez-la sur la fiche de configuration de l'embase multiple.

## 8 Raccordement A, B (mm/raccord instantané)

Symbole	Raccord A, B	Type 10/Raccord latéral			Type 11/Raccordement vers le bas	
		HF1-SY3000	HF1-SY5000	HF1-SY7000	HF1-SY5000	HF1-SY7000
<b>C4</b>	Droit Ø 4	●	●	—	●	—
<b>C6</b>		●	●	●	●	●
<b>C8</b>		—	●	●	●	●
<b>C10</b>		—	—	●	—	●
<b>C12</b>		—	—	●	—	●
<b>CM</b> *1	Raccord droit, tailles combinées	●	●	●	●	●
Raccordement P, E (Raccords instantanés)		Ø 8	Ø 10	Ø 12	Ø 10	Ø 12

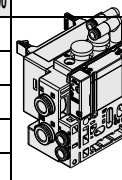

\*1 Indiquez les tailles sur la fiche technique de l'embase pour « CM ».  
 Le sens des raccords P et E est identique à celui des raccords A et B.  
 \* Pour éviter une interférence avec le corps ou le tuyau, sélectionnez le raccord coudé vers le bas lorsque vous montez l'entretoise optionnelle.

Pour plus de détails sur le système interface bus de terrain du modèle intégré EX250 (pour entrée/sortie), reportez-vous au **catalogue en ligne** et au **manuel d'utilisation**. Les références des interfaces bus de terrain à monter sont identiques à celles du produit standard. Reportez-vous au **catalogue en ligne** pour plus d'informations.

Veillez télécharger le Manuel d'utilisation sur le site internet SMC : <http://www.smc.eu>

**Pour passer commande (avec vis de montage)**

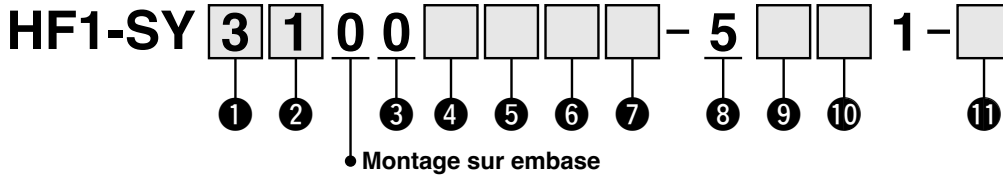

**1** Série

3	HF1-SY3000
5	HF1-SY5000
7	HF1-SY7000

**2** Type d'actionnement

1	5/2	Monostable
2		Bistable
3	5/3	Centre fermé
4		Centre ouvert
5		Centre sous pression
A	2x3/2, 4 positions	N.F./N.F.
B		N.O./N.O.
C		N.F./N.O.

**3** Type de joint

0	Joint élastique
---	-----------------

**4** Type de pilote

—	Pilotage interne
R	Pilotage externe

\* Lors du choix des spécifications du pilote externe pour le distributeur 2x3/2, 4 positions, faites attention à la pression de pilotage.

**5** Clapet anti-retour de contre-pression (Modèle intégré)

—	Sans
H	Intégré

\* Le clapet anti-retour de contre-pression à distributeur intégré n'est pas disponible pour le modèle 5/3 ou le HF1-SY7000.

**6** Option de distributeur pilote

—	Standard (0,7 MPa)
B	Modèle réponse rapide (0,7 MPa)

**7** Type de bobine

—	Standard
T	Avec circuit d'économie d'énergie (service type continu)

\* Assurez-vous de sélectionner « avec circuit d'économie d'énergie » lorsque le distributeur doit être activé en continu sur de longues périodes.  
\* Faites attention à la durée d'activation lorsque vous sélectionnez le circuit à économie d'énergie. Reportez-vous au **catalogue en ligne** pour plus d'informations.

**8** Tension nominale

5	24 Vcc
---	--------

**9** Visualisation/protection de circuit et caractéristiques communes

Symbole	Avec visualisation	Protection de circuit	Caractéristiques communes
—	—	—	Non polarisé
R	—	●	
U	●		
NS	—	●	Commun négatif
NZ	●		

\* Pour le type non polaire, faites attention à l'intrusion de tension de surtension. Reportez-vous au **catalogue en ligne** pour plus d'informations.  
\* Seul le type « NZ » est disponible avec l'option circuit d'économie d'énergie.

**10** Commande manuelle

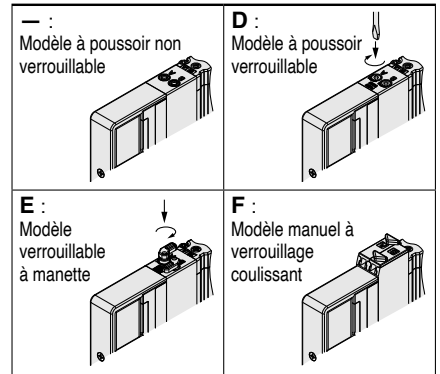

\* Reportez-vous au **catalogue en ligne** pour la commande manuelle à verrouillage coulissant.

**11** Type de vis de montage

—	Vis combinée à tête ronde
B	Vis CHC
K	Vis combinée à tête ronde (type à prévention de chute)
H	Vis CHC (type à prévention de chute)

\* Pour « K » et « H », le couvercle du corps de distributeur possède une construction de prévention de la chute permettant d'empêcher les vis de montage de se désolidariser lorsque l'on retire le distributeur pour l'entretien, etc.  
\* **Lorsque le distributeur est commandé individuellement, le joint d'embase n'est pas inclus.** Le joint d'embase multiple étant fixé à l'embase multiple, il doit être commandé séparément pour un service d'entretien. Reportez-vous au **catalogue en ligne** pour les références du joint d'embase et de la vis de montage.

**Pour passer commande des embases multiples**

**Exemple (HF1-SS5Y3-10S□-□)**

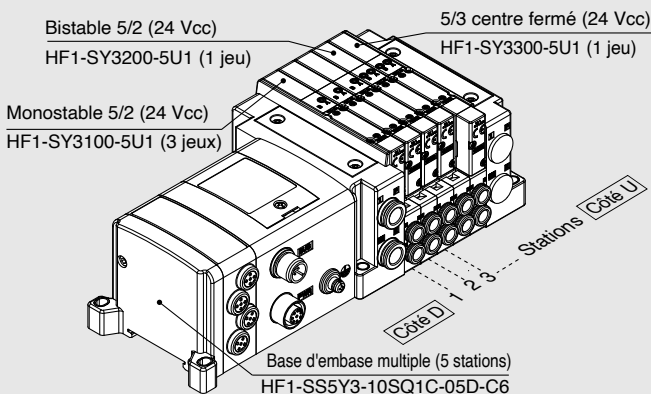

HF1-SS5Y3-10SQ1C-05D-C6 ... 1 jeu (réf. de base d'embase multiple à 5 stations type 10)

\*HF1-SY3100-5U1 ..... 3 jeux (réf. monostable 5/2)

\*HF1-SY3200-5U1 ..... 1 jeu (réf. bistable 5/2)

\*HF1-SY3300-5U1 ..... 1 jeu (réf. 5/3, centre fermé)

↳ L'astérisque désigne le symbole de l'assemblage. Ajoutez-le devant la référence du distributeur, etc.

\* Pour la disposition des distributeurs, le distributeur le plus près du côté D est considéré comme étant la 1ère station.  
\* Sous la référence de l'embase multiple, indiquez les distributeurs à monter dans l'ordre depuis la 1ère station comme le montre la figure ci-dessus. Si la disposition est trop compliquée, servez-vous d'une fiche de configuration d'embase multiple pour spécifier les détails.

\* Lorsque vous combinez des configurations à raccorder par le haut, sélectionnez parmi celles listées à la page 44.

Dans ce cas, choisissez avec soin puisqu'il y a également des sorties sur les raccords A et B du côté de l'embase.

Spécifiez sur la feuille technique de l'embase si des bouchons sont requis pour les raccords A et B du côté de l'embase.



**Type 12**  
Raccordement par le haut

**Embrochable**

**Embase résine embrochable**

**EX250**

# Série HF1-SY3000/5000/7000



## Pour passer commande des embases multiples

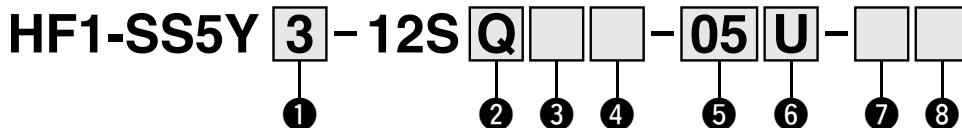

### 1 Série

3	HF1-SY3000
5	HF1-SY5000
7	HF1-SY7000

### 2 Interface bus de terrain

0	Sans interface bus de terrain	
Q	DeviceNet® (commun négatif)	
TA	AS-Interface (Commun négatif)	2 systèmes d'alimentation
TB		8 entrées/8 sorties, 31 modes esclave
TC		4 entrées/4 sorties, 31 modes esclave
TD		1 système d'alimentation
ZE	EtherNet/IP™ (Commune négative)	

- \* Assurez-vous que les caractéristiques correspondent à celles du distributeur à utiliser.
- \* Les blocs d'entrée ne peuvent pas être montés sans interface bus de terrain.
- \* Le courant d'alimentation est limité sur le bloc d'entrée et sur le distributeur correspondant au modèle 1 alimentation de puissance de l'interface bus de terrain AS-I.

### 3 Stations du bloc d'entrée

—	Sans
1	1 station
⋮	⋮
8	8 stations

\* Pour ne pas sélectionner l'interface bus de terrain, le symbole sera « — ». Le nombre maximal de stations est limité à l'unité bus de terrain AS-I applicable.

### 4 Type du bloc d'entrée

	Entrée capteur PNP	Entrée capteur NPN
Sans bloc d'entrée	—	
M12, 2 entrées	A	D
M12, 4 entrées	B	E
M8, 4 entrées	C	F

\* Pour ne pas sélectionner l'interface bus de terrain, le symbole sera « — ».

### 5 Stations de distributeur

Symbole	Stations	Note
02	2 stations	Câblage bistable*1
⋮	⋮	
16	16 stations	
02	2 stations	Disposition spécifiée*2 (Jusqu'à 32 bobines disponibles)
⋮	⋮	
24	24 stations	

\*1 Câblage bistable : les distributeurs 5/2 monostables, bistables, 5/3 et 2x3/2 peuvent être utilisés sur toutes les stations d'embase multiple. L'utilisation d'un électrodistributeur monostable 5/2 provoque un signal de contrôle anormal. Pour éviter ce problème, commandez avec une disposition spécifiée.

\*2 Disposition spécifiée : indiquez les caractéristiques de câblage sur la fiche de configuration de l'embase multiple. (Notez que les distributeurs 5/2 bistables, 5/3 et 2x3/2 ne peuvent pas être utilisés lorsqu'un câblage monostable est configuré.)

Lorsque vous déterminez le nombre de stations de distributeurs, notez que le nombre maximal de solénoïdes pour la spécification d'unité SI AS-I applicable est le suivant.

- Caractéristique 8 entrées/8 sorties : max. 8 électrodistributeurs
- Caractéristique 4 entrées/4 sorties : max. 4 électrodistributeurs

\* Ceci inclut également le nombre de plaques d'obturation.

\* Pour le modèle sans interface bus de terrain (S0), notez le nombre maximum de bobines de l'interface bus de terrain à monter. Si la disposition est spécifiée, indiquez-la sur la fiche de configuration de l'embase.

## Pour passer commande des embases multiples

### Exemple (HF1-SS5Y3-12S□-□)

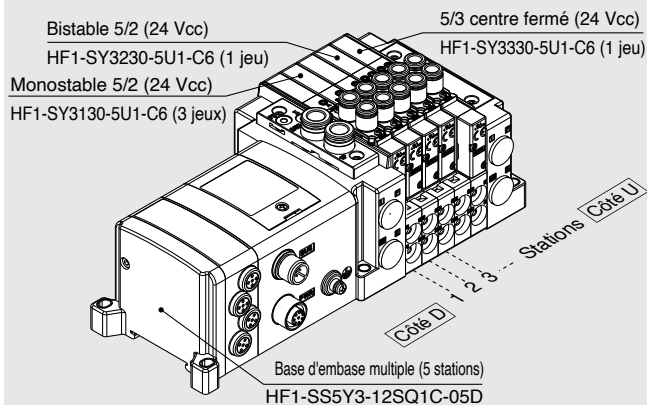

HF1-SS5Y3-12SQ1C-05D ..... 1 jeu (Type 12, réf. de l'embase à 5 stations.)

\*HF1-SY3130-5U1-C6 ..... 3 jeux (réf. monostable 5/2)

\*HF1-SY3230-5U1-C6 ..... 1 jeu (réf. bistable 5/2)

\*HF1-SY3330-5U1-C6 ..... 1 jeu (réf. 5/3, centre fermé)

↳ L'astérisque désigne le symbole de l'assemblage. Ajoutez-le devant la référence du distributeur, etc.

- Pour la disposition des distributeurs, le distributeur le plus près du côté D est considéré comme étant la 1ère station.
- Sous la référence de l'embase multiple, indiquez les distributeurs à monter dans l'ordre depuis la 1ère station comme le montre la figure ci-dessus. Si la disposition est trop compliquée, servez-vous d'une fiche de configuration d'embase multiple pour spécifier les détails.

Pour plus de détails sur le système bus de terrain du modèle intégré EX250 (pour entrée/sortie), reportez-vous au catalogue en ligne et au guide d'utilisation. Les références des interfaces bus de terrain à monter sont identiques à celles du produit standard. Reportez-vous au catalogue en ligne pour plus d'informations. Veuillez télécharger le Manuel d'utilisation sur le site internet SMC : <http://www.smc.eu>

### 6 Raccords P, E, bloc SUP/EXH

Entrée raccord P, E	Pilotage interne	Pilotage interne, Silencieux intégré	Pilotage externe
Côté U (2 à 10 stations)	U	C*1	G
Côté D (2 à 10 stations)	D	E*1	H
Les 2 côtés (2 à 24 stations)	B	—	J

\*1 Pour les caractéristiques du bloc SUP/EXH, les types à silencieux intégré auront l'indication raccord P.

\* Pour le modèle à silencieux intégré, les raccords P et E se trouvent sur les côtés U et D. Le raccord 3/5(E) est bouché. L'orifice d'échappement du silencieux est situé sur le côté opposé aux raccords P et E. (Exemple : Lorsque les raccords P, E se trouvent du côté D, l'orifice d'échappement du silencieux est situé sur le côté U.)

\* Si vous utilisez le modèle avec silencieux intégré, évitez le contact direct de l'eau ou d'autres liquides avec l'orifice d'échappement.

\* Étant donné qu'une très petite quantité d'huile non classée H1 est utilisée dans le pilote, cette huile lubrifiante peut être évacuée avec l'air d'échappement si un silencieux est intégré. Si cela pose un problème, choisissez une option autre que le silencieux intégré qui permet le raccordement à l'orifice d'échappement, et installez la tuyauterie de manière à ce que l'échappement soit évacué à un endroit où il ne causera aucun problème.

### 7 Raccordement P, E (raccords instantanés)

Symbole	HF1-SY3000	HF1-SY5000	HF1-SY7000
—	Ø 8	Ø 10	Ø 12

### 8 Montage

—	Montage direct	
D	Montage sur rail DIN (avec rail DIN)	
D0	Montage sur rail DIN (sans rail DIN)	
D3	Pour 3 stations	Spécifiez une longueur supérieure à celle du rail standard.
⋮	⋮	
D24	Pour 24 stations	

\* Si le rail DIN doit être monté sans interface bus de terrain, sélectionnez D0. Ensuite, reportez-vous à L3 des dimensions pour la longueur de rail DIN et commandez séparément. (Consultez le catalogue en ligne pour connaître la référence du rail DIN.) \* Pour la fixation d'embase multiple à montage sur rail DIN, reportez-vous au catalogue en ligne.

**Pour passer commande (avec vis de montage)**

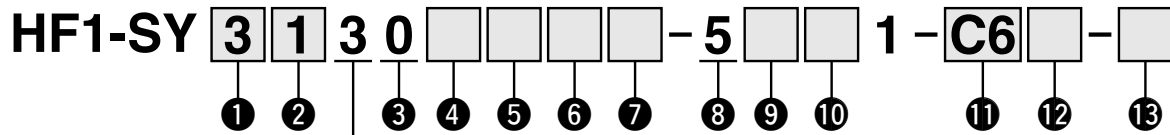

• Raccordement par le haut

**1 Série**

<b>3</b>	HF1-SY3000
<b>5</b>	HF1-SY5000
<b>7</b>	HF1-SY7000

**2 Type de fonction**

<b>1</b>	5/2	Monostable
<b>2</b>		Bistable
<b>3</b>	5/3	Centre fermé
<b>4</b>		Centre ouvert
<b>5</b>		Centre sous pression
<b>A</b>	2x3/2, 4 positions	N.F./N.F.
<b>B</b>		N.O./N.O.
<b>C</b>		N.F./N.O.

**3 Type de joint**

<b>0</b>	Joint élastique
----------	-----------------

**4 Type de pilotage**

—	Pilotage interne
<b>R</b>	Pilotage externe

\* Lors du choix des spécifications du pilotage externe pour le distributeur 2x3/2, 4 positions, faites attention à la pression de pilotage.

**5 Clapet anti-retour de contre-pression (Modèle intégré)**

—	Sans
<b>H</b>	Intégré

\* Le clapet anti-retour de contre-pression intégré au distributeur n'est pas disponible pour le modèle 5/3 ou le HF1-SY7000.

**6 Option du pilote**

—	Standard (0,7 MPa)
<b>B</b>	Modèle réponse rapide (0,7 MPa)

**7 Type de bobine**

—	Standard
<b>T</b>	Avec circuit d'économie d'énergie (service type continu)

\* Assurez-vous de sélectionner « avec circuit d'économie d'énergie » lorsque le distributeur doit être activé en continu sur de longues périodes.  
 \* Faites attention à la durée d'activation lorsque vous sélectionnez le circuit à économie d'énergie. Reportez-vous au **catalogue en ligne** pour plus d'informations.

**8 Tension nominale**

<b>5</b>	24 Vcc
----------	--------

**9 Visualisation/protection de circuit et caractéristiques communes**

Symbole	Avec visualisation	Protection de circuit	Caractéristiques communes
—	—	—	Non polarisé
<b>R</b>	—	●	
<b>U</b>	●		
<b>NS</b>	—		Commun négatif
<b>NZ</b>	●		

\* Pour le type non polarisé, faites attention à l'intrusion de tension de surtension. Reportez-vous au **catalogue en ligne** pour plus d'informations.  
 \* Seul le type « NZ » est disponible avec l'option circuit d'économie d'énergie.

**10 Commande manuelle**

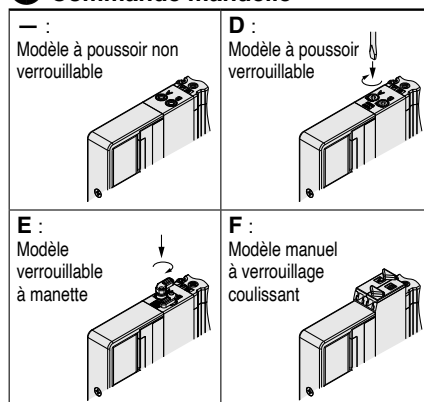

\* Reportez-vous au **catalogue en ligne** pour la commande manuelle à verrouillage coulissant.

**11 Raccordement A, B**

**Raccord taraudé**

Symbole	Raccordement	Série compatible
<b>M5</b>	M5 x 0,8	HF1-SY3000
<b>01</b>	1/8	HF1-SY5000
<b>02</b>	1/4	HF1-SY7000

**Raccord instantané (Taille en mm)**

Symbole	Raccord A, B	HF1-SY3000	HF1-SY5000	HF1-SY7000
<b>C4</b>	Ø 4	●	●	—
<b>C6</b>	Ø 6	●	●	●
<b>C8</b>	Ø 8	—	●	●
<b>C10</b>	Ø 10	—	—	●
<b>C12</b>	Ø 12	—	—	●

**12 Taraudage**

—	Rc
<b>F</b>	G
<b>N</b>	NPT
<b>T</b>	NPTF

\* M5 n'est disponible qu'avec l'option « — ».

**13 Type de vis de montage**

—	Vis combinée à tête ronde
<b>B</b>	Vis CHC
<b>K</b>	Vis combinée à tête ronde (type à prévention de chute)
<b>H</b>	Vis CHC (type à prévention de chute)

\* Pour « K » et « H », le couvercle du corps de distributeur possède une construction de prévention de la chute permettant d'empêcher les vis de montage de se désolidariser lorsque l'on retire le distributeur pour l'entretien, etc.

\* **Lorsque le distributeur est commandé individuellement, le joint d'embase n'est pas inclus.**

Le joint d'embase multiple étant fixé à l'embase multiple, il doit être commandé séparément pour un service d'entretien. Reportez-vous au **catalogue en ligne** pour les références du joint d'embase et de la vis de montage.



**Type 10** Raccord latéral  
**Type 11** Raccordement vers le bas

**Embrochable** **Embase résine embrochable**

**EX260**

# Série HF1-SY3000/5000/7000

Reportez-vous à la page 4 7 pour plus de détails sur les embases multiples prenant en charge la communication de sécurité (PROFIsafe).



## Pour passer commande des embases multiples

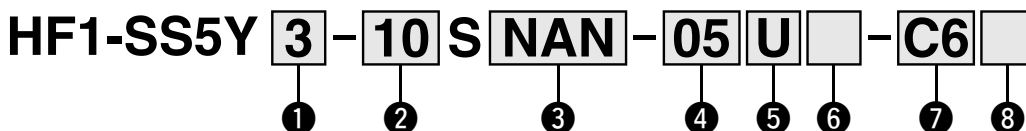

### 1 Série

3	HF1-SY3000
5	HF1-SY5000
7	HF1-SY7000

### 2 Modèle

10	Raccordement latéral
11	Raccordement vers le bas*1

\*1 L'embase HF1-SY5000 est utilisée pour le raccordement vers le bas du modèle HF1-SY3000. Lors de la commande, reportez-vous à « Embase montage combiné enfichable » (à partir de la page 63).

### 3 Caractéristiques de l'interface bus de terrain

(Polarité de sortie, protocole, nombre de sorties, connecteur de communication)

Symbole (polarité de sortie)		Protocole	Nombre de sorties	Connecteur de communication
Commun positif (NPN)	Commun négatif (PNP)			
0*1		Sans interface bus de terrain		
QA	QAN	DeviceNet®	32	M12
QB	QBN		16	
NA	NAN	PROFIBUS DP	32	M12
NB	NBN		16	
NC	NCN		32	
ND	NDN		16	
VA	VAN	CC-Link	32	M12
VB	VBN		16	
DA	DAN	EtherCAT	32	M12
DB	DBN		16	
FA	FAN	PROFINET	32	M12
FB	FBN		16	
EA	EAN	EtherNet/IP™	32	M12
EB	EBN		16	
—*3	GAN	Ethernet POWERLINK	32	M12
—*3	GBN		16	
—*3	KAN	IO-Link	32*5	M12

- \*1 Sans interface bus de terrain, la polarité de sortie est décidée par l'interface bus de terrain utilisée. Veillez à une correspondance avec la caractéristique commune des distributeurs à utiliser.
- \*2 Le rail DIN ne peut pas être monté sans interface bus de terrain.
- \*3 Le modèle commun positif (NPN) n'est pas admissible.
- \*4 IP40 lorsque la caractéristique du connecteur de communication applicable est sub-D.
- \*5 Seul le modèle à 32 sorties est disponible.

Pour plus de détails sur le système bus de terrain intégré EX260 (pour sortie), reportez-vous au **catalogue en ligne** et au guide d'utilisation. Les références des interfaces bus de terrain à monter sont identiques à celles du produit standard. Reportez-vous au **catalogue en ligne** pour plus d'informations. Veuillez télécharger le Manuel d'utilisation sur le site internet SMC : <http://www.smc.eu>

### 4 Stations de distributeur

#### Pour l'interface bus de terrain à 32 sorties

Symbole	Stations	Note
02	2 stations	Câblage bistable*1
⋮	⋮	
16	16 stations	
02	2 stations	Disposition spécifiée*2 (Jusqu'à 32 bobines disponibles)
⋮	⋮	
24	24 stations	

#### Pour l'interface bus de terrain à 16 sorties

Symbole	Stations	Note
02	2 stations	Câblage bistable*1
⋮	⋮	
08	8 stations	
02	2 stations	Disposition spécifiée*2 (Jusqu'à 16 bobines disponibles)
⋮	⋮	
16	16 stations	

- \*1 Câblage bistable : les distributeurs 5/2 monostables, bistables, 5/3 et 2x3/2 peuvent être utilisés sur toutes les stations d'embase multiple. L'utilisation d'un électrodistributeur monostable 5/2 provoque un signal de contrôle anormal. Pour éviter ce problème, commandez avec une disposition spécifiée.
- \*2 Disposition spécifiée : indiquez les caractéristiques de câblage sur la fiche de configuration de l'embase multiple. (Notez que les distributeurs 5/2 bistables, 5/3 et 2x3/2 ne peuvent pas être utilisés lorsqu'un câblage monostable est configuré.)
- \* Ceci inclut également le nombre de plaques d'obturation.
- \* Pour le modèle sans interface bus de terrain (S0), notez le nombre maximum de bobines de l'interface bus de terrain à monter. Si la disposition est spécifiée, indiquez-la sur la fiche de configuration de l'embase.

### 5 Raccord P, E

U	Côté U (2 à 10 stations)
D	Côté D (2 à 10 stations)
B	Les 2 côtés (2 à 24 stations)

### 7 Raccordement A, B (mm/raccord instantané)

Symbole	Raccord A, B	Type 10/Raccord latéral			Type 11/Raccordement vers le bas	
		HF1-SY3000	HF1-SY5000	HF1-SY7000	HF1-SY5000	HF1-SY7000
C4 C6 C8 C10 C12	Ø 4	●	●	—	●	—
	Ø 6	●	●	●	●	●
	Ø 8	—	—	●	●	●
	Ø 10	—	—	●	—	●
	Ø 12	—	—	●	—	●
CM*1	Raccord droit, tailles combinées	●	●	●	●	●
Raccordement P, E (Raccords instantanés)		Ø 8	Ø 10	Ø 12	Ø 10	Ø 12

- \*1 Indiquez les tailles sur la fiche technique de l'embase pour « CM ».
- Le sens des raccords P et E est identique à celui des raccords A et B.
- \* Pour éviter une interférence avec le corps ou le tuyau, sélectionnez le raccord soudé vers le bas lorsque vous montez l'entretoise optionnelle.

### 6 Bloc SUP/EXH

—	Pilotage interne
S	Pilotage interne, silencieux intégré
R	Pilotage externe

- \* Le raccord 3/5(E) est connecté pour le modèle avec silencieux intégré.
- \* Si vous utilisez le modèle avec silencieux intégré, évitez le contact direct de l'eau ou d'autres liquides avec l'orifice d'échappement.
- \* Étant donné qu'une très petite quantité d'huile non classée H1 est utilisée dans le pilote, cette huile lubrifiante peut être évacuée avec l'air d'échappement si un silencieux est intégré. Si cela pose un problème, choisissez une option autre que le silencieux intégré qui permet le raccordement à l'orifice d'échappement, et installez la tuyauterie de manière à ce que l'échappement soit évacué à un endroit où il ne causera aucun problème.

### 8 Montage et option

Symbole	Montage	Option	
		Plaque d'identification	Numéro de station
—	Montage direct	—	—
AA		●	●
BA	Montage sur rail DIN	—	—
D□		—	—
A□		●	●
B□		●	—

- \* Indiquez le nombre de stations dans □ lorsqu'il est plus important que le nombre de stations de distributeur. (Reportez-vous à « Option de rail DIN » ci-dessous).
- \* Seul le montage direct est disponible pour le type 11 à orifice inférieur.
- \* Pour la fixation d'embase multiple à montage sur rail DIN, reportez-vous au catalogue en ligne.

#### Option de rail DIN

Longueur standard		
—	Sans rail DIN (avec fixation)	
0	Sans rail DIN (avec fixation)	
3	Pour 3 stations	Spécifiez un rail plus long que la longueur totale des stations spécifiées.
⋮	⋮	
24	Pour 24 stations	

- \* Si le rail DIN doit être monté sans interface bus de terrain, sélectionnez D0. Ensuite, reportez-vous à L3 des dimensions pour la longueur de rail DIN et commandez séparément. (Consultez le **catalogue en ligne** pour connaître la référence du rail DIN.)

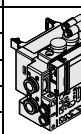

**Pour passer commande (avec vis de montage)**

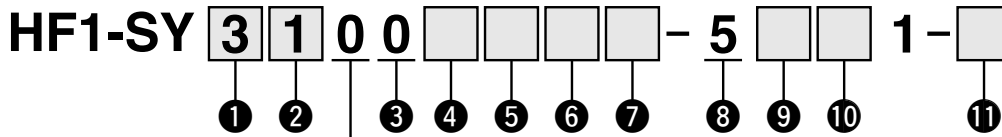

• Montage sur embase

**1** Série

3	HF1-SY3000
5	HF1-SY5000
7	HF1-SY7000

**2** Type de fonction

1		Monostable
2	5/2	Bistable
3		Centre fermé
4	5/3	Centre ouvert
5		Centre sous pression
A		N.F./N.F.
B	2x3/2, 4 positions	N.O./N.O.
C		N.F./N.O.

**3** Type de joint

0	Joint élastique
---	-----------------

**4** Type de pilotage

-	Pilotage interne
R	Pilotage externe

\* Lors du choix des spécifications du pilotage externe pour le distributeur 2x3/2, 4 positions, faites attention à la pression de pilotage.

**5** Clapet anti-retour de contre-pression (Modèle intégré)

-	Sans
H	Intégré

\* Le clapet anti-retour de contre-pression intégré au distributeur n'est pas disponible pour le modèle 5/3 ou le HF1-SY7000.

**6** Option du pilote

-	Standard (0,7 MPa)
B	Modèle réponse rapide (0,7 MPa)

**7** Type de bobine

-	Standard
T	Avec circuit d'économie d'énergie (service type continu)

\* Assurez-vous de sélectionner « avec circuit d'économie d'énergie » lorsque le distributeur doit être activé en continu sur de longues périodes.  
\* Faites attention à la durée d'activation lorsque vous sélectionnez le circuit à économie d'énergie. Reportez-vous au **catalogue en ligne** pour plus d'informations.

**8** Tension nominale

5	24 Vcc
---	--------

**9** Visualisation/protection de circuit et caractéristiques communes

Symbole	Avec visualisation	Protection de circuit	Caractéristiques communes
-	-	-	Non polarisé
R	-	-	
U	●	●	Commun positif
S	-		
Z	●		
NS	-	●	Commun négatif
NZ	●		

\* Pour le type non polarisé, faites attention à l'intrusion de tension de surtension. Reportez-vous au **catalogue en ligne** pour plus d'informations.  
\* Seuls les types « Z » et « NZ » sont disponibles avec l'option circuit d'économie d'énergie.

**10** Commande manuelle

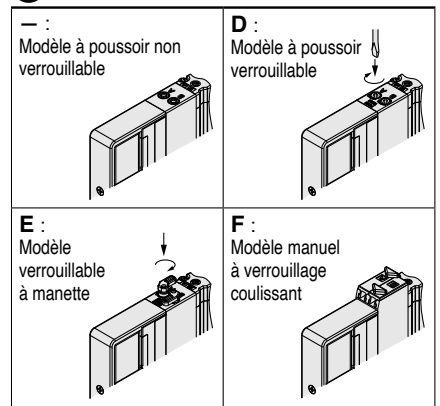

\* Reportez-vous au **catalogue en ligne** pour la commande manuelle à verrouillage coulissant.

**11** Type de vis de montage

-	Vis combinée à tête ronde
B	Vis CHC
K	Vis combinée à tête ronde (type à prévention de chute)
H	Vis CHC (type à prévention de chute)

\* Pour « K » et « H », le couvercle du corps de distributeur possède une construction de prévention de la chute permettant d'empêcher les vis de montage de se désolidariser lorsque l'on retire le distributeur pour l'entretien, etc.  
\* **Lorsque le distributeur est commandé individuellement, le joint d'embase n'est pas inclus.** Puisque le joint d'embase est fixé à l'embase multiple, il doit être commandé séparément pour un service d'entretien. Reportez-vous au **catalogue en ligne** pour les références du joint d'embase et les vis de montage.  
\* « B » et « H » ne peuvent pas être sélectionnés pour l'entretoise SUP/EXH individuelle, le régulateur d'interface ou l'entretoise avec distributeur à échappement de pression résiduelle.

**Pour passer commande des embases multiples**

**Exemple (HF1-SS5Y3-10SNAN-□)**

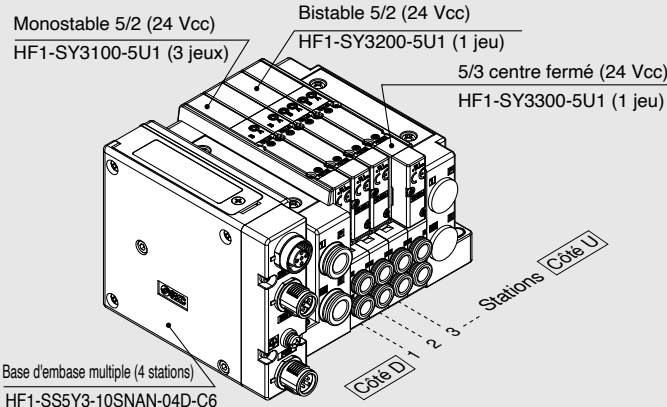

HF1-SS5Y3-10SNAN-04D-C6 ...1 jeu (réf. de base d'embase multiple à 5 stations type 10)  
\*HF1-SY3100-5U1 .....2 jeux (réf. monostable 5/2)  
\*HF1-SY3200-5U1 .....1 jeu (réf. bistable 5/2)  
\*HF1-SY3300-5U1 .....1 jeu (réf. 5/3, centre fermé)  
↳ L'astérisque désigne le symbole de l'assemblage. Ajoutez-le devant la référence du distributeur, etc.

• Pour la disposition des distributeurs, le distributeur le plus près du côté D est considéré comme étant la 1ère station.  
• Sous la référence de l'embase multiple, indiquez les distributeurs à monter dans l'ordre depuis la 1ère station comme le montre la figure ci-dessus. Si la disposition est trop compliquée, servez-vous d'une fiche de configuration d'embase multiple pour spécifier les détails.

\* Lorsque vous combinez des configurations à raccorder par le haut, sélectionnez parmi celles listées à la page 50. Spécifiez sur la feuille technique de l'embase si des bouchons sont requis pour les raccords A et B de l'embase.

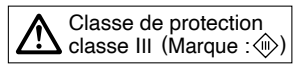



**Type 10** Raccord latéral  
**Type 11** Raccordement vers le bas

**Embrochable** **Embase résine embrochable**

**EX260** Protocole de communication de sécurité (PROFIsafe)

# Série HF1-SY3000/5000/7000



**Utilisation du protocole de communication de sécurité**  
Reportez-vous au **catalogue en ligne** de la série EX260 pour plus de détails sur les unités qui prennent en charge le protocole de communication de sécurité.  
Lors de l'utilisation d'un distributeur d'embase dans un système de sécurité compatible à la norme ISO 13849, le dispositif doit être considéré à partir du circuit pneumatique et du côté électrique.  
Les dispositifs (y compris les distributeurs) doivent être sélectionnés en fonction de l'adéquation de leurs fonctions avec le niveau de sécurité de l'équipement dans son ensemble.  
L'utilisation de distributeurs validés comme étant conformes à la norme ISO 13849-2 peut être requise.  
Pour plus de détails sur les distributeurs validés, veuillez contacter SMC.  
De plus, reportez-vous à la section « Consignes de sécurité » pour les précautions concernant la sélection du modèle.

Reportez-vous à la page 45 pour plus de détails sur les embases multiples qui prennent en charge les bus de terrain et l'Ethernet industriel.

## Pour passer commande des embases multiples

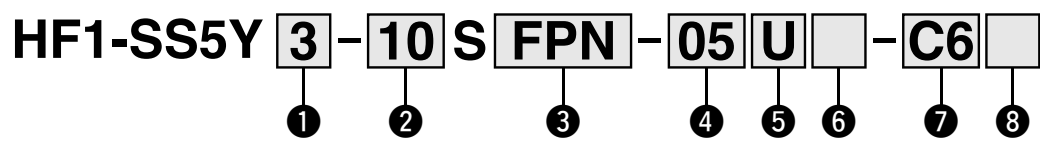

### 1 Série

3	HF1-SY3000
5	HF1-SY5000
7	HF1-SY7000

### 2 Modèle

10	Raccordement latéral
11	Raccordement vers le bas*1

\*1 L'embase HF1-SY5000 est utilisée pour le raccordement vers le bas du modèle HF1-SY3000. Lors de la commande, reportez-vous à « Embase à montage combiné enfichable » (à partir de la page 63).

### 3 Caractéristiques de l'interface bus de terrain (polarité de sortie, protocole, nombre de sorties, connecteur de communication)

Symbole (polarité de sortie)		Protocole	Numéro des sorties	Connecteur de communication
Commun positif (NPN)	Commun négatif (PNP)			
0*1		Sans interface bus de terrain		
-*3	FPN	PROFIsafe	32*4	M12

- \*1 Sans interface bus de terrain, la polarité de sortie est décidée par l'interface bus de terrain utilisée. Veillez à une correspondance avec la caractéristique commune des distributeurs à utiliser.
- \*2 Le rail DIN ne peut pas être monté sans interface bus de terrain.
- \*3 Le modèle commun positif (NPN) n'est pas admissible.
- \*4 Seul le modèle à 32 sorties est disponible.

### 6 Bloc SUP/EXH

—	Pilotage interne
S	Pilotage interne, silencieux intégré
R	Pilotage externe

- \* Le raccord 3/5(E) est bouché pour le modèle avec silencieux intégré.
- \* Si vous utilisez le modèle avec silencieux intégré, évitez le contact direct de l'eau ou d'autres liquides avec l'orifice d'échappement.
- \* Étant donné qu'une très petite quantité d'huile non classée H1 est utilisée dans le pilote, cette huile lubrifiante peut être évacuée avec l'air d'échappement si un silencieux est intégré. Si cela pose un problème, choisissez une option autre que le silencieux intégré qui permet le raccordement à l'orifice d'échappement, et installez la tuyauterie de manière à ce que l'échappement soit évacué à un endroit où il ne causera aucun problème.

### 4 Stations de distributeur

Symbole	Stations	Note
02	2 stations	Câblage bistable*1
⋮	⋮	
16	16 stations	
02	2 stations	Disposition spécifiée*2 (Jusqu'à 32 bobines disponibles)
⋮	⋮	
24	24 stations	

- \*1 Câblage bistable : les distributeurs 5/2 monostables, 5/3 et 2x3/2 peuvent être utilisés sur toutes les stations d'embase. L'utilisation d'un électrodistributeur monostable 5/2 provoque un signal de contrôle anormal. Pour éviter ce problème, commandez avec une disposition spécifiée.
- \*2 Disposition spécifiée : indiquez les caractéristiques de câblage sur la fiche de configuration de l'embase multiple. (Notez que des distributeurs 5/3 et 2x3/2 ne peuvent pas être utilisés lorsqu'un câblage monostable est spécifié.)
- \* Ceci inclut également le nombre de plaques d'obturation.

### 5 Raccord P, E

U	Côté U (2 à 10 stations)
D	Côté D (2 à 10 stations)
B	Les 2 côtés (2 à 24 stations)

### 7 Raccordement A, B (en mm/raccord instantané)

Symbole	Raccord A, B	Type 10/Raccord latéral			Type 11/Raccordement vers le bas		
		HF1-SY3000	HF1-SY5000	HF1-SY7000	HF1-SY5000	HF1-SY7000	
C4 C6 C8 C10 C12	Droit	Ø 4	●	●	—	●	
		Ø 6	●	●	●	●	
		Ø 8	—	●	●	●	
		Ø 10	—	—	●	—	●
		Ø 12	—	—	●	—	●
CM*1	Raccord droit, tailles combinées	●	●	●	●	●	
Raccordement P, E (Raccords instantanés)		Ø 8	Ø 10	Ø 12	Ø 10	Ø 12	

- \*1 Indiquez les tailles sur la fiche technique de l'embase pour « CM ».
- Le sens des raccords P et E est identique à celui des raccords A et B.
- \* Pour éviter une interférence avec le corps ou le tuyau, sélectionnez le raccord coudé vers le bas lorsque vous montez l'entretoise optionnelle.

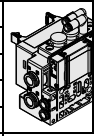

Pour plus de détails sur le système bus de terrain intégré EX260 (pour sortie), reportez-vous au **catalogue en ligne** et au **guide d'utilisation**. Les références des interfaces bus de terrain à monter sont identiques à celles du produit standard. Reportez-vous au **catalogue en ligne** pour plus d'informations. Veuillez télécharger le Manuel d'utilisation sur le site internet SMC : <http://www.smc.eu>



[Exemples de produits validés]

Veillez contacter SMC pour de plus amples détails, car des variantes prises en charge sont continuellement ajoutées.

**Pour passer commande (avec vis de montage)**

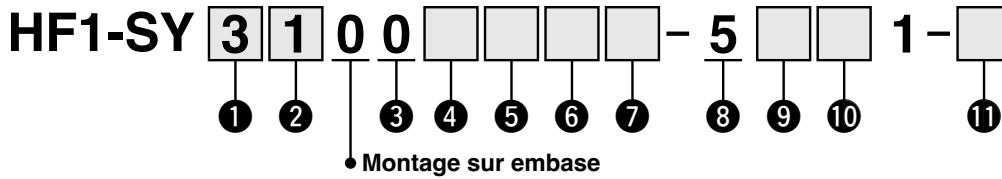

**1** Série

<b>3</b>	HF1-SY3000
<b>5</b>	HF1-SY5000
<b>7</b>	HF1-SY7000

**2** Type de fonction

<b>1</b>	5/2	Monostable
<b>3</b>	5/3	Centre fermé
<b>4</b>		Centre ouvert
<b>5</b>		Centre sous pression
<b>A</b>	2x3/2, 4 positions	N.F./N.F.
<b>B</b>		N.O./N.O.
<b>C</b>		N.F./N.O.

**3** Type de joint

<b>0</b>	Joint élastique
----------	-----------------

**4** Type de pilotage

—	Pilotage interne
<b>R</b>	Pilotage externe

\* Lors du choix des spécifications du pilotage externe pour le distributeur 2x3/2, 4 positions, faites attention à la pression de pilotage.

**5** Clapet anti-retour de contre-pression (Modèle intégré)

—	Sans
<b>H</b>	Intégré

\* Le clapet anti-retour à contre-pression n'est pas disponible pour le modèle 5/3 ni pour le HF1-SY7000.

**6** Option du pilote

—	Standard (0,7 MPa)
<b>B</b>	Modèle réponse rapide (0,7 MPa)

**7** Type de bobine

—	Standard
<b>T</b>	Avec circuit d'économie d'énergie (service type continu)

\* Assurez-vous de sélectionner « avec circuit d'économie d'énergie » lorsque le distributeur doit être activé en continu sur de longues périodes.  
\* Faites attention à la durée d'activation lorsque vous sélectionnez le circuit à économie d'énergie. Reportez-vous au **catalogue en ligne** pour plus d'informations.

**8** Tension nominale

<b>5</b>	24 Vcc
----------	--------

**9** Visualisation et protection de circuit et caractéristiques communes

Symbole	Avec visualisation	Protection de circuit	Caractéristiques communes
—	—	—	Non polarisé
<b>R</b>	—	●	
<b>U</b>	●		
<b>NS</b>	—		Commun négatif
<b>NZ</b>	●		

\* Seul le type « NZ » est disponible avec l'option circuit d'économie d'énergie.

**10** Commande manuelle

— :  
Modèle à poussoir non verrouillable

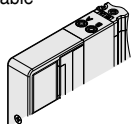

**11** Type de vis de montage

—	Vis combinée à tête ronde
<b>B</b>	Vis CHC
<b>K</b>	Vis combinée à tête ronde (type à prévention de chute)
<b>H</b>	Vis CHC (type à prévention de chute)

\* Pour « K » et « H », le couvercle du corps de distributeur possède une construction de prévention de la chute permettant d'empêcher les vis de montage de se désolidariser lorsque l'on retire le distributeur pour l'entretien, etc.  
\* **Lorsque le distributeur est commandé individuellement, le joint d'embase n'est pas inclus.** Puisque le joint d'embase est fixé à l'embase multiple, il doit être commandé séparément pour un service d'entretien. Reportez-vous au **catalogue en ligne** pour les références du joint d'embase et les vis de montage.



**Type 12**  
Raccordement par le haut

**Embrochable**

**Embase résine embrochable**

**EX260**

# Série HF1-SY3000/5000/7000



## Pour passer commande des embases multiples

**HF1-SS5Y** **3** - **12S** **NAN** - **05** **U** **□** - **□** **□**

①
②
③
④
⑤
⑥
⑦

### ① Série

<b>3</b>	HF1-SY3000
<b>5</b>	HF1-SY5000
<b>7</b>	HF1-SY7000

### ② Caractéristiques de l'interface bus de terrain (Polarité de sortie, protocole, nombre de sorties, connecteur de communication)

Symbole (polarité de sortie)		Protocole	Nombre de sorties	Connecteur de communication	
Commun positif (NPN)	Commun négatif (PNP)				
<b>0</b> *1		Sans interface bus de terrain			
<b>QA</b>	<b>QAN</b>	DeviceNet®	32	M12	
<b>QB</b>	<b>QBN</b>		16		
<b>NA</b>	<b>NAN</b>	PROFIBUS DP	32	M12	
<b>NB</b>	<b>NBN</b>		16		
<b>NC</b>	<b>NCN</b>		32		Sub-D *4
<b>ND</b>	<b>NDN</b>		16		
<b>VA</b>	<b>VAN</b>	CC-Link	32	M12	
<b>VB</b>	<b>VBN</b>		16		
<b>DA</b>	<b>DAN</b>	EtherCAT	32	M12	
<b>DB</b>	<b>DBN</b>		16		
<b>FA</b>	<b>FAN</b>	PROFINET	32	M12	
<b>FB</b>	<b>FBN</b>		16		
<b>EA</b>	<b>EAN</b>	EtherNet/IP™	32	M12	
<b>EB</b>	<b>EBN</b>		16		
—*3	<b>GAN</b>	Ethernet	32	M12	
—*3	<b>GBN</b>		16		
—*3	<b>GBN</b>	POWERLINK	32	M12	
—*3	<b>KAN</b>	IO-Link	32*5	M12	

- \*1 Sans interface bus de terrain, la polarité de sortie est décidée par l'interface bus de terrain utilisée. Veiller à une correspondance avec la caractéristique commune des distributeurs à utiliser.
- \*2 Le rail DIN ne peut pas être monté sans interface bus de terrain.
- \*3 Le modèle commun positif (NPN) n'est pas admissible.
- \*4 IP40 lorsque la caractéristique du connecteur de communication applicable est sub-D.
- \*5 Seul le modèle à 32 sorties est disponible.

### ③ Stations de distributeur

Pour l'interface bus de terrain à 32 sorties

Symbole	Stations	Note
<b>02</b>	2 stations	Câblage bistable*1
⋮	⋮	
<b>16</b>	16 stations	
<b>02</b>	2 stations	Disposition spécifiée*2 (Jusqu'à 32 bobines disponibles)
⋮	⋮	
<b>24</b>	24 stations	

Pour l'interface bus de terrain à 16 sorties

Symbole	Stations	Note
<b>02</b>	2 stations	Câblage bistable*1
⋮	⋮	
<b>08</b>	8 stations	
<b>02</b>	2 stations	Disposition spécifiée*2 (Jusqu'à 16 bobines disponibles)
⋮	⋮	
<b>16</b>	16 stations	

- \*1 Câblage bistable : les distributeurs 5/2 monostables, bistables, 5/3 et 5/4 peuvent être utilisés sur toutes les stations d'embase multiple. L'utilisation d'un électrodistributeur monostable 5/2 provoque un signal de contrôle anormal. Pour éviter ce problème, commandez avec une disposition spécifiée.
- \*2 Disposition spécifiée : indiquez les caractéristiques du câblage sur la fiche de configuration d'embase multiple. (Notez que les distributeurs 5/2 bistables, 5/3 et 2x3/2 ne peuvent pas être utilisés lorsqu'un câblage monostable est configuré.)
- \* Ceci inclut également le nombre de plaques d'obturation.
- \* Pour le modèle sans interface bus de terrain (S0), notez le nombre maximum de bobines de l'interface bus de terrain à monter. Si la disposition est spécifiée, indiquez-la sur la fiche de configuration de l'embase.

### ④ Raccord P, E

<b>U</b> *1	Côté U (2 à 10 stations)
<b>D</b> *1	Côté D (2 à 10 stations)
<b>B</b>	Les 2 côtés (2 à 24 stations)

- \*1 **⑤** Pour le type « S », bloc SUP/EXH avec silencieux intégré, choisissez U ou D pour l'entrée du raccord P, E.

### ⑤ Bloc SUP/EXH

—	Pilotage interne
<b>S</b>	Pilotage interne, silencieux intégré
<b>R</b>	Pilotage externe

- \* Pour le modèle à silencieux intégré, les raccords P et E se trouvent sur les côtés U et D. Le raccord 3/5(E) est bouché. L'orifice d'échappement du silencieux est situé sur le côté opposé aux raccords P et E. (Exemple : Lorsque les raccords P, E se trouvent du côté D, l'orifice d'échappement du silencieux est situé sur le côté U.)
- \* Si vous utilisez le modèle avec silencieux intégré, évitez le contact direct de l'eau ou d'autres liquides avec l'orifice d'échappement.
- \* Étant donné qu'une très petite quantité d'huile non classée H1 est utilisée dans le pilote, cette huile lubrifiante peut être évacuée avec l'air d'échappement si un silencieux est intégré. Si cela pose un problème, choisissez une option autre que le silencieux intégré qui permet le raccordement à l'orifice d'échappement, et installez la tuyauterie de manière à ce que l'échappement soit évacué à un endroit où il ne causera aucun problème.

### ⑥ Raccordement P, E (raccords instantanés)

Symbole	HF1-SY3000	HF1-SY5000	HF1-SY7000
—	Ø 8	Ø 10	Ø 12

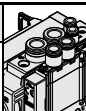

### ⑦ Montage

—	Montage direct	
<b>D</b>	Montage sur rail DIN (avec rail DIN)	
<b>D0</b>	Montage sur rail DIN (sans rail DIN)	
<b>D3</b>	Pour 3 stations	Spécifiez une longueur supérieure à celle du rail standard.
⋮	⋮	
<b>D24</b>	Pour 24 stations	

- \* Si le rail DIN doit être monté sans interface bus de terrain, sélectionnez D0. Ensuite, reportez-vous à L3 des dimensions pour la longueur de rail DIN et commandez séparément. (Consultez le **catalogue en ligne** pour connaître la référence du rail DIN.)
- \* Pour la fixation **d'embase multiple à montage** sur rail DIN, reportez-vous au catalogue en ligne.

**Pour plus de détails sur le système bus de terrain intégré EX260 (pour sortie), reportez-vous au catalogue en ligne et au guide d'utilisation. Les références des interfaces bus de terrain à monter sont identiques à celles du produit standard. Reportez-vous au catalogue en ligne pour plus d'informations.**

Veillez télécharger le Manuel d'utilisation sur le site internet SMC : <http://www.smc.eu>

**Pour passer commande (avec vis de montage)**

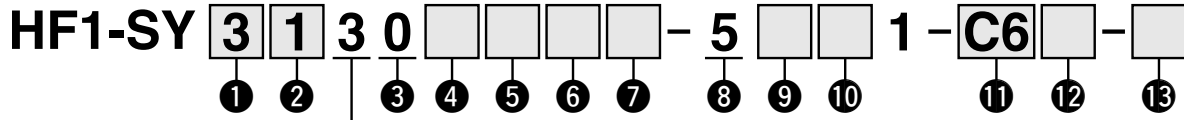

• Raccordement par le haut

**① Série**

3	HF1-SY3000
5	HF1-SY5000
7	HF1-SY7000

**② Type de fonction**

1		Monostable
2	5/2	Bistable
3		Centre fermé
4	5/3	Centre ouvert
5		Centre sous pression
A	2x3/2, 4 positions	N.F./N.F.
B		N.O./N.O.
C		N.F./N.O.

**③ Type de joint**

0	Joint élastique
---	-----------------

**④ Type de pilotage**

-	Pilotage interne
R	Pilotage externe

\* Lors du choix des spécifications du pilotage externe pour le distributeur 2x3/2, 4 positions, faites attention à la pression de pilotage.

**⑤ Clapet anti-retour de contre-pression (Modèle intégré)**

-	Sans
H	Intégré

\* Le clapet anti-retour de contre-pression intégré au distributeur n'est pas disponible pour le modèle 5/3 ou le HF1-SY7000.

**⑩ Commande manuelle**

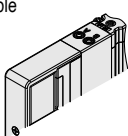
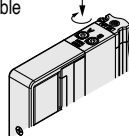
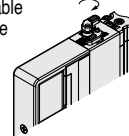
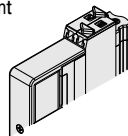
<p>- : Modèle à poussoir non verrouillable</p> 	<p>D : Modèle à poussoir verrouillable</p> 	<p>E : Modèle verrouillable à manette</p> 	<p>F : Modèle manuel à verrouillage coulissant</p> 
--	--	---	--

\* Reportez-vous au **catalogue en ligne** pour la commande manuelle à verrouillage coulissant.

**⑥ Option du pilote**

-	Standard (0,7 MPa)
B	Modèle réponse rapide (0,7 MPa)

**⑦ Type de bobine**

-	Standard
T	Avec circuit d'économie d'énergie (service type continu)

\* Assurez-vous de sélectionner « avec circuit d'économie d'énergie » lorsque le distributeur doit être activé en continu sur de longues périodes.

\* Faites attention à la durée d'activation lorsque vous sélectionnez le circuit à économie d'énergie. Reportez-vous au **catalogue en ligne** pour plus d'informations.

**⑧ Tension nominale**

5	24 Vcc
---	--------

**⑨ Visualisation/protection de circuit et caractéristiques communes**

Symbole	Avec visualisation	Protection de circuit	Caractéristiques communes
-	-	-	
R	-	●	Non polarisé
U	●		
S	-		Commun positif
Z	●		
NS	-		Commun négatif
NZ	●		

\* Pour le type non polarisé, faites attention à l'intrusion de tension de surtension. Reportez-vous au **catalogue en ligne** pour plus d'informations.

\* Seuls les types « Z » et « NZ » sont disponibles avec l'option circuit d'économie d'énergie.

**⑪ Raccordement A, B**

**Raccord taraudé**

Symbole	Raccordement	Série compatible
M5	M5 x 0,8	HF1-SY3000
O1	1/8	HF1-SY5000
O2	1/4	HF1-SY7000

**Raccord instantané (Taille en mm)**

Symbole	Raccord A, B	HF1-SY3000	HF1-SY5000	HF1-SY7000
C4	Ø 4	●	●	-
C6	Ø 6	●	●	●
C8	Ø 8	-	●	●
C10	Ø 10	-	-	●
C12	Ø 12	-	-	●

**⑫ Taraudage**

-	Rc
F	G
N	NPT
T	NPTF

\* M5 n'est disponible qu'avec l'option « - ».

**⑬ Type de vis de montage**

-	Vis combinée à tête ronde
B	Vis CHC
K	Vis combinée à tête ronde (type à prévention de chute)
H	Vis CHC (type à prévention de chute)

\* Pour « K » et « H », le couvercle du corps de distributeur possède une construction de prévention de la chute permettant d'empêcher les vis de montage de se désolidariser lorsque l'on retire le distributeur pour l'entretien, etc.

\* **Lorsque le distributeur est commandé individuellement, le joint d'embase n'est pas inclus.**

Puisque le joint d'embase est fixé à l'embase multiple, il doit être commandé séparément pour un service d'entretien. Reportez-vous au **catalogue en ligne** pour les références du joint d'embase et les vis de montage.

**Pour passer commande des embases multiples**

**Exemple (HF1-SS5Y3-12SNAN-□)**

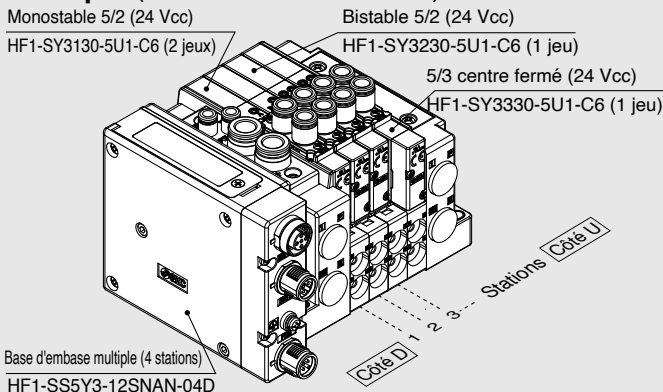

HF1-SS5Y3-12SNAN-04D ... 1 jeu (réf. de base d'embase multiple à 4 stations type 12)

\*HF1-SY3130-5U1-C6 ..... 2 jeux (réf. monostable 5/2)

\*HF1-SY3230-5U1-C6 ..... 1 jeu (réf. bistable 5/2)

\*HF1-SY3330-5U1-C6 ..... 1 jeu (réf. 5/3, centre fermé)

↳ L'astérisque désigne le symbole de l'assemblage. Ajoutez-le devant la référence du distributeur, etc.

- Pour la disposition des distributeurs, le distributeur le plus près du côté D est considéré comme étant la 1ère station.
- Sous la référence de l'embase multiple, indiquez les distributeurs à monter dans l'ordre depuis la 1ère station comme le montre la figure ci-dessus. Si la disposition est trop compliquée, servez-vous d'une fiche de configuration d'embase multiple pour spécifier les détails.

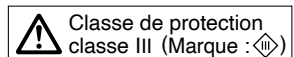

HF1 (compatible)	HF1A (compatible)	HF1B (compatible)
HF2	HF2A compatible	HF2B (compatible)
HF3	HF3A compatible	

**Type 10** Raccord latéral  
**Type 11** Raccordement vers le bas

**Embrochable** **Embase résine embrochable**

**EX126**

# Série HF1-SY3000/5000/7000



## Pour passer commande des embases multiples

**HF1-SS5Y** **3** - **10** **S4** **V** - **05** **U** - **C6**

①
②
③
④
⑤
⑥
⑦
⑧

### ① Série

<b>3</b>	HF1-SY3000
<b>5</b>	HF1-SY5000
<b>7</b>	HF1-SY7000

### ② Modèle

<b>10</b>	Raccordement latéral
<b>11</b>	Raccordement vers le bas*1

\*1 L'embase HF1-SY5000 est utilisée pour le raccordement vers le bas du modèle HF1-SY3000. Lors de la commande, reportez-vous à « Embase à montage combiné enfichable » (à partir de la page 63).

### ③ Interface bus de terrain

<b>0</b>	Sans interface bus de terrain
<b>V</b>	CC-Link (Commun positif NPN)

\* Une seule plaque de bornier est montée pour le distributeur sans interface bus de terrain.

### ④ Stations de distributeur

Symbole	Stations	Note
<b>02</b>	2 stations	Câblage bistable*1
⋮	⋮	
<b>08</b>	8 stations	
<b>02</b>	2 stations	Disposition spécifiée*2 (Jusqu'à 16 bobines disponibles)
⋮	⋮	
<b>16</b>	16 stations	

\*1 Câblage bistable : les distributeurs 5/2 monostables, bistables, 5/3 et 2x3/2 peuvent être utilisés sur toutes les stations d'embase multiple. L'utilisation d'un électrodistributeur monostable 5/2 provoque un signal de contrôle anormal. Pour éviter ce problème, commandez avec une disposition spécifiée.

\*2 Disposition spécifiée : indiquez les caractéristiques de câblage sur la fiche de configuration de l'embase multiple. (Notez que les distributeurs 5/2 bistables, 5/3 et 2x3/2 ne peuvent pas être utilisés lorsqu'un câblage monostable est configuré.)

\* Ceci inclut également le nombre de plaques d'obturation.

### ⑤ Raccord P, E

<b>U</b>	Côté U (2 à 10 stations)
<b>D</b>	Côté D (2 à 10 stations)
<b>B</b>	Les 2 côtés (2 à 16 stations)

### ⑥ Bloc SUP/EXH

<b>—</b>	Pilotage interne
<b>S</b>	Pilotage interne, silencieux intégré
<b>R</b>	Pilotage externe

\* Le raccord 3/5(E) est connecté pour le modèle avec silencieux intégré.  
 \* Si vous utilisez le modèle avec silencieux intégré, évitez le contact direct de l'eau ou d'autres liquides avec l'orifice d'échappement.  
 \* Étant donné qu'une très petite quantité d'huile non classée H1 est utilisée dans le pilote, cette huile lubrifiante peut être évacuée avec l'air d'échappement si un silencieux est intégré. Si cela pose un problème, choisissez une option autre que le silencieux intégré qui permet le raccordement à l'orifice d'échappement, et installez la tuyauterie de manière à ce que l'échappement soit évacué à un endroit où il ne causera aucun problème.

## Pour passer commande des embases multiples

**Exemple (HF1-SS5Y3-10S4V-□-□)**

Monostable 5/2 (24 Vcc)  
Bistable 5/2 (24 Vcc)  
5/3 centre fermé (24 Vcc)

HF1-SY3100-5U1 (3 jeux)  
HF1-SY3200-5U1 (1 jeu)  
HF1-SY3300-5U1 (1 jeu)

Interface bus de terrain  
Ensemble plaque de bornier  
Base d'embase multiple (5 stations)  
HF1-SS5Y3-10S4V-05D-C6

Stations Côté U  
Côté D 1 2 3

**HF1-SS5Y3-10S4V-05D-C6..... 1 jeu (réf. de base d'embase multiple à 5 stations type 10)**

\*HF1-SY3100-5U1..... 3 jeux (réf. monostable 5/2)

\*HF1-SY3200-5U1..... 1 jeu (réf. bistable 5/2)

\*HF1-SY3300-5U1..... 1 jeu (réf. 5/3, centre fermé)

↳ L'astérisque désigne le symbole de l'assemblage. Ajoutez-le devant la référence du distributeur, etc.

• Pour la disposition des distributeurs, le distributeur le plus près du côté D est considéré comme étant la 1ère station.  
 • Sous la référence de l'embase multiple, indiquez les distributeurs à monter dans l'ordre depuis la 1ère station comme le montre la figure ci-dessus. Si la disposition est trop compliquée, servez-vous d'une fiche de configuration d'embase multiple pour spécifier les détails.

\* Lorsque vous combinez des configurations à raccorder par le haut, sélectionnez parmi celles listées à la page 54. Dans ce cas, soyez prudent car il y a également une sortie sur les ports A et B du côté de la base. Spécifiez sur la feuille technique de l'embase si des bouchons sont requis pour les raccords A et B du côté de l'embase.

### ⑦ Raccordement A, B (en mm/raccord instantané)

Symbole	Raccord A, B	Type 10/Raccord latéral			Type 11/Raccordement vers le bas	
		HF1-SY3000	HF1-SY5000	HF1-SY7000	HF1-SY5000	HF1-SY7000
<b>C4</b>	Ø 4	●	●	—	●	—
<b>C6</b>	Ø 6	●	●	●	●	●
<b>C8</b>	Ø 8	—	●	●	●	●
<b>C10</b>	Ø 10	—	—	●	—	●
<b>C12</b>	Ø 12	—	—	●	—	●
<b>CM*1</b>	Raccord droit, tailles combinées	●	●	●	●	●
Raccordement P, E (Raccords instantanés)		Ø 8	Ø 10	Ø 12	Ø 10	Ø 12

\*1 Indiquez les tailles sur la fiche technique de l'embase pour « CM ».  
 Le sens des raccords P et E est identique à celui des raccords A et B.  
 \* Pour éviter une interférence avec le corps ou le tuyau, sélectionnez le raccord coudé vers le bas lorsque vous montez l'entretoise optionnelle.

### ⑧ Montage et option

Symbole	Montage	Option	
		Plaque d'identification	Numéro de station
<b>—</b>	—	—	—
<b>AA</b>	Montage direct	●	●
<b>BA</b>		●	—
<b>D□</b>	Montage sur rail DIN	—	—
<b>A□</b>		●	●
<b>B□</b>		●	—

\* Saisir le nombre de stations en □ lorsqu'il est plus important que le nombre de stations de distributeur. (Voir « Option de rail DIN » à droite.)  
 \* Seul le montage direct est disponible pour le type 11 à orifice inférieur.  
 \* Pour la fixation d'embase multiple à montage sur rail DIN, reportez-vous au catalogue en ligne.

### Option de rail DIN

—	Longueur standard
<b>0</b>	Sans rail DIN (avec fixation)
<b>3</b>	Pour 3 stations
⋮	⋮
<b>16</b>	Pour 16 stations indiquées.

\* Si le rail DIN doit être monté sans interface bus de terrain, sélectionnez D0. Ensuite, reportez-vous à L3 des dimensions pour la longueur de rail DIN et commandez séparément. (Consultez le catalogue en ligne pour connaître la référence du rail DIN.)

Pour plus de détails sur le système bus de terrain intégré EX126 (pour sortie), reportez-vous au catalogue en ligne et au guide d'utilisation. Les références des interfaces bus de terrain à monter sont identiques à celles du produit standard. Reportez-vous au catalogue en ligne pour plus d'informations.

Veillez télécharger le Manuel d'utilisation sur le site internet SMC : <http://www.smc.eu>

Pour passer commande (avec vis de montage)

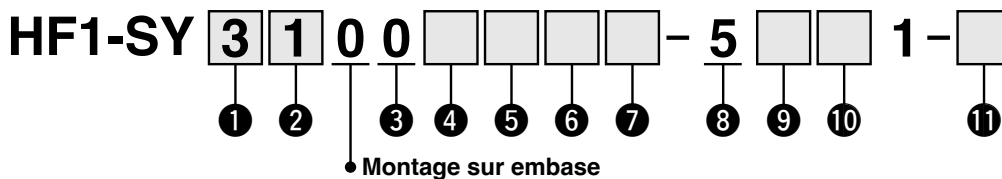

**1** Série

<b>3</b>	HF1-SY3000
<b>5</b>	HF1-SY5000
<b>7</b>	HF1-SY7000

**2** Type de fonction

<b>1</b>		Monostable
<b>2</b>	5/2	Bistable
<b>3</b>	5/3	Centre fermé
<b>4</b>		Centre ouvert
<b>5</b>		Centre sous pression
<b>A</b>	2x3/2, 4 positions	N.F./N.F.
<b>B</b>		N.O./N.O.
<b>C</b>		N.F./N.O.

**3** Type de joint

<b>0</b>	Joint élastique
----------	-----------------

**4** Type de pilotage

—	Pilotage interne
<b>R</b>	Pilotage externe

\* Lors du choix des spécifications du pilotage externe pour le distributeur 2x3/2, 4 positions, faites attention à la pression de pilotage.

**5** Clapet anti-retour de contre-pression (Modèle intégré)

—	Sans
<b>H</b>	Intégré

\* Le clapet anti-retour de contre-pression intégré au distributeur n'est pas disponible pour le modèle 5/3 ou le HF1-SY7000.

**6** Option du pilote

—	Standard (0,7 MPa)
<b>B</b>	Modèle réponse rapide (0,7 MPa)

**7** Type de bobine

—	Standard
<b>T</b>	Avec circuit d'économie d'énergie (service type continu)

\* Assurez-vous de sélectionner « avec circuit d'économie d'énergie » lorsque le distributeur doit être activé en continu sur de longues périodes.  
\* Faites attention à la durée d'activation lorsque vous sélectionnez le circuit à économie d'énergie. Reportez-vous au **catalogue en ligne** pour plus d'informations.

**8** Tension nominale

<b>5</b>	24 Vcc
----------	--------

**9** Visualisation et protection de circuit et caractéristiques communes

Symbole	Avec visualisation	Protection de circuit	Caractéristiques communes
—	—	—	Non polarisé
<b>R</b>	—	●	
<b>U</b>	●		
<b>S</b>	—		Commun positif
<b>Z</b>	●		

\* Pour le type non polarisé, faites attention à l'intrusion de tension de surtension. Reportez-vous au **catalogue en ligne** pour plus d'informations.  
\* Seul « Z » est disponible avec circuit d'économie d'énergie.

**10** Commande manuelle

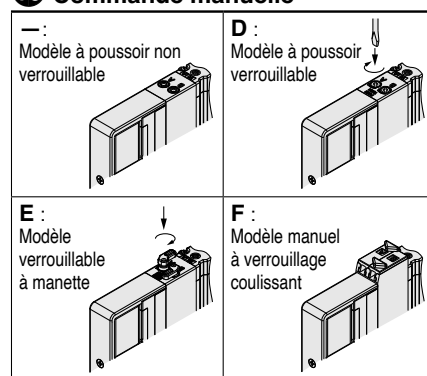

\* Reportez-vous au **catalogue en ligne** pour la commande manuelle à verrouillage coulissant.

**11** Type de vis de montage

—	Vis combinée à tête ronde
<b>B</b>	Vis CHC
<b>K</b>	Vis combinée à tête ronde (type à prévention de chute)
<b>H</b>	Vis CHC (type à prévention de chute)

\* Pour « K » et « H », le couvercle du corps de distributeur possède une construction de prévention de la chute permettant d'empêcher les vis de montage de se désolidariser lorsque l'on retire le distributeur pour l'entretien, etc.

\* **Lorsque le distributeur est commandé individuellement, le joint d'embase n'est pas inclus.**

Le joint d'embase multiple étant fixé à l'embase multiple, il doit être commandé séparément pour un service d'entretien. Reportez-vous au **catalogue en ligne** pour les références du joint d'embase et de la vis de montage.

HF1 (compatible)	HF1A (compatible)	HF1B (compatible)
HF2	HF2A compatible	HF2B (compatible)
HF3	HF3A compatible	

**Type 12**  
Raccordement par le haut

**Embrochable**

**Embase résine embrochable**

**EX126**

# Série HF1-SY3000/5000/7000



## Pour passer commande des embases multiples

**HF1-SS5Y** **3** - **12S4** **V** - **05** **U** **□** - **□** **□**

1
2
3
4
5
6
7

### 1 Série

<b>3</b>	HF1-SY3000
<b>5</b>	HF1-SY5000
<b>7</b>	HF1-SY7000

### 2 Interface bus de terrain

<b>0</b>	Sans interface bus de terrain
<b>V</b>	CC-Link (Commun positif NPN)

\* Une seule plaque de bornier est montée pour le distributeur sans interface bus de terrain.

### 3 Stations de distributeur

Symbole	Stations	Note
<b>02</b>	2 stations	Câblage bistable*1
⋮	⋮	
<b>08</b>	8 stations	Disposition spécifiée*2 (Jusqu'à 16 bobines disponibles)
<b>02</b>	2 stations	
⋮	⋮	
<b>16</b>	16 stations	

\*1 Câblage bistable : les distributeurs 5/2 monostables, bistables, 5/3 et 2x3/2 peuvent être utilisés sur toutes les stations d'embase multiple.

L'utilisation d'un électrodistributeur monostable 5/2 provoque un signal de contrôle anormal. Pour éviter ce problème, commandez avec une disposition spécifiée.

\*2 Disposition spécifiée : indiquez les caractéristiques de câblage sur la fiche de configuration de l'embase multiple. (Notez que les distributeurs 5/2 bistables, 5/3 et 2x3/2 ne peuvent pas être utilisés lorsqu'un câblage monostable est configuré.)

\* Ceci inclut également le nombre de plaques d'obturation.

### 4 Raccord P, E

<b>U*1</b>	Côté U (2 à 10 stations)
<b>D*1</b>	Côté D (2 à 10 stations)
<b>B</b>	Les 2 côtés (2 à 16 stations)

\*1 **5** Pour le type « S », bloc SUP/EXH avec silencieux intégré, choisissez U ou D pour l'entrée du raccord P, E.

### 5 Bloc SUP/EXH

<b>—</b>	Pilotage interne
<b>S</b>	Pilotage interne, silencieux intégré
<b>R</b>	Pilotage externe

\* Pour le modèle à silencieux intégré, les raccords P et E se trouvent sur les côtés U et D. Le raccord 3/5(E) est bouché. L'orifice d'échappement du silencieux est situé sur le côté opposé aux raccords P et E. (Exemple : Lorsque les raccords P, E se trouvent du côté D, l'orifice d'échappement du silencieux est situé sur le côté U.)

\* Si vous utilisez le modèle avec silencieux intégré, évitez le contact direct de l'eau ou d'autres liquides avec l'orifice d'échappement.

\* Étant donné qu'une très petite quantité d'huile non classée H1 est utilisée dans le pilote, cette huile lubrifiante peut être évacuée avec l'air d'échappement si un silencieux est intégré. Si cela pose un problème, choisissez une option autre que le silencieux intégré qui permet le raccordement à l'orifice d'échappement, et installez la tuyauterie de manière à ce que l'échappement soit évacué à un endroit où il ne causera aucun problème.

## Pour passer commande des embases multiples

### Exemple (HF1-SS5Y3-12S4V-□-□)

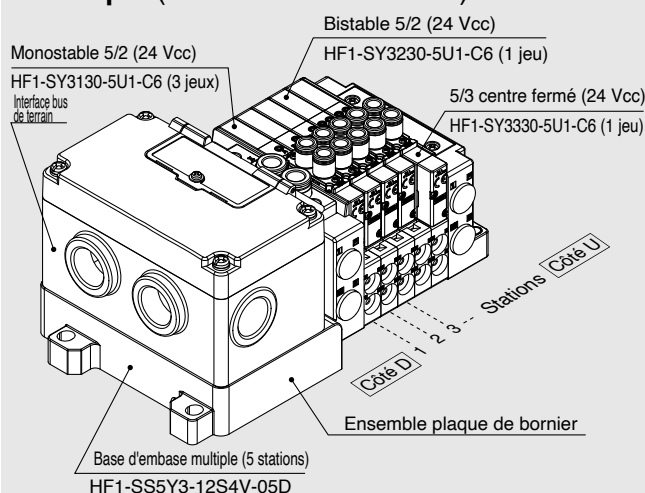

**HF1-SS5Y3-12S4V-05D**... 1 jeu (Type 12, réf. de l'embase à 5 stations)  
 \***HF1-SY3130-5U1-C6** ..... 3 jeux (réf. monostable 5/2)  
 \***HF1-SY3230-5U1-C6** ..... 1 jeu (réf. bistable 5/2)  
 \***HF1-SY3330-5U1-C6** ..... 1 jeu (réf. 5/3, centre fermé)

L'astérisque désigne le symbole de l'assemblage. Ajoutez-le devant la référence du distributeur, etc.

- Pour la disposition des distributeurs, le distributeur le plus près du côté D est considéré comme étant la 1ère station.
- Sous la référence de l'embase multiple, indiquez les distributeurs à monter dans l'ordre depuis la 1ère station comme le montre la figure ci-dessus. Si la disposition est trop compliquée, servez-vous d'une fiche de configuration d'embase multiple pour spécifier les détails.

### 6 Raccordement P, E (raccords instantanés)

Symbole	HF1-SY3000	HF1-SY5000	HF1-SY7000
<b>—</b>	Ø 8	Ø 10	Ø 12

### 7 Montage

<b>—</b>	Montage direct	
<b>D</b>	Montage sur rail DIN (avec rail DIN)	
<b>D0</b>	Montage sur rail DIN (sans rail DIN)	
<b>D3</b>	Pour 3 stations	Spécifiez une longueur supérieure à celle du rail standard.
⋮	⋮	
<b>D16</b>	Pour 16 stations	

\* Pour la fixation d'embase multiple à montage sur rail DIN, reportez-vous au catalogue en ligne.

Pour plus de détails sur le système bus de terrain intégré EX126 (pour sortie), reportez-vous au **catalogue en ligne** et au **guide d'utilisation**. Les références des interfaces bus de terrain à monter sont identiques à celles du produit standard. Reportez-vous au **catalogue en ligne** pour plus d'informations.

Veillez télécharger le Manuel d'utilisation sur le site internet SMC : <http://www.smc.eu>

**Pour passer commande (avec vis de montage)**

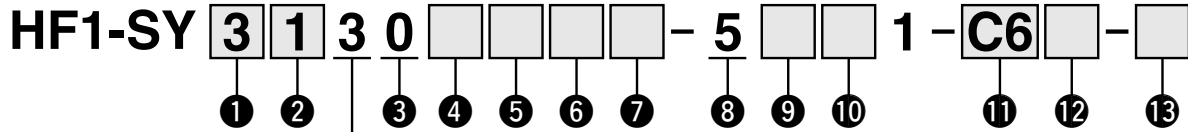

• Raccordement par le haut

**1** Série

3	HF1-SY3000
5	HF1-SY5000
7	HF1-SY7000

**2** Type de fonction

1	5/2	Monostable
2		Bistable
3	5/3	Centre fermé
4		Centre ouvert
5		Centre sous pression
A	2x3/2, 4 positions	N.F./N.F.
B		N.O./N.O.
C		N.F./N.O.

**3** Type de joint

0	Joint élastique
---	-----------------

**4** Type de pilotage

—	Pilotage interne
R	Pilotage externe

\* Lors du choix des spécifications du pilotage externe pour le distributeur 2x3/2, 4 positions, faites attention à la pression de pilotage.

**5** Clapet anti-retour de contre-pression (Modèle intégré)

—	Sans
H	Intégré

\* Le clapet anti-retour de contre-pression intégré au distributeur n'est pas disponible pour le modèle 5/3 ou le HF1-SY7000.

**6** Option du pilote

—	Standard (0,7 MPa)
B	Modèle réponse rapide (0,7 MPa)

**7** Type de bobine

—	Standard
T	Avec circuit d'économie d'énergie (service type continu)

\* Assurez-vous de sélectionner « avec circuit d'économie d'énergie » lorsque le distributeur doit être activé en continu sur de longues périodes.  
\* Faites attention à la durée d'activation lorsque vous sélectionnez le circuit à économie d'énergie. Reportez-vous au **catalogue en ligne** pour plus d'informations.

**8** Tension nominale

5	24 Vcc
---	--------

**9** Visualisation/protection de circuit et caractéristiques communes

Symbole	Avec visualisation	Protection de circuit	Caractéristiques communes
—	—	—	Non polarisé
R	—	●	
U	●		
S	—		
Z	●	Commun positif	

\* Pour le type non polarisé, faites attention à l'intrusion de tension de surtension. Reportez-vous au **catalogue en ligne** pour plus d'informations.  
\* Seul « Z » est disponible avec circuit d'économie d'énergie.

**10** Commande manuelle

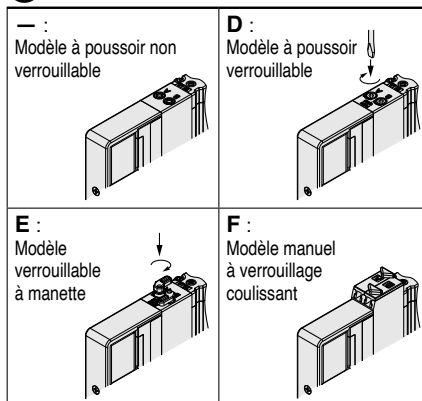

\* Reportez-vous au **catalogue en ligne** pour la commande manuelle à verrouillage coulissant.

**11** Raccordement A, B

**Raccord taraudé**

Symbole	Raccordement	Série compatible
M5	M5 x 0,8	HF1-SY3000
01	1/8	HF1-SY5000
02	1/4	HF1-SY7000

**Raccord instantané (Taille en mm)**

Symbole	Raccord A, B	HF1-SY3000	HF1-SY5000	HF1-SY7000
C4	Ø 4	●	●	—
C6	Ø 6	●	●	●
C8	Ø 8	—	●	●
C10	Ø 10	—	—	●
C12	Ø 12	—	—	●

**12** Taraudage

—	Rc
F	G
N	NPT
T	NPTF

\* M5 n'est disponible qu'avec l'option « — ».

**13** Type de vis de montage

—	Vis combinée à tête ronde
B	Vis CHC
K	Vis combinée à tête ronde (type à prévention de chute)
H	Vis CHC (type à prévention de chute)

\* Pour « K » et « H », le couvercle du corps de distributeur possède une construction de prévention de la chute permettant d'empêcher les vis de montage de se désolidariser lorsque l'on retire le distributeur pour l'entretien, etc.  
\* **Lorsque le distributeur est commandé individuellement, le joint d'embase n'est pas inclus.**

Le joint d'embase multiple étant fixé à l'embase multiple, il doit être commandé séparément pour un service d'entretien. Reportez-vous au **catalogue en ligne** pour les références du joint d'embase et de la vis de montage.

HF1 (compatible)	HF1A (compatible)	HF1B (compatible)
HF2	HF2A compatible	HF2B (compatible)
HF3	HF3A compatible	

**Type 10**  
Raccord latéral

**Type 11**  
Raccordement vers le bas

**Embrochable** **Embase résine embrochable**

**EX120**

# Série HF1-SY3000/5000/7000



## Pour passer commande des embases multiples

**HF1-SS5Y** **3** - **10** **S3** **R1** - **05** **U** **□** - **C6** **□**

1
2
3
4
5
6
7
8

### 1 Série

<b>3</b>	HF1-SY3000
<b>5</b>	HF1-SY5000
<b>7</b>	HF1-SY7000

### 2 Modèle

<b>10</b>	Raccordement latéral
<b>11</b>	Raccordement vers le bas*1

\*1 L'embase HF1-SY5000 est utilisée pour le raccordement vers le bas du modèle HF1-SY3000. Lors de la commande, reportez-vous à « Embase à montage combiné enfichable » (à partir de la page 63).

### 3 Interface bus de terrain

<b>0</b>	Sans interface bus de terrain	
<b>Q</b>	DeviceNet® (commun positif NPN)	
<b>R1</b>	OMRON CompoBus/S	16 sorties
<b>R2</b>	(Commun positif NPN)	8 sorties
<b>V</b>	CC-Link (Commun positif NPN)	
<b>ZB</b> *1	CompoNet®	Commun positif NPN
<b>ZBN</b> *1		Commune négative PNP

\*1 Le connecteur de communication (pour le côté opposé) n'est pas fourni. À commander séparément.  
\* Assurez-vous que les caractéristiques correspondent à celles du distributeur à utiliser.

### 7 Raccordement A, B (en mm/raccord instantané)

Symbole	Raccord A, B	Type 10/Raccord latéral			Type 11/Raccordement vers le bas	
		HF1-SY3000	HF1-SY5000	HF1-SY7000	HF1-SY5000	HF1-SY7000
<b>C4</b>	Ø 4	●	●	—	●	—
<b>C6</b>	Ø 6	●	●	●	●	●
<b>C8</b>	Ø 8	—	●	●	●	●
<b>C10</b>	Ø 10	—	—	●	—	●
<b>C12</b>	Ø 12	—	—	●	—	●
<b>CM</b> *1	Raccord droit, tailles combinées	●	●	●	●	●
Raccordement P, E (Raccords instantanés)		Ø 8	Ø 10	Ø 12	Ø 10	Ø 12

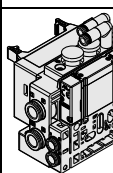

\*1 Indiquez les tailles sur la fiche technique de l'embase pour « CM ». Le sens des raccords P et E est identique à celui des raccords A et B.  
\* Pour éviter une interférence avec le corps ou le tuyau, sélectionnez le raccord coudé vers le bas lorsque vous montez l'entretoise optionnelle.

### 4 Stations de distributeur

Symbole	Stations	Note
<b>02</b>	2 stations	Câblage bistable*1
⋮	⋮	
<b>08</b>	8 stations	Disposition spécifiée*2 (Jusqu'à 16 bobines disponibles)
<b>02</b>	2 stations	
⋮	⋮	
<b>16</b>	16 stations	

\*1 Câblage bistable : les distributeurs 5/2 monostables, bistables, 5/3 et 2x3/2 peuvent être utilisés sur toutes les stations d'embase multiple. L'utilisation d'un électrodistributeur monostable 5/2 provoque un signal de contrôle anormal. Pour éviter ce problème, commandez avec une disposition spécifiée.  
\*2 Disposition spécifiée : indiquez les caractéristiques de câblage sur la fiche de configuration de l'embase multiple. (Notez que les distributeurs 5/2 bistables, 5/3 et 2x3/2 ne peuvent pas être utilisés lorsqu'un câblage monostable est configuré.)  
\* Ceci inclut également le nombre de plaques d'obturation.  
\* Puisque l'interface bus de terrain de type R2 comporte 8 sorties, notez que jusqu'à 8 électrodistributeurs.

### 5 Raccord P, E

<b>U</b>	Côté U (2 à 10 stations)
<b>D</b>	Côté D (2 à 10 stations)
<b>B</b>	Les 2 côtés (2 à 16 stations)

### 6 Bloc SUP/EXH

<b>—</b>	Pilotage interne
<b>S</b>	Pilotage interne, silencieux intégré
<b>R</b>	Pilotage externe

\* Le raccord 3/5(E) est bouché pour le modèle avec silencieux intégré.  
\* Étant donné qu'une très petite quantité d'huile non classée H1 est utilisée dans le pilote, cette huile lubrifiante peut être évacuée avec l'air d'échappement si un silencieux est intégré. Si cela pose un problème, choisissez une option autre que le silencieux intégré qui permet le raccordement à l'orifice d'échappement, et installez la tuyauterie de manière à ce que l'échappement soit évacué à un endroit où il ne causera aucun problème.

### 8 Montage et option

Symbole	Montage	Option	
		Plaque d'identification	Numéro de station
<b>—</b>	Montage direct	—	—
<b>AA</b>		●	●
<b>BA</b>		●	—
<b>D</b> □	Montage sur rail DIN	—	—
<b>A</b> □		●	●
<b>B</b> □		●	—

\* Saisir le nombre de stations en □ lorsqu'il est plus important que le nombre de stations de distributeur. (Reportez-vous à « Option de rail DIN » ci-dessous).  
\* Seul le montage direct est disponible pour le type 11 à orifice inférieur.  
\* Pour la fixation d'embase multiple à montage sur rail DIN, reportez-vous au catalogue en ligne.

#### Option de rail DIN

<b>—</b>	Longueur standard	
<b>0</b>	Sans rail DIN (avec fixation)	
<b>3</b>	Pour 3 stations	Spécifiez un rail plus long que la longueur totale des stations indiquées.
⋮	⋮	
<b>16</b>	Pour 16 stations	

\* Si le rail DIN doit être monté sans interface bus de terrain, sélectionnez D0. Ensuite, reportez-vous à L3 des dimensions pour la longueur de rail DIN et commandez séparément. (Consultez le **catalogue en ligne** pour connaître la référence du rail DIN.)

Pour plus de détails sur le système bus de terrain intégré EX 120 (pour sortie), reportez-vous au **catalogue en ligne** et au **guide d'utilisation**. Les références des interfaces bus de terrain à monter sont identiques à celles du produit standard. Reportez-vous au **catalogue en ligne** pour plus d'informations.  
Veuillez télécharger le Manuel d'utilisation sur le site internet SMC : <http://www.smc.eu>

**Pour passer commande (avec vis de montage)**

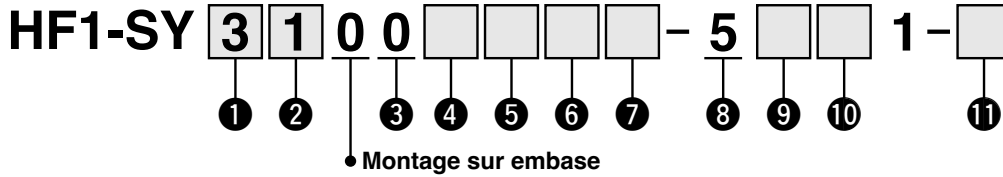

**1** Série

3	HF1-SY3000
5	HF1-SY5000
7	HF1-SY7000

**2** Type de fonction

1		Monostable
2	5/2	Bistable
3		Centre fermé
4	5/3	Centre ouvert
5		Centre sous pression
A		N.F./N.F.
B	2x3/2, 4 positions	N.O./N.O.
C		N.F./N.O.

**3** Type de joint

0	Joint élastique
---	-----------------

**4** Type de pilotage

-	Pilotage interne
R	Pilotage externe

\* Lors du choix des spécifications du pilotage externe pour le distributeur 2x3/2, 4 positions, faites attention à la pression de pilotage.

**5** Clapet anti-retour de contre-pression (Modèle intégré)

-	Sans
H	Intégré

\* Le clapet anti-retour de contre-pression intégré au distributeur n'est pas disponible pour le modèle 5/3 ou le HF1-SY7000.

**6** Option du pilote

-	Standard (0,7 MPa)
B	Modèle réponse rapide (0,7 MPa)

**7** Type de bobine

-	Standard
T	Avec circuit d'économie d'énergie (service type continu)

\* Assurez-vous de sélectionner « avec circuit d'économie d'énergie » lorsque le distributeur doit être activé en continu sur de longues périodes.

\* Faites attention à la durée d'activation lorsque vous sélectionnez le circuit à économie d'énergie. Reportez-vous au **catalogue en ligne** pour plus d'informations.

**8** Tension nominale

5	24 Vcc
---	--------

**9** Visualisation/protection de circuit et caractéristiques communes

Symbole	Avec visualisation	Protection de circuit	Caractéristiques communes
-	-	-	
R	-	-	Non polarisé
U	●	-	
S	-	-	Commun positif
Z	●	●	
NS	-	-	Commun négatif
NZ	●	-	

\* Pour le type non polarisé, faites attention à l'intrusion de tension de surtension. Reportez-vous au **catalogue en ligne** pour plus d'informations.

\* Seuls les types « Z » et « NZ » sont disponibles avec l'option circuit d'économie d'énergie.

**10** Commande manuelle

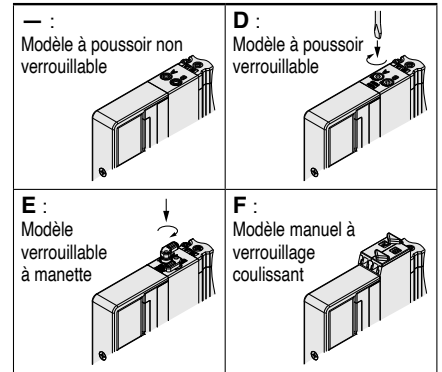

\* Reportez-vous au **catalogue en ligne** pour la commande manuelle à verrouillage coulissant.

**11** Type de vis de montage

-	Vis combinée à tête ronde
B	Vis CHC
K	Vis combinée à tête ronde (type à prévention de chute)
H	Vis CHC (type à prévention de chute)

\* Pour « K » et « H », le couvercle du corps de distributeur possède une construction de prévention de la chute permettant d'empêcher les vis de montage de se désolidariser lorsque l'on retire le distributeur pour l'entretien, etc.

\* **Lorsque le distributeur est commandé individuellement, le joint d'embase n'est pas inclus.**

Le joint d'embase multiple étant fixé à l'embase multiple, il doit être commandé séparément pour un service d'entretien. Reportez-vous au **catalogue en ligne** pour les références du joint d'embase et de la vis de montage.

**Pour passer commande des embases multiples**

**Exemple (HF1-SS5Y3-10S3V-□)**

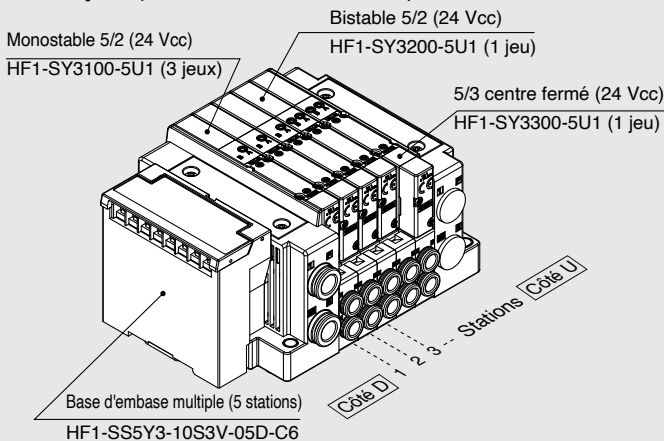

HF1-SS5Y3-10S3V-05D-C6... 1 jeu (réf. de base d'embase multiple à 5 stations type 10)  
 \*HF1-SY3100-5U1 ..... 3 jeux (réf. monostable 5/2)  
 \*HF1-SY3200-5U1 ..... 1 jeu (réf. bistable 5/2)  
 \*HF1-SY3300-5U1 ..... 1 jeu (réf. 5/3, centre fermé)  
 L'astérisque désigne le symbole de l'assemblage. Ajoutez-le devant la référence du distributeur, etc.

• Pour la disposition des distributeurs, le distributeur le plus près du côté D est considéré comme étant la 1ère station.  
 • Sous la référence de l'embase multiple, indiquez les distributeurs à monter dans l'ordre depuis la 1ère station comme le montre la figure ci-dessus. Si la disposition est trop compliquée, servez-vous d'une fiche de configuration d'embase multiple pour spécifier les détails.

\* Lorsque vous combinez des configurations à raccorder par le haut, sélectionnez parmi celles listées à la page 58. Dans ce cas, choisissez avec soin puisqu'il y a également des sorties sur les raccords A et B du côté de l'embase. Spécifiez sur la feuille technique de l'embase si des bouchons sont requis pour les raccords A et B du côté de l'embase.

HF1 (compatible)	HF1A (compatible)	HF1B (compatible)
HF2	HF2A compatible	HF2B (compatible)
HF3	HF3A compatible	

**Type 12** **Embrochable** **Embase résine embrochable**  
Raccordement par le haut

**EX120**

# Série HF1-SY3000/5000/7000



## Pour passer commande des embases multiples

**HF1-SS5Y** **3** - 12S3 **R1** - **05** **U** - - -

1     
2     
3     
4     
5     
6     
7

### 1 Série

<b>3</b>	HF1-SY3000
<b>5</b>	HF1-SY5000
<b>7</b>	HF1-SY7000

### 2 Interface bus de terrain

<b>0</b>	Sans interface bus de terrain	
<b>Q</b>	DeviceNet® (commun positif NPN)	
<b>R1</b>	OMRON CompoBus/S	16 sorties
<b>R2</b>	(Commun positif NPN)	8 sorties
<b>V</b>	CC-Link (Commun positif NPN)	
<b>ZB*</b>	CompoNet®	Commun positif NPN
<b>ZBN*</b>		Commun négatif PNP

- \*1 Le connecteur de communication (pour le côté opposé) n'est pas fourni. À commander séparément.
- \* Assurez-vous que les caractéristiques correspondent à celles du distributeur à utiliser.

### 3 Stations de distributeur

Symbole	Stations	Note
<b>02</b>	2 stations	Câblage bistable*1
<b>08</b>	8 stations	
<b>02</b>	2 stations	Disposition spécifiée*2 (Jusqu'à 16 bobines disponibles)
<b>08</b>	8 stations	
<b>16</b>	16 stations	

- \*1 Câblage bistable : les distributeurs 5/2 monostables, bistables, 5/3 et 2x3/2 peuvent être utilisés sur toutes les stations d'embase multiple. L'utilisation d'un électrodistributeur monostable 5/2 provoque un signal de contrôle anormal. Pour éviter ce problème, commandez avec une disposition spécifiée.
- \*2 Disposition spécifiée : indiquez les caractéristiques de câblage sur la fiche de configuration de l'embase multiple. (Notez que les distributeurs 5/2 bistables, 5/3 et 2x3/2 ne peuvent pas être utilisés lorsqu'un câblage monostable est configuré.)
- \* Ceci inclut également le nombre de plaques d'obturation.
- \* Puisque l'interface bus de terrain de type R2 comporte 8 sorties, notez que jusqu'à 8 électrodistributeurs.

### 4 Raccord P, E

<b>U*1</b>	Côté U (2 à 10 stations)
<b>D*1</b>	Côté D (2 à 10 stations)
<b>B</b>	Les 2 côtés (2 à 16 stations)

- \*1 Pour le type « S », bloc SUP/EXH avec silencieux intégré, choisissez U ou D pour l'entrée du raccord P, E.

### 5 Bloc SUP/EXH

<b>-</b>	Pilotage interne
<b>S</b>	Pilotage interne, silencieux intégré
<b>R</b>	Pilotage externe

- \* Pour le modèle à silencieux intégré, les raccords P et E se trouvent sur les côtés U et D. Le raccord 3/5(E) est bouché. L'orifice d'échappement du silencieux est situé sur le côté opposé aux raccords P et E. (Exemple : Lorsque les raccords P, E se trouvent du côté D, l'orifice d'échappement du silencieux est situé sur le côté U.)
- \* Étant donné qu'une très petite quantité d'huile non classée H1 est utilisée dans le pilote, cette huile lubrifiante peut être évacuée avec l'air d'échappement si un silencieux est intégré. Si cela pose un problème, choisissez une option autre que le silencieux intégré qui permet le raccordement à l'orifice d'échappement, et installez la tuyauterie de manière à ce que l'échappement soit évacué à un endroit où il ne causera aucun problème.

## Pour passer commande des embases multiples

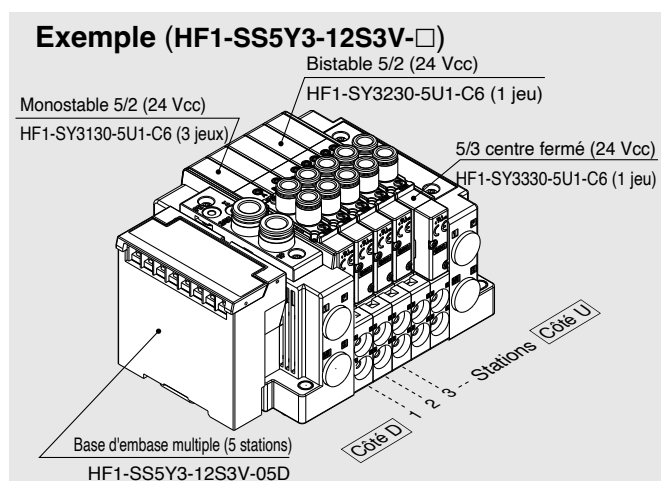

HF1-SS5Y3-12S3V-05D... 1 jeu (Type 12, réf. de l'embase à 5 stations)

\*HF1-SY3130-5U1-C6 ..... 3 jeux (réf. monostable 5/2)

\*HF1-SY3230-5U1-C6 ..... 1 jeu (réf. bistable 5/2)

\*HF1-SY3330-5U1-C6 ..... 1 jeu (réf. 5/3 centre fermé)

L'astérisque désigne le symbole de l'assemblage. Ajoutez-le devant la référence du distributeur, etc.

- Pour la disposition des distributeurs, le distributeur le plus près du côté D est considéré comme étant la 1ère station.
- Sous la référence de l'embase multiple, indiquez les distributeurs à monter dans l'ordre depuis la 1ère station comme le montre la figure ci-dessus. Si la disposition est trop compliquée, servez-vous d'une fiche de configuration d'embase multiple pour spécifier les détails.

### 6 Raccordement P, E (raccords instantanés)

Symbole	HF1-SY3000	HF1-SY5000	HF1-SY7000
-	Ø 8	Ø 10	Ø 12

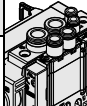

### 7 Montage

-	Montage direct	
<b>D</b>	Montage sur rail DIN (avec rail DIN)	
<b>D0</b>	Montage sur rail DIN (sans rail DIN)	
<b>D3</b>	Pour 3 stations	Spécifiez une longueur supérieure à celle du rail standard.
⋮	⋮	
<b>D16</b>	Pour 16 stations	

- \* Si le rail DIN doit être monté sans interface bus de terrain, sélectionnez D0. Ensuite, reportez-vous à L3 des dimensions pour la longueur de rail DIN et commandez séparément. (Consultez le **catalogue en ligne** pour connaître la référence du rail DIN.)
- \* Pour la fixation d'embase multiple à montage sur rail DIN, reportez-vous au catalogue en ligne.

Pour plus de détails sur le système bus de terrain intégré EX 120 (pour sortie), reportez-vous au **Catalogue en ligne** et au guide d'utilisation. Les références des interfaces bus de terrain à monter sont identiques à celles du produit standard. Reportez-vous au **catalogue en ligne** pour plus d'informations.

Veillez télécharger le Manuel d'utilisation sur le site internet SMC : <http://www.smc.eu>

Pour passer commande (avec vis de montage)

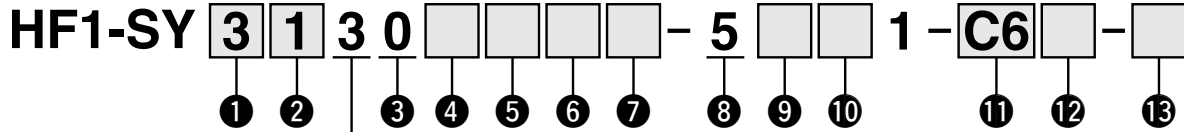

• Raccordement par le haut

**1** Série

<b>3</b>	HF1-SY3000
<b>5</b>	HF1-SY5000
<b>7</b>	HF1-SY7000

**2** Type de fonction

<b>1</b>	5/2	Monostable
<b>2</b>		Bistable
<b>3</b>	5/3	Centre fermé
<b>4</b>		Centre ouvert
<b>5</b>		Centre sous pression
<b>A</b>	2x3/2, 4 positions	N.F./N.F.
<b>B</b>		N.O./N.O.
<b>C</b>		N.F./N.O.

**3** Type de joint

<b>0</b>	Joint élastique
----------	-----------------

**4** Type de pilotage

—	Pilotage interne
<b>R</b>	Pilotage externe

\* Lors du choix des spécifications du pilotage externe pour le distributeur 2x3/2, 4 positions, faites attention à la pression de pilotage.

**5** Clapet anti-retour de contre-pression (Modèle intégré)

—	Sans
<b>H</b>	Intégré

\* Le clapet anti-retour de contre-pression intégré au distributeur n'est pas disponible pour le modèle 5/3 ou le HF1-SY7000.

**6** Option du pilote

—	Standard (0,7 MPa)
<b>B</b>	Modèle réponse rapide (0,7 MPa)

**7** Type de bobine

—	Standard
<b>T</b>	Avec circuit d'économie d'énergie (service type continu)

\* Assurez-vous de sélectionner « avec circuit d'économie d'énergie » lorsque le distributeur doit être activé en continu sur de longues périodes.

\* Faites attention à la durée d'activation lorsque vous sélectionnez le circuit à économie d'énergie. Reportez-vous au **catalogue en ligne** pour plus d'informations.

**8** Tension nominale

<b>5</b>	24 Vcc
----------	--------

**9** Visualisation et protection de circuit et caractéristiques communes

Symbole	Avec visualisation	Protection de circuit	Caractéristiques communes
—	—	—	Non polarisé
<b>R</b>	—	●	
<b>U</b>	●		
<b>S</b>	—		
<b>Z</b>	●		Commun positif
<b>NS</b>	—		
<b>NZ</b>	●	Commun négatif	

\* Pour le type non polarisé, faites attention à l'intrusion de tension de surtension. Reportez-vous au **catalogue en ligne** pour plus d'informations.

\* Seuls les types « Z » et « NZ » sont disponibles avec l'option circuit d'économie d'énergie.

**10** Commande manuelle

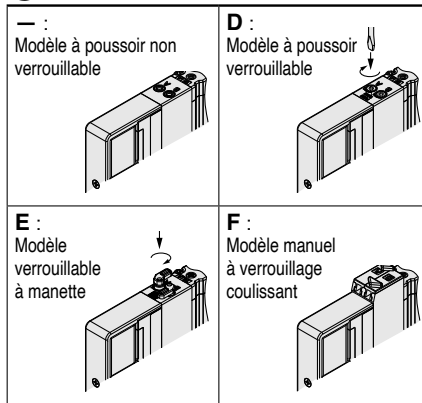

\* Reportez-vous au **catalogue en ligne** pour la commande manuelle à verrouillage coulissant.

**11** Raccordement A, B

Raccord taraudé

Symbole	Raccordement	Série compatible
<b>M5</b>	M5 x 0,8	HF1-SY3000
<b>01</b>	1/8	HF1-SY5000
<b>02</b>	1/4	HF1-SY7000

Raccord instantané (Taille en mm)

Symbole	Raccord A, B	HF1-SY3000	HF1-SY5000	HF1-SY7000
<b>C4</b>	Ø 4	●	●	—
<b>C6</b>	Ø 6	●	●	●
<b>C8</b>	Ø 8	—	●	●
<b>C10</b>	Ø 10	—	—	●
<b>C12</b>	Ø 12	—	—	●

**12** Taraudage

—	Rc
<b>F</b>	G
<b>N</b>	NPT
<b>T</b>	NPTF

\* M5 n'est disponible qu'avec l'option « — ».

**13** Type de vis de montage

—	Vis combinée à tête ronde
<b>B</b>	Vis CHC
<b>K</b>	Vis combinée à tête ronde (type à prévention de chute)
<b>H</b>	Vis CHC (type à prévention de chute)

\* Pour « K » et « H », le couvercle du corps de distributeur possède une construction de prévention de la chute permettant d'empêcher les vis de montage de se désolidariser lorsque l'on retire le distributeur pour l'entretien, etc.

\* **Lorsque le distributeur est commandé individuellement, le joint d'embase n'est pas inclus.**

Le joint d'embase multiple étant fixé à l'embase multiple, il doit être commandé séparément pour un service d'entretien. Reportez-vous au **catalogue en ligne** pour les références du joint d'embase et de la vis de montage.

HF1 (compatible)	HF1A (compatible)	HF1B (compatible)
HF2	HF2A compatible	HF2B (compatible)
HF3	HF3A compatible	

**Type 10**  
Raccord latéral

**Type 11**  
Raccordement vers le bas

**Embrochable** **Embase résine embrochable**

**EX180**

# Série HF1-SY3000/5000/7000



## Pour passer commande des embases multiples

**HF1-SS5Y** **3** - **10** **S** **8** **Q** **□** **□** - **05** **U** - **C6** **□**

1 2 3 4 5 6 7 8 9

### 1 Série

<b>3</b>	HF1-SY3000
<b>5</b>	HF1-SY5000
<b>7</b>	HF1-SY7000

### 2 Modèle

<b>10</b>	Raccordement latéral
<b>11</b>	Raccordement vers le bas*1

\*1 L'embase HF1-SY5000 est utilisée pour le raccordement vers le bas du modèle HF1-SY3000. Lors de la commande, reportez-vous à « Embase à montage combiné enfichable » (à partir de la page 63).

### 3 Interface bus de terrain

<b>0</b>	Sans interface bus de terrain
<b>Q</b>	DeviceNet®
<b>V</b>	CC-Link

\* Pour les modèles sans interface bus de terrain, seul l'ensemble du bloc connecteur est monté.

### 7 Raccords P, E, bloc SUP/EXH

Entrée raccord P, E	Pilotage interne	Pilotage interne, Silencieux intégré	Pilotage externe
Côté U (2 à 10 stations)	<b>U</b>	<b>C</b>	<b>G</b>
Côté D (2 à 10 stations)	<b>D</b>	<b>E</b>	<b>H</b>
Les 2 côtés (2 à 24 stations)	<b>B</b>	<b>F</b>	<b>J</b>

\* Le raccord 3/5(E) est bouché pour le modèle avec silencieux intégré.  
 \* Si vous utilisez le modèle avec silencieux intégré, évitez le contact direct de l'eau ou d'autres liquides avec l'orifice d'échappement.  
 \* Étant donné qu'une très petite quantité d'huile non classée H1 est utilisée dans le pilote, cette huile lubrifiante peut être évacuée avec l'air d'échappement si un silencieux est intégré. Si cela pose un problème, choisissez une option autre que le silencieux intégré qui permet le raccordement à l'orifice d'échappement, et installez la tuyauterie de manière à ce que l'échappement soit évacué à un endroit où il ne causera aucun problème.

### 8 Raccordement A, B (en mm/raccord instantané)

Symbole	Raccord A, B	Type 10/Raccord latéral			Type 11/Raccordement vers le bas	
		HF1-SY3000	HF1-SY5000	HF1-SY7000	HF1-SY5000	HF1-SY7000
<b>C4</b> <b>C6</b> <b>C8</b> <b>C10</b> <b>C12</b> <b>CM</b> *1	Ø 4	●	●	—	●	—
	Ø 6	●	●	●	●	●
	Ø 8	—	●	●	●	●
	Ø 10	—	—	●	—	●
	Ø 12	—	—	●	—	●
	Raccord droit, tailles combinées	●	●	●	●	●
Raccordement P, E (Raccords instantanés)		Ø 8	Ø 10	Ø 12	Ø 10	Ø 12

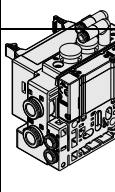

\*1 Indiquez les tailles sur la fiche technique de l'embase pour « CM ».  
 Le sens des raccords P et E est identique à celui des raccords A et B.  
 \* Pour éviter une interférence avec le corps ou le tuyau, sélectionnez le raccord coudé vers le bas lorsque vous montez l'entretoise optionnelle.

### 4 Polarité de sortie de l'interface bus de terrain, Nombre de sorties

	32 sorties	16 sorties
Sans interface bus de terrain	—	
Commun positif (NPN)	<b>2</b>	<b>3</b>
Commune négative (PNP)	<b>4</b>	<b>5</b>

\* Lorsque « V » (CC-Link) est sélectionné pour l'interface bus de terrain, seuls les symboles « 2 » ou « 4 » (32 sorties) peuvent être sélectionnés.  
 \* Veillez à une correspondance avec la caractéristique commune des distributeurs à utiliser.

### 5 Connecteur de communication

—	Raccord en T
<b>A</b>	Modèle droit

\* Le connecteur de communication et le connecteur électrique sont livrés avec l'embase. Le connecteur électrique est disponible pour le modèle droit uniquement.  
 \* Pour ne pas sélectionner l'interface bus de terrain, le symbole sera « —. »

### 6 Station de distributeur

Pour l'interface bus de terrain à 32 sorties

Symbole	Stations	Note
<b>02</b>	2 stations	Câblage bistable*1
⋮	⋮	
<b>16</b>	16 stations	
<b>02</b>	2 stations	Disposition spécifiée*2 (Jusqu'à 32 bobines disponibles)
⋮	⋮	
<b>24</b>	24 stations	

Pour l'interface bus de terrain à 16 sorties

Symbole	Stations	Note
<b>02</b>	2 stations	Câblage bistable*1
⋮	⋮	
<b>08</b>	8 stations	
<b>02</b>	2 stations	Disposition spécifiée*2 (Jusqu'à 16 bobines disponibles)
⋮	⋮	
<b>16</b>	16 stations	

\*1 Câblage bistable : les distributeurs 5/2 monostables, bistables, 5/3 et 2x3/2 peuvent être utilisés sur toutes les stations d'embase multiple.  
 L'utilisation d'un électrodistributeur monostable 5/2 provoque un signal de contrôle anormal. Pour éviter ce problème, commandez avec une disposition spécifiée.  
 \*2 Disposition spécifiée : indiquez les caractéristiques de câblage sur la fiche de configuration de l'embase multiple. (Notez que les distributeurs 5/2 bistables, 5/3 et 2x3/2 ne peuvent pas être utilisés lorsqu'un câblage monostable est configuré.)  
 \* Ceci inclut également le nombre de plaques d'obturation.  
 \* Pour le modèle sans interface bus de terrain (S80), notez le nombre maximum de bobines du module SI à monter. Si la disposition est spécifiée, indiquez-la sur la fiche de configuration de l'embase multiple.

### 9 Montage et options

Symbole	Montage	Option	
		Plaque d'identification	Numéro de station
—	Montage direct	—	—
<b>AA</b>		●	●
<b>BA</b>		●	—
<b>D</b> □	Montage sur rail DIN	—	—
<b>A</b> □		●	●
<b>B</b> □		●	—

#### Option de rail DIN

—	Longueur standard	
<b>0</b>	Sans rail DIN (avec fixation)	
<b>3</b>	Pour 3 stations	Spécifiez un rail plus long que la longueur totale des stations indiquées.
⋮	⋮	
<b>24</b>	Pour 24 stations	

\* Indiquez le nombre de stations dans □ lorsqu'il est plus important que le nombre de stations de distributeur. (Reportez-vous à « Option de rail DIN » ci-dessus).  
 \* Seul le montage direct est possible pour le Type 11 (raccordement vers le bas).  
 \* Pour la fixation d'embase multiple à montage sur rail DIN, reportez-vous au catalogue en ligne.

Pour plus de détails sur le système bus de terrain intégré EX180 (pour sortie), reportez-vous au **catalogue en ligne** et au guide d'utilisation. Les références des interfaces bus de terrain à monter sont identiques à celles du produit standard. Reportez-vous au **catalogue en ligne** pour plus d'informations.  
 Veuillez télécharger le Manuel d'utilisation sur le site internet SMC : <https://www.smc.eu>

Pour passer commande (avec vis de montage)

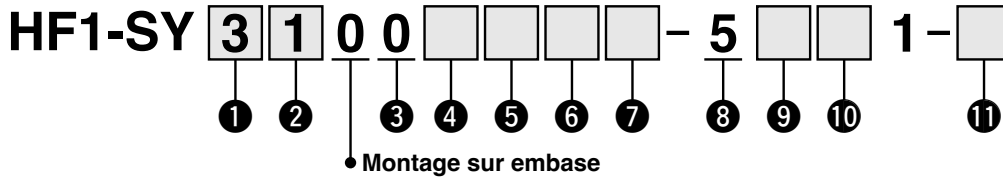

**1** Série

3	HF1-SY3000
5	HF1-SY5000
7	HF1-SY7000

**2** Type de fonction

1	5/2	Monostable
2		Bistable
3	5/3	Centre fermé
4		Centre ouvert
5		Centre sous pression
A	2x3/2, 4 positions	N.F./N.F.
B		N.O./N.O.
C		N.F./N.O.

**3** Type de joint

0	Joint élastique
---	-----------------

**4** Type de pilotage

—	Pilotage interne
R	Pilotage externe

\* Lors du choix des spécifications du pilotage externe pour le distributeur 2x3/2, 4 positions, faites attention à la pression de pilotage.

**5** Clapet anti-retour de contre-pression (Modèle intégré)

—	Sans
H	Intégré

\* Le clapet anti-retour de contre-pression intégré au distributeur n'est pas disponible pour le modèle 5/3 ou le HF1-SY7000.

**6** Option du pilote

—	Standard (0,7 MPa)
B	Modèle réponse rapide (0,7 MPa)

**7** Type de bobine

—	Standard
T	Avec circuit d'économie d'énergie (service type continu)

\* Assurez-vous de sélectionner « avec circuit d'économie d'énergie » lorsque le distributeur doit être activé en continu sur de longues périodes.  
\* Faites attention au temps d'activation lorsque le circuit d'économie d'énergie est sélectionné. Reportez-vous au **catalogue en ligne** pour plus d'informations.

**8** Tension nominale

5	24 Vcc
---	--------

**9** Visualisation et protection de circuit et caractéristiques communes

Symbole	Avec visualisation	Protection de circuit	Caractéristiques communes
—	—	—	Non polarisé
R	—	●	
U	●		
S	—		
Z	●		
NS	—	Commun négatif	
NZ	●		

\* Pour le type non polarisé, faites attention à l'intrusion de tension de surtension. Reportez-vous au **catalogue en ligne** pour plus d'informations.  
\* Seuls « Z » et « NZ » sont disponibles avec l'option circuit d'économie d'énergie.

**10** Commande manuelle

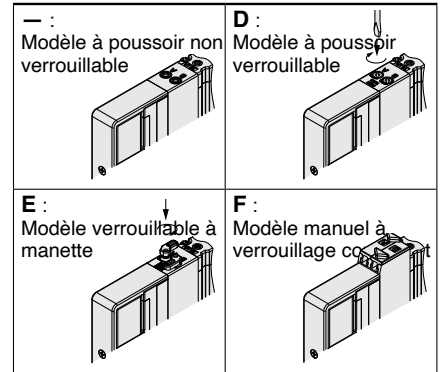

\* Reportez-vous au **catalogue en ligne** pour la commande manuelle à verrouillage coulissant.

**11** Type de vis de montage

—	Vis combinée à tête ronde
B	Vis CHC
K	Vis combinée à tête ronde (type à prévention de chute)
H	Vis CHC (type à prévention de chute)

\* Pour « K » et « H », le couvercle du corps de distributeur possède une construction de prévention de la chute permettant d'empêcher les vis de montage de se désolidariser lorsque l'on retire le distributeur pour l'entretien, etc.  
\* **Lorsque le distributeur est commandé individuellement, le joint d'embase n'est pas inclus.** Le joint d'embase multiple étant fixé à l'embase multiple, il doit être commandé séparément pour un service d'entretien. Reportez-vous au **catalogue en ligne** pour les références du joint d'embase et de la vis de montage.  
\* « B » et « H » ne peuvent pas être sélectionnés pour l'entretoise SUP/EXH individuelle, le régulateur d'interface ou l'entretoise avec distributeur à échappement de pression résiduelle.

Pour passer commande des embases multiples

Exemple (HF1-SS5Y3-10S8 - )

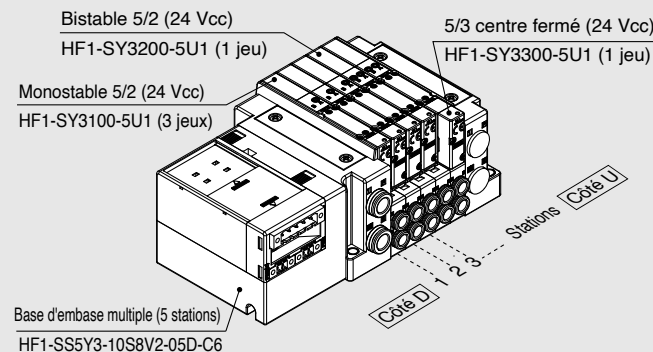

HF1-SS5Y3-10S8V2-05D-C6..... 1 jeu (réf. de base d'embase multiple à 5 stations type 10)  
\*HF1-SY3100-5U1 ..... 3 jeux (réf. monostable 5/2)  
\*HF1-SY3200-5U1 ..... 1 jeu (réf. bistable 5/2)  
\*HF1-SY3300-5U1 ..... 1 jeu (réf. 5/3, centre fermé)

→ L'astérisque désigne le symbole de l'assemblage. Ajoutez-le devant la référence du distributeur, etc.

• Pour la disposition des distributeurs, le distributeur le plus près du côté D est considéré comme étant la 1ère station.  
• Sous la référence de l'embase multiple, indiquez les distributeurs à monter dans l'ordre depuis la 1ère station comme le montre la figure ci-dessus. Si la disposition est trop compliquée, servez-vous d'une fiche de configuration d'embase multiple pour spécifier les détails.  
\* Lorsque vous combinez des configurations à raccorder par le haut, sélectionnez parmi celles listées à la page 62. Dans ce cas, choisissez avec soin puisqu'il y a également des sorties sur les raccords A et B du côté de l'embase. Spécifiez sur la feuille technique de l'embase si des bouchons sont requis pour les raccords A et B du côté de l'embase.

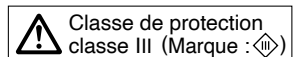



**Type 12**  
Raccordement par le haut

**Embrochable**

**Embase résine embrochable**

**EX180**

# Série HF1-SY3000/5000/7000



## Pour passer commande des embases multiples

**HF1-SS5Y** **3** - **12S8** **Q** **□** **□** - **05** **U** - **□** **□**

①
②
③
④
⑤
⑥
⑦
⑧

### ① Série

<b>3</b>	HF1-SY3000
<b>5</b>	HF1-SY5000
<b>7</b>	HF1-SY7000

### ③ Polarité de sortie de l'interface bus de terrain, Nombre de sorties

	32 sorties	16 sorties
Sans interface bus de terrain	—	
Commun positif (NPN)	<b>2</b>	<b>3</b>
Commune négative (PNP)	<b>4</b>	<b>5</b>

- \* Lorsque « V » (CC-Link) est sélectionné pour l'interface bus de terrain, seuls les symboles « 2 » ou « 4 » (32 sorties) peuvent être sélectionnés.
- \* Veillez à une correspondance avec la caractéristique commune des distributeurs à utiliser.

### ⑥ Raccords P, E, bloc SUP/EXH

Entrée raccord P, E	Pilotage interne	Pilotage interne, silencieux intégré	Pilotage externe
Côté U (2 à 10 stations)	<b>U</b>	<b>C*1</b>	<b>G</b>
Côté D (2 à 10 stations)	<b>D</b>	<b>E*1</b>	<b>H</b>
Les 2 côtés (2 à 24 stations)	<b>B</b>	—	<b>J</b>

- \*1 Pour les caractéristiques du bloc SUP/EXH, les types à silencieux intégré auront l'indication raccord P.
- \* Pour le modèle à silencieux intégré, les raccords P et E se trouvent sur les côtés U et D. Le raccord 3/5(E) est bouché. L'orifice d'échappement du silencieux est situé sur le côté opposé au raccord P, E. (Exemple : Lorsque les raccords P, E se trouvent du côté D, l'orifice d'échappement du silencieux est situé sur le côté U.)
- \* Si vous utilisez le modèle avec silencieux intégré, évitez le contact direct de l'eau ou d'autres liquides avec l'orifice d'échappement.
- \* Étant donné qu'une très petite quantité d'huile non classée H1 est utilisée dans le pilote, cette huile lubrifiante peut être évacuée avec l'air d'échappement si un silencieux est intégré. Si cela pose un problème, choisissez une option autre que le silencieux intégré qui permet le raccordement à l'orifice d'échappement, et installez la tuyauterie de manière à ce que l'échappement soit évacué à un endroit où il ne causera aucun problème.

## Pour passer commande des embases multiples

### Exemple (HF1-SS5Y3-12S8□-□)

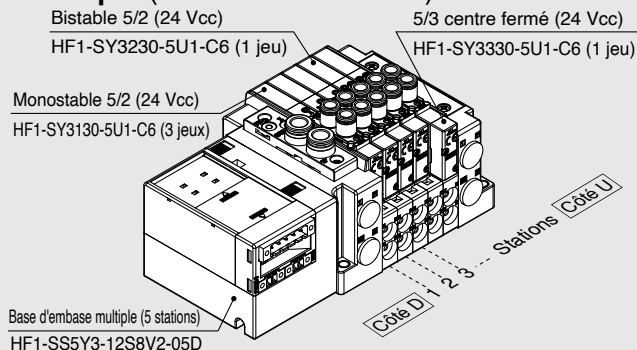

**HF1-SS5Y3-12S8V2-05D ... 1 jeu** (réf. de base d'embase multiple à 5 stations type 10)  
**\*HF1-SY3130-5U1-C6 ... 3 jeux** (réf. monostable 5/2)  
**\*HF1-SY3230-5U1-C6 ... 1 jeu** (réf. bistable 5/2)  
**\*HF1-SY3330-5U1-C6 ... 1 jeu** (réf. 5/3, centre fermé)

L'astérisque désigne le symbole de l'assemblage. Ajoutez-le devant la référence du distributeur, etc.

- Pour la disposition des distributeurs, le distributeur le plus près du côté D est considéré comme étant la 1ère station.
- Sous la référence de l'embase multiple, indiquez les distributeurs à monter dans l'ordre depuis la 1ère station comme le montre la figure ci-dessus. Si la disposition est trop compliquée, servez-vous d'une fiche de configuration d'embase multiple pour spécifier les détails.

### ② Interface bus de terrain

<b>0</b>	Sans interface bus de terrain
<b>Q</b>	DeviceNet®
<b>V</b>	CC-Link

- \* Pour les modèles sans interface bus de terrain, seul l'ensemble du bloc connecteur est monté.

### ④ Connecteur de communication

<b>—</b>	Raccord en T
<b>A</b>	Modèle droit

- \* Le connecteur de communication et le connecteur électrique sont livrés avec l'embase. Le connecteur électrique est disponible pour le modèle droit uniquement.
- \* Pour ne pas sélectionner l'interface bus de terrain, le symbole sera « — ».

### ⑤ Stations de distributeur

#### Pour l'interface bus de terrain à 32 sorties

Symbole	Stations	Note
<b>02</b>	2 stations	Câblage bistable*1
⋮	⋮	
<b>16</b>	16 stations	Disposition spécifiée*2 (Jusqu'à 32 bobines disponibles)
<b>02</b>	2 stations	
⋮	⋮	
<b>24</b>	24 stations	

#### Pour l'interface bus de terrain à 16 sorties

Symbole	Stations	Note
<b>02</b>	2 stations	Câblage bistable*1
⋮	⋮	
<b>08</b>	8 stations	Disposition spécifiée*2 (Jusqu'à 16 bobines disponibles)
<b>02</b>	2 stations	
⋮	⋮	
<b>16</b>	16 stations	

- \*1 Câblage bistable : les distributeurs 5/2 monostables, bistables, 5/3 et 2x3/2 peuvent être utilisés sur toutes les stations d'embase multiple. L'utilisation d'un électrodistributeur monostable 5/2 provoque un signal de contrôle anormal. Pour éviter ce problème, commandez avec une disposition spécifiée.
- \*2 Disposition spécifiée : indiquez les caractéristiques de câblage sur la fiche de configuration de l'embase multiple. (Notez que les distributeurs 5/2 bistables, 5/3 et 2x3/2 ne peuvent pas être utilisés lorsqu'un câblage monostable est configuré.)
- \* Ceci inclut également le nombre de plaques d'obturation.
- \* Pour le modèle sans interface bus de terrain (S80), notez le nombre maximum de bobines du module SI à monter. Si la disposition est spécifiée, indiquez-la sur la fiche de configuration de l'embase multiple.

### ⑦ Raccordement P, E (raccords instantanés)

Symbole	HF1-SY3000	HF1-SY5000	HF1-SY7000
<b>—</b>	Ø 8	Ø 10	Ø 12

### ⑧ Montage

—	Montage direct	
<b>D</b>	Montage sur rail DIN (avec rail DIN)	
<b>D0</b>	Montage sur rail DIN (sans rail DIN)	
<b>D3</b>	Pour 3 stations	Indiquez un rail plus long que le rail de longueur standard.
⋮	⋮	
<b>D24</b>	Pour 24 stations	

- \* Pour la fixation d'embase multiple à montage sur rail DIN, reportez-vous au catalogue en ligne.

Pour plus de détails sur le système bus de terrain intégré EX180 (pour sortie), reportez-vous au **catalogue en ligne** et au Manuel d'utilisation. Les références des interfaces bus de terrain à monter sont identiques à celles du produit standard. Reportez-vous au **catalogue en ligne** pour plus d'informations. Veuillez télécharger le Manuel d'utilisation sur le site internet SMC : <https://www.smc.eu>

Pour passer commande (avec vis de montage)

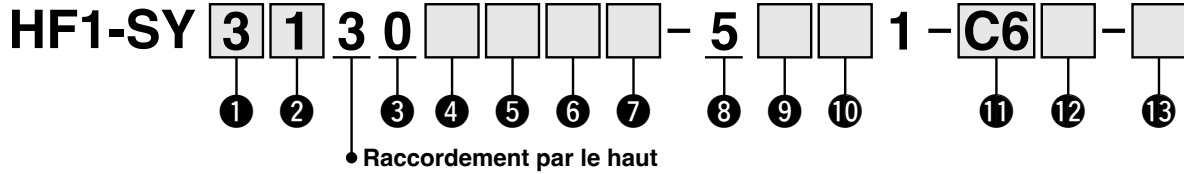

**1** Série

<b>3</b>	HF1-SY3000
<b>5</b>	HF1-SY5000
<b>7</b>	HF1-SY7000

**2** Type de fonction

<b>1</b>	5/2	Monostable
<b>2</b>		Bistable
<b>3</b>	5/3	Centre fermé
<b>4</b>		Centre ouvert
<b>5</b>		Centre sous pression
<b>A</b>		N.F./N.F.
<b>B</b>	2x3/2, 4 positions	N.O./N.O.
<b>C</b>		N.F./N.O.

**3** Type de joint

<b>0</b>	Joint élastique
----------	-----------------

**4** Type de pilotage

—	Pilotage interne
<b>R</b>	Pilotage externe

\* Lors du choix des spécifications du pilotage externe pour le distributeur 2x3/2, 4 positions, faites attention à la pression de pilotage.

**5** Clapet anti-retour de contre-pression (Modèle intégré)

—	Sans
<b>H</b>	Intégré

\* Le clapet anti-retour de contre-pression intégré au distributeur n'est pas disponible pour le modèle 5/3 ou le HF1-SY7000.

**6** Option du pilote

—	Standard (0,7 MPa)
<b>B</b>	Modèle réponse rapide (0,7 MPa)

**7** Type de bobine

—	Standard
<b>T</b>	Avec circuit d'économie d'énergie (service type continu)

\* Assurez-vous de sélectionner « avec circuit d'économie d'énergie » lorsque le distributeur doit être activé en continu sur de longues périodes.

\* Faites attention au temps d'activation lorsque le circuit d'économie d'énergie est sélectionné. Reportez-vous au **catalogue en ligne** pour plus d'informations.

**8** Tension nominale

<b>5</b>	24 Vcc
----------	--------

**9** Visualisation/protection de circuit et caractéristiques communes

Symbole	Avec visualisation	Protection de circuit	Caractéristiques communes
—	—	—	Non polarisé
<b>R</b>	—	●	
<b>U</b>	●		
<b>S</b>	—		
<b>Z</b>	●		Commun positif
<b>NS</b>	—		
<b>NZ</b>	●	Commun négatif	

\* Pour le type non polarisé, faites attention à l'intrusion de tension de surtension.

Reportez-vous au **catalogue en ligne** pour plus d'informations.

\* Seuls « Z » et « NZ » sont disponibles avec l'option circuit d'économie d'énergie.

**10** Commande manuelle

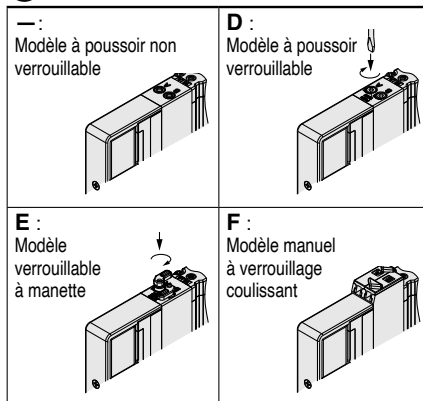

\* Reportez-vous au **catalogue en ligne** pour la commande manuelle à verrouillage coulissant.

**11** Raccordement A, B

Raccord taraudé

Symbole	Raccordement	Série compatible
<b>M5</b>	M5 x 0,8	HF1-SY3000
<b>01</b>	1/8	HF1-SY5000
<b>02</b>	1/4	HF1-SY7000

Raccord instantané (Taille en mm)

Symbole	Raccord A, B	HF1-SY3000	HF1-SY5000	HF1-SY7000
<b>C4</b>	Ø 4	●	●	—
<b>C6</b>	Ø 6	●	●	●
<b>C8</b>	Ø 8	—	●	●
<b>C10</b>	Ø 10	—	—	●
<b>C12</b>	Ø 12	—	—	●

**12** Taraudage

—	Rc
<b>F</b>	G
<b>N</b>	NPT
<b>T</b>	NPTF

\* M5 n'est disponible qu'avec l'option « — ».

**13** Type de vis de montage

—	Vis combinée à tête ronde
<b>B</b>	Vis CHC
<b>K</b>	Vis combinée à tête ronde (type à prévention de chute)
<b>H</b>	Vis CHC (type à prévention de chute)

\* Pour « K » et « H », le couvercle du corps de distributeur possède une construction de prévention de la chute permettant d'empêcher les vis de montage de se désolidariser lorsque l'on retire le distributeur pour l'entretien, etc.

\* **Lorsque le distributeur est commandé individuellement, le joint d'embase n'est pas inclus.**

Le joint d'embase multiple étant fixé à l'embase multiple, il doit être commandé séparément pour un service d'entretien. Reportez-vous au **catalogue en ligne** pour les références du joint d'embase et de la vis de montage.



**Connecteur sub-D (IP40/67) Câble plat Bornier/type ressort (IP67)**

**Bornier (IP67) Câble (IP67) Connecteur circulaire (IP67) EX500 (IP67)**

**EX600 (IP67) EX245 (IP65) EX250 (IP67) EX260 (IP67) EX126 (IP67) EX120 EX180**

# Série HF1-SY3000/5000

Le HF1-SY3000 peut être monté sur l'embase de taille HF1-SY5000.



\* Reportez-vous au type de connecteur.

## Pour passer commande des embases multiples

**HF1-SS5Y5 - M 10 F 1 - 05 U - C 8 6**

Modèle à montage combiné

Il est possible de monter les vannes de taille HF1-SY3000 sur toutes les stations. Dans ce cas, il n'est pas nécessaire de remplir la partie 8 du code de commande. Cependant, la largeur du bloc d'embase doit être de 12,5 mm.

### 1 Type

10	Raccordement latéral
11	Raccordement vers le bas

### 3

• Avec câble

Longueur de câble

1	0,6 m
2	1,5 m
3	3 m

• Avec connecteur sub-D (IP40/67) et câble plat

Direction de l'entrée du connecteur

1	Vers le haut
2	Latéral

\* Il n'est pas nécessaire de sélectionner les éléments ci-dessus pour les distributeurs avec boîtier de raccordement ou avec connecteur circulaire ou pour le type de bus de terrain.

### 4 Stations de distributeur

Symbole	Stations	Note
02	2 stations	Certains connecteurs ont une limitation quant au nombre de stations. Pour plus de détails, reportez-vous aux pages indiquées dans le tableau « Modèle à connecter ».
:	:	
24	24 stations	

### 5 Raccord P, E

U	Côté U (2 à 10 stations)
D	Côté D (2 à 10 stations)
B	Les 2 côtés (2 à 24 stations)

\* Reportez-vous à 7 à la page 33 pour l'EX600, à la page 41 pour l'EX250 et à la page 59 pour l'EX180.

### 2 Type de connecteur

Symbole	Type	Page
F	Connecteur sub-D (25 broches)	IP40
FW		IP67
P	Câble plat	26 broches
PG		20 broches
PH		10 broches
TC	Bornier (type ressort)	9
T	Bornier	13
L1	Câble	34 fils
L2		17 fils
L3		9 fils
M	Connecteur circulaire	21
S□	Bus de terrain	Passerelle décentralisée EX500, système 2 (128 points)
S6□		EX600
SA□		EX245
S□		EX250
S□		EX260
S4□*1		EX126
S3□*1		EX120
S8□		EX180

\*1 EX126, EX120 ne sont pas encore conformes UL.  
\* Pour plus de détails, reportez-vous aux pages indiquées dans le tableau ci-dessus.

### 6 Bloc SUP/EXH

—	Pilotage interne
S	Pilotage interne, silencieux intégré
R	Pilotage externe

\* Le raccord 3/5(E) est bouché pour le modèle avec silencieux intégré.  
\* Reportez-vous à 7 à la page 33 pour l'EX600, à la page 41 pour l'EX250 et à la page 59 pour l'EX180.  
\* Étant donné qu'une très petite quantité d'huile non classée H1 est utilisée dans le pilote, cette huile lubrifiante peut être évacuée avec l'air d'échappement si un silencieux est intégré. Si cela pose un problème, choisissez une option autre que le silencieux intégré qui permet le raccordement à l'orifice d'échappement, et installez la tuyauterie de manière à ce que l'échappement soit évacué à un endroit où il ne causera aucun problème.

### 7 Type de raccord : raccord instantané

Symbole	Raccord A, B	
C	Taille en mm	Droit
CM*1	Tailles combinées	Droit

\*1 Sélectionnez CM si des raccordements mixtes doivent être utilisés pour chaque série. (Par exemple, si des tailles mixtes, telles que C6 et C8, doivent être utilisées pour la série HF1-SY5000) Dans ce cas, indiquez les tailles sur la fiche technique de l'embase. Le sens des raccords P et E est identique à celui des raccords A, B.  
\* Pour éviter une interférence avec le corps ou le tuyau, sélectionnez le raccord coudé vers le bas lorsque vous montez l'entretoise optionnelle.

### 8 HF1-SY5000 : raccordement A, B (mm/raccord instantané)

Symbole	Raccordement
4	Ø 4
6	Ø 6
8	Ø 8
—	Pour toutes les stations de HF1-SY3000

\* Aucun symbole ne doit être spécifié lorsque le type de raccord « CM » est sélectionné.

### 9 HF1-SY3000 : raccordement A, B (mm/raccord instantané)

Symbole	Raccordement
4	Ø 4
6	Ø 6
8	Ø 8*1

\*1 Le pas du distributeur est identique à celui du modèle HF1-SY5000.  
\* Aucun symbole ne doit être spécifié lorsque le type de raccord « CM » est sélectionné.

### 10 Montage

—	Montage direct	
D	Montage sur rail DIN (avec rail DIN)	
D0	Montage sur rail DIN (sans rail DIN)	
D3	Pour 3 stations	Spécifiez une longueur supérieure à celle du rail standard. [La vanne HF1-SY5000 est désormais à une longueur pouvant être montée (longueur du bloc collecteur de 16 mm).]
:	:	
D24	Pour 24 stations	

\* Seul le montage direct est disponible pour le type 11 à orifice inférieur.  
\* Consultez le **catalogue en ligne** pour déterminer le L3 à l'aide de la « formule de calcul » pour la longueur du rail DIN.  
\* Pour la fixation **d'embase multiple à montage** sur rail DIN, reportez-vous au catalogue en ligne.

Pour passer commande (avec vis de montage)

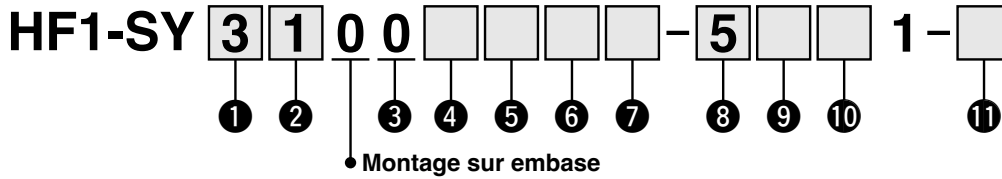

**1** Série

<b>3</b>	HF1-SY3000
<b>5</b>	HF1-SY5000

**2** Type de fonction

<b>1</b>		Monostable
<b>2</b>	5/2	Bistable
<b>3</b>		Centre fermé
<b>4</b>	5/3	Centre ouvert
<b>5</b>		Centre sous pression
<b>A</b>		N.F./N.F.
<b>B</b>	2x3/2, 4 positions	N.O./N.O.
<b>C</b>		N.F./N.O.

**3** Type de joint

<b>0</b>	Joint élastique
----------	-----------------

**4** Type de pilotage

—	Pilotage interne
<b>R</b>	Pilotage externe

\* Lors du choix des spécifications du pilotage externe pour le distributeur 2x3/2, 4 positions, faites attention à la pression de pilotage.

**5** Clapet anti-retour de contre-pression (Modèle intégré)

—	Sans
<b>H</b>	Intégré

\* Le clapet anti-retour de contre-pression intégré n'est pas disponible pour le modèle 5/3.

**6** Option du pilote

—	Standard (0,7 MPa)
<b>B</b>	Modèle réponse rapide (0,7 MPa)

**7** Type de bobine

—	Standard
<b>T</b>	Avec circuit d'économie d'énergie (service type continu)

\* Assurez-vous de sélectionner « avec circuit d'économie d'énergie » lorsque le distributeur doit être activé en continu sur de longues périodes.  
\* Faites attention à la durée d'activation lorsque vous sélectionnez le circuit à économie d'énergie. Reportez-vous au **catalogue en ligne** pour plus d'informations.

**8** Tension nominale

<b>5</b>	24 Vcc
<b>6</b>	12 Vcc

\* Seule une tension de 24 Vcc est disponible pour le type de bus de terrain.

**9** Visualisation/protection de circuit et caractéristiques communes

Symbole	Avec visualisation	Protection de circuit	Caractéristiques communes
—	—	—	Non polarisé
<b>R</b>	—	●	
<b>U</b>	●		
<b>S</b>	—		Commun positif
<b>Z</b>	●		
<b>NS</b>	—	Commun négatif	
<b>NZ</b>	●		

\* Pour le type non polaire, faites attention à l'intrusion de tension de surtension. Reportez-vous au **catalogue en ligne** pour plus d'informations.

\* Seuls les types « Z » et « NZ » sont disponibles avec l'option circuit d'économie d'énergie.

**10** Commande manuelle

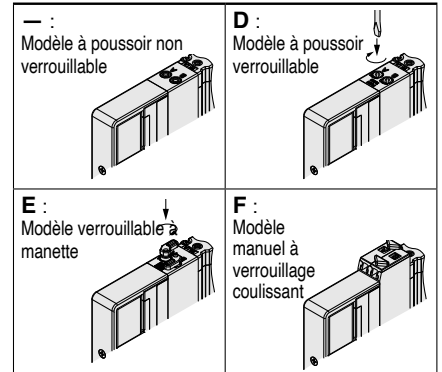

\* Reportez-vous au **catalogue en ligne** pour la commande manuelle à verrouillage coulissant.

**11** Type de vis de montage

—	Vis combinée à tête ronde
<b>B</b>	Vis CHC
<b>K</b>	Vis combinée à tête ronde (type à prévention de chute)
<b>H</b>	Vis CHC (type à prévention de chute)

\* Pour « K » et « H », le couvercle du corps de distributeur possède une construction de prévention de la chute permettant d'empêcher les vis de montage de se désolidariser lorsque l'on retire le distributeur pour l'entretien, etc.

\* **Lorsque le distributeur est commandé individuellement, le joint d'embase n'est pas inclus.**

Le joint d'embase multiple étant fixé à l'embase multiple, il doit être commandé séparément pour un service d'entretien. Reportez-vous au **catalogue en ligne** pour les références du joint d'embase et de la vis de montage.

\* « B » et « H » ne peuvent pas être sélectionnés pour l'entretoise SUP/EXH individuelle, le régulateur d'interface ou l'entretoise avec distributeur à échappement de pression résiduelle.

Pour passer commande des embases multiples

Exemple (HF1-SS5Y5-M10F1-□)

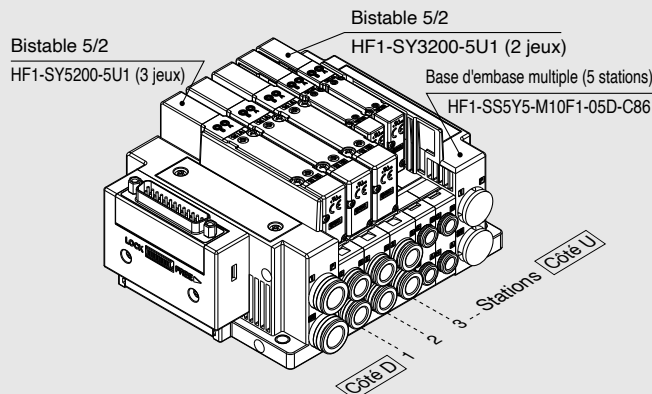

HF1-SS5Y5-M10F1-05D-C86 ..... 1 jeu (type M10, réf. de base d'embase multiple à 5 stations)  
 \*HF1-SY5200-5U1 ..... 3 jeux (réf. bistable 5/2)  
 \*HF1-SY3200-5U1 ..... 2 jeux (réf. bistable 5/2)  
 L'astérisque désigne le symbole de l'assemblage. Ajoutez-le devant la référence du distributeur, etc.

\* Pour la disposition des distributeurs, le distributeur le plus près du côté D est considéré comme étant la 1ère station.

\* Sous la référence de l'embase multiple, indiquez les distributeurs à monter dans l'ordre depuis la 1ère station comme le montre la figure ci-dessus. Si la disposition est trop compliquée, servez-vous d'une fiche de configuration d'embase multiple pour spécifier les détails.

\* Lorsque vous combinez des configurations à raccord par le haut, sélectionnez parmi celles listées à la page 68. Dans ce cas, choisissez avec soin puisqu'il y a également des sorties sur les raccords A et B du côté de l'embase. Spécifiez sur la feuille technique de l'embase si des bouchons sont requis pour les raccords A et B du côté de l'embase.

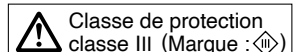

HF1 (compatible)	HF1A (compatible)	HF1B (compatible)
HF2	HF2A compatible	HF2B (compatible)
HF3	HF3A compatible	

Connecteur sub-D (IP40/67) Câble plat Bornier/type ressort (IP67)

Bornier (IP67) Câble (IP67) Connecteur circulaire (IP67) EX500 (IP67)

EX600 (IP67) EX245 (IP65) EX250 (IP67) EX260 (IP67) EX126 (IP67) EX120 EX180

# Série HF1-SY5000/7000

Le HF1-SY5000 peut être monté sur l'embase de taille HF1-SY7000.



## Pour passer commande des embases multiples

**HF1-SS5Y7 - M 10 F 1 - 05 U - C 10 8**

Modèle à montage combinée

Il est possible de monter les distributeurs de taille HF1-SY5000 sur toutes les stations. Dans ce cas, il n'est pas nécessaire de remplir la partie 8 du code de commande. Cependant, la largeur du bloc d'embase doit être de 19 mm.



### 1 Type

10	Raccordement latéral
11	Raccordement vers le bas

### 3

• Avec câble

Longueur de câble

1	0,6 m
2	1,5 m
3	3 m

• Avec connecteur sub-D (IP40/67) et câble plat

Direction de l'entrée du connecteur

1	Vers le haut
2	Latéral

\* Il n'est pas nécessaire de sélectionner les éléments ci-dessus pour les distributeurs avec boîtier de raccordement ou avec connecteur circulaire ou pour le type de bus de terrain.

### 4 Stations de distributeur

Symbole	Stations	Note
02	2 stations	Certains connecteurs ont une limitation quant au nombre de stations. Pour plus de détails, reportez-vous aux pages indiquées dans le tableau « Modèle à connecter ».
:	:	
24	24 stations	

### 5 Raccord P, E

U	Côté U (2 à 10 stations)
D	Côté D (2 à 10 stations)
B	Les 2 côtés (2 à 24 stations)

\* Reportez-vous à 7 à la page 33 pour l'EX600, à la page 41 pour l'EX250 et à la page 59 pour l'EX180.

### 2 Type de connecteur

Symbole	Type	Page
F	Connecteur sub-D (25 broches)	IP40
FW		IP67
P	Câble plat	26 broches
PG		20 broches
PH		10 broches
TC	Bornier (type ressort)	9
T	Bornier	13
L1	Câble	34 fils
L2		17 fils
L3		9 fils
M	Connecteur circulaire	21
S□	Bus de terrain	Passerelle décentralisée EX500, système 2 (128 points)
S6□		EX600
SA□		EX245
S□		EX250
S□		EX260
S4□*1		EX126
S3□*1		EX120
S8□		EX180

\*1 EX126, EX120 ne sont pas encore conformes UL.  
\* Pour plus de détails, reportez-vous aux pages indiquées dans le tableau ci-dessus.

### 6 Bloc SUP/EXH

—	Pilotage interne
S	Pilotage interne, silencieux intégré
R	Pilotage externe

\* Le raccord 3/5(E) est bouché pour le modèle avec silencieux intégré.  
\* Reportez-vous à 7 à la page 33 pour l'EX600, à la page 41 pour l'EX250 et à la page 59 pour l'EX180.  
\* Étant donné qu'une très petite quantité d'huile non classée H1 est utilisée dans le pilote, cette huile lubrifiante peut être évacuée avec l'air d'échappement si un silencieux est intégré. Si cela pose un problème, choisissez une option autre que le silencieux intégré qui permet le raccordement à l'orifice d'échappement, et installez la tuyauterie de manière à ce que l'échappement soit évacué à un endroit où il ne causera aucun problème.

### 7 Type de raccord : raccord instantané

Symbole	Raccord A, B	
C	Taille en mm	Droit
CM*1	Tailles combinées	Droit

\*1 Sélectionnez CM si des raccordements mixtes doivent être utilisés pour chaque série. (Par exemple, si des tailles mixtes, telles que C6 et C8, doivent être utilisées pour la série HF1-SY5000) Dans ce cas, indiquez les tailles sur la fiche technique de l'embase. Le sens des raccords P et E est identique à celui des raccords A, B.  
\* Pour éviter une interférence avec le corps ou le tuyau, sélectionnez le raccord coudé vers le bas lorsque vous montez l'entretoise optionnelle.

### 8 HF1-SY7000 : raccordement A, B (mm/raccord instantané)

Symbole	Raccordement
6	Ø 6
8	Ø 8
10	Ø 10
12	Ø 12
—	Pour toutes les stations de HF1-SY5000

\* Aucun symbole ne doit être spécifié lorsque le type de raccord « CM » est sélectionné.

### 9 HF1-SY5000 : raccordement A, B (mm/raccord instantané)

Symbole	Raccordement
6	Ø 6
8	Ø 8
10	Ø 10
12	Ø 12

\* Le pas du distributeur est de 19 mm, identique à celui du modèle HF1-SY7000.  
\* Aucun symbole ne doit être spécifié lorsque le type de raccord « CM » est sélectionné.

### 10 Montage et option

Symbole	Montage	Option	
		Plaque d'identification	Numéro de station
—	—	—	—
AA	Montage direct	●	●
BA		●	—
D□	Montage sur rail DIN	—	—
A□		●	●
B□		●	—

#### Option de rail DIN

—	Longueur standard
0	Sans rail DIN (avec fixation)
3	Pour 3 stations
:	:
24	Pour 24 stations

\* Indiquez le nombre de stations dans □ lorsqu'il est plus important que le nombre de stations de distributeur. (Reportez-vous à « Option de rail DIN » ci-dessus).  
\* Seul le montage direct est disponible pour le type 11 à orifice inférieur.  
\* Consultez le **catalogue en ligne** pour déterminer le L3 à l'aide de la « formule de calcul » pour la longueur du rail DIN. (Pour les modèles à montage combiné HF1-SY3000 et HF1-SY5000)  
\* La largeur du bloc d'embase est de 19 mm pour les tailles HF1-SY5000 et HF1-SY7000.  
\* Pour la fixation d'embase multiple à montage sur rail DIN, reportez-vous au catalogue en ligne.

**Pour passer commande (avec vis de montage)**

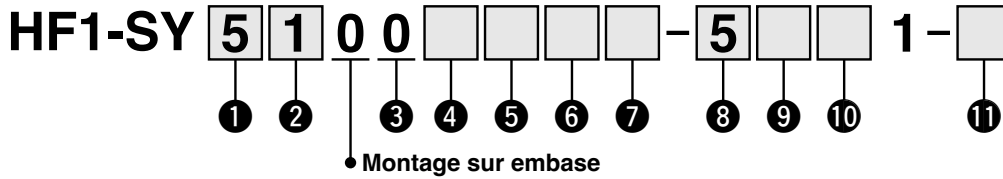

**1 Série**

5	HF1-SY5000
7	HF1-SY7000

**2 Type de fonction**

1	5/2	Monostable
2		Bistable
3	5/3	Centre fermé
4		Centre ouvert
5		Centre sous pression
A	2x3/2, 4 positions	N.F./N.F.
B		N.O./N.O.
C		N.F./N.O.

**3 Type de joint**

0	Joint élastique
---	-----------------

**4 Type de pilotage**

—	Pilotage interne
R	Pilotage externe

\* Lors du choix des spécifications du pilotage externe pour le distributeur 2x3/2, 4 positions, faites attention à la pression de pilotage.

**5 Clapet anti-retour de contre-pression (Modèle intégré)**

—	Sans
H	Intégré

\* Le clapet anti-retour de contre-pression intégré au distributeur n'est pas disponible pour le modèle 5/3 ou le HF1-SY7000.

**6 Option du pilote**

—	Standard (0,7 MPa)
B	Modèle réponse rapide (0,7 MPa)

**7 Type de bobine**

—	Standard
T	Avec circuit d'économie d'énergie (service type continu)

\* Assurez-vous de sélectionner « avec circuit d'économie d'énergie » lorsque le distributeur doit être activé en continu sur de longues périodes.  
\* Faites attention à la durée d'activation lorsque vous sélectionnez le circuit à économie d'énergie. Reportez-vous au **catalogue en ligne** pour plus d'informations.

**8 Tension nominale**

5	24 Vcc
6	12 Vcc

\* Seule une tension de 24 Vcc est disponible pour le type de bus de terrain.

**9 Visualisation/protection de circuit et caractéristiques communes**

Symbole	Avec visualisation	Protection de circuit	Caractéristiques communes
—	—	—	Non polarisé
R	—	●	
U	●		
S	—		Commun positif
Z	●		
NS	—	Commun négatif	
NZ	●		

\* Pour le type non polarisé, faites attention à l'intrusion de tension de surtension. Reportez-vous au **catalogue en ligne** pour plus d'informations.  
\* Seuls les types « Z » et « NZ » sont disponibles avec l'option circuit d'économie d'énergie.

**10 Commande manuelle**

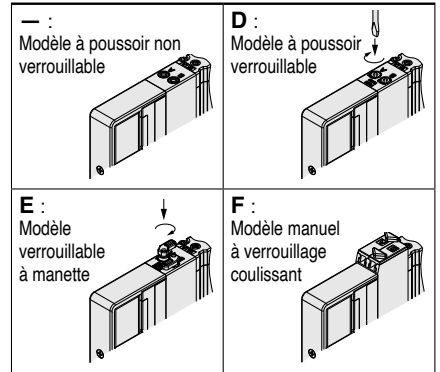

\* Reportez-vous au **catalogue en ligne** pour la commande manuelle à verrouillage coulissant.

**11 Type de vis de montage**

—	Vis combinée à tête ronde
B	Vis CHC
K	Vis combinée à tête ronde (type à prévention de chute)
H	Vis CHC (type à prévention de chute)

\* Pour « K » et « H », le couvercle du corps de distributeur possède une construction de prévention de la chute permettant d'empêcher les vis de montage de se désolidariser lorsque l'on retire le distributeur pour l'entretien, etc.  
\* **Lorsque le distributeur est commandé individuellement, le joint d'embase n'est pas inclus.**  
Le joint d'embase multiple étant fixé à l'embase multiple, il doit être commandé séparément pour un service d'entretien.  
Reportez-vous au **catalogue en ligne** pour les références du joint d'embase et de la vis de montage  
\* « B » et « H » ne peuvent pas être sélectionnés pour l'entretoise SUP/EXH individuelle, le régulateur d'interface ou l'entretoise avec distributeur à échappement de pression résiduelle.

**Pour passer commande des embases multiples**

**Exemple (HF1-SS5Y7-M10F1-□)**

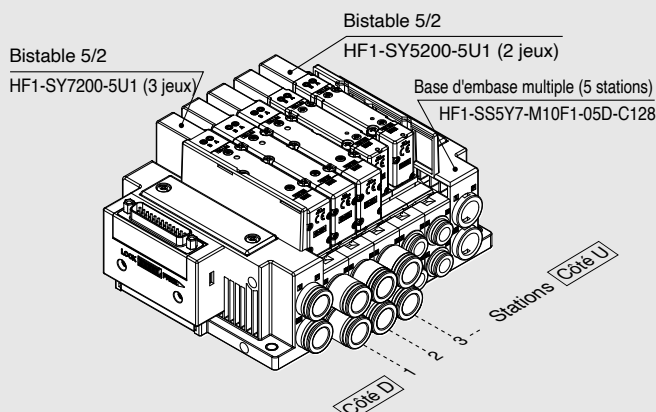

**HF1-SS5Y7-M10F1-05D-C128 ...1 jeu (type M10, réf. de base d'embase multiple à 5 stations)**  
**\*HF1-SY7200-5U1 .....3 jeux (réf. bistable 5/2)**  
**\*HF1-SY5200-5U1 .....2 jeux (réf. bistable 5/2)**  
 → L'astérisque désigne le symbole de l'assemblage. Ajoutez-le devant la référence du distributeur, etc.

- Pour la disposition des distributeurs, le distributeur le plus près du côté D est considéré comme étant la 1ère station.
- Sous la référence de l'embase multiple, indiquez les distributeurs à monter dans l'ordre depuis la 1ère station comme le montre la figure ci-dessus. Si la disposition est trop compliquée, servez-vous d'une fiche de configuration d'embase multiple pour spécifier les détails.
- Lorsque vous combinez des configurations à raccorder par le haut, sélectionnez parmi celles listées à la page 68. Dans ce cas, choisissez avec soin puisqu'il y a également des sorties sur les raccords A et B du côté de l'embase. Spécifiez sur la feuille technique de l'embase si des bouchons sont requis pour les raccords A et B du côté de l'embase.

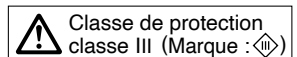

HF1 (compatible)	HF1A (compatible)	HF1B (compatible)
HF2	HF2A compatible	HF2B (compatible)
HF3	HF3A compatible	

Type 12 à raccordement par le haut **Embrochable** Embase résine embrochable : embase à montage combiné enfichable

Connecteur sub-D (IP40/67) Câble plat Bornier/type ressort (IP67)

Bornier (IP67) Câble (IP67) Connecteur circulaire (IP67) EX500 (IP67)

EX600 (IP67) EX245 (IP65) EX250 (IP67) EX260 (IP67) EX126 (IP67) EX120 EX180

# Série HF1-SY3000/5000/7000

Pour la série HF1-SY5000, les modèles HF1-SY5000 et HF1-SY3000 peuvent être montés sur la même embase.  
Pour la série HF1-SY7000, les modèles HF1-SY7000 et HF1-SY5000 peuvent être montés sur la même embase.



\* Reportez-vous au type de connecteur.

## Pour passer commande des embases multiples

HF1-SS5Y **5** - M 12 **F** **1** - **05** **U** **□** - **□** **□**

①
②
③
④
⑤
⑥
⑦
⑧

### Modèle à montage combiné

Pour la série HF1-SY5000, il est possible de monter les distributeurs de taille HF1-SY3000 sur toutes les stations. Cependant, la largeur du bloc d'embase HF1-SY3000 doit être de 12,5 mm. (16 mm pour le raccord instantané Ø 8)  
Pour la série HF1-SY7000 aussi, il est possible de monter les distributeurs de taille SY5000 sur toutes les stations. Cependant, le HF1-SY3000 ne peut pas être monté sur la série HF1-SY7000.

### ① Série

5	HF1-SY5000
7	HF1-SY7000

### ③

#### • Avec câble

#### Longueur de câble

1	0,6 m
2	1,5 m
3	3 m

#### • Avec connecteur sub-D (IP40/67) et câble plat

#### Direction de l'entrée du connecteur

1	Vers le haut
2	Latéral

\* Il n'est pas nécessaire de sélectionner les éléments ci-dessus pour la vanne avec boîtier de raccordement ou avec connecteur circulaire ou pour le type de bus de terrain.

### ④ Stations de distributeur

Symbole	Stations	Note
02	2 stations	Certains connecteurs ont une limitation quant au nombre de stations. Pour plus de détails, reportez-vous aux pages indiquées dans le tableau « Modèle à connecter ».
⋮	⋮	
24	24 stations	

### ⑦ Raccordement P, E (raccords instantanés)

Symbole	HF1-SY5000	HF1-SY7000	Note
—	Ø 10	Ø 12	Taille en mm

### ② Type de connecteur

Symbole	Type	Page	
<b>F</b>	Connecteur sub-D (25 broches)	IP40	
<b>FW</b>		IP67	
<b>P</b>	Câble plat	26 broches	
<b>PG</b>		20 broches	
<b>PH</b>		10 broches	
<b>TC</b>	Bornier (type ressort)	11	
<b>T</b>	Bornier	15	
<b>L1</b>	Câble	34 fils	
<b>L2</b>		17 fils	
<b>L3</b>		9 fils	
<b>M</b>	Connecteur circulaire	23	
<b>S□</b>	Bus de terrain	Passerelle décentralisée EX500, système 2 (128 points)	29
<b>S6□</b>		EX600	35
<b>SA□</b>		EX245	39
<b>S□</b>		EX250	43
<b>S□</b>		EX260	49
<b>S4□*1</b>		EX126	53
<b>S3□*1</b>		EX120	57
<b>S8□</b>		EX180	61

\*1 EX126, EX120 ne sont pas encore conformes UL.

\* Pour plus de détails, reportez-vous aux pages indiquées dans le tableau ci-dessus.

### ⑤ Raccord P, E

<b>U*1</b>	Côté U (2 à 10 stations)
<b>D*1</b>	Côté D (2 à 10 stations)
<b>B</b>	Les 2 côtés (2 à 24 stations)

\*1 Pour le type « S », bloc SUP/EXH avec silencieux intégré, choisissez U ou D pour l'entrée du raccord P, E.  
\* Reportez-vous à la page 35 pour l'EX600 et ⑥ à la page 43 pour l'EX250.

### ⑥ Bloc SUP/EXH

—	Pilotage interne
<b>S</b>	Pilotage interne, silencieux intégré
<b>R</b>	Pilotage externe

\* Pour le modèle à silencieux intégré, les raccords P et E se trouvent sur les côtés U et D. Le raccord 3/5(E) est bouché. L'orifice d'échappement du silencieux est situé sur le côté opposé aux raccords P et E. (Exemple : Lorsque les raccords P, E se trouvent du côté D, l'orifice d'échappement du silencieux est situé sur le côté U.)  
\* Reportez-vous à la page 35 pour l'EX600 et ⑥ à la page 43 pour l'EX250.  
\* Étant donné qu'une très petite quantité d'huile non classée H1 est utilisée dans le pilote, cette huile lubrifiante peut être évacuée avec l'air d'échappement si un silencieux est intégré. Si cela pose un problème, choisissez une option autre que le silencieux intégré qui permet le raccordement à l'orifice d'échappement, et installez la tuyauterie de manière à ce que l'échappement soit évacué à un endroit où il ne causera aucun problème.

### ⑧ Montage

—	Montage direct
<b>D</b>	Montage sur rail DIN (avec rail DIN)
<b>D0</b>	Montage sur rail DIN (sans rail DIN)
<b>D3</b>	Pour 3 stations
⋮	⋮
<b>D24</b>	Pour 24 stations

Spécifiez une longueur supérieure à celle du rail standard.  
[Pour le modèle HF1-SS5Y5-M12, la vanne HF1-SY5000 est désormais disponible dans une longueur permettant son montage (longueur du bloc d'embase de 16 mm).]

\* Consultez le **catalogue en ligne** pour déterminer le L3 à l'aide de la « formule de calcul » pour la longueur du rail DIN. (Pour les modèles à montage combiné HF1-SY3000 et HF1-SY5000)  
\* Pour la fixation d'embase multiple à montage sur rail DIN, reportez-vous au catalogue en ligne.

Pour passer commande (avec vis de montage)

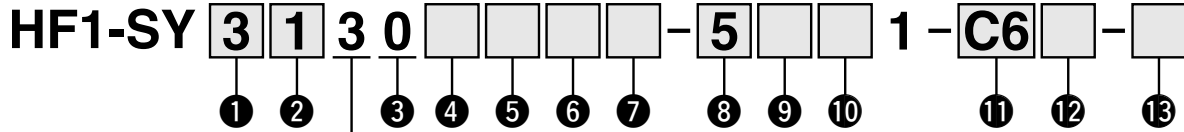

• Raccordement par le haut

**1** Série

3	HF1-SY3000
5	HF1-SY5000
7	HF1-SY7000

**2** Type de fonction

1		Monostable
2	5/2	Bistable
3		Centre fermé
4	5/3	Centre ouvert
5		Centre sous pression
A	2x3/2, 4 positions	N.F./N.F.
B		N.O./N.O.
C		N.F./N.O.

**3** Type de joint

0	Joint élastique
---	-----------------

**4** Type de pilotage

—	Pilotage interne
R	Pilotage externe

\* Lors du choix des spécifications du pilotage externe pour le distributeur 2x3/2, 4 positions, faites attention à la pression de pilotage.

**5** Clapet anti-retour de contre-pression (Modèle intégré)

—	Sans
H	Intégré

\* Le clapet anti-retour de contre-pression intégré au distributeur n'est pas disponible pour le modèle 5/3 ou le HF1-SY7000.

**10** Commande manuelle

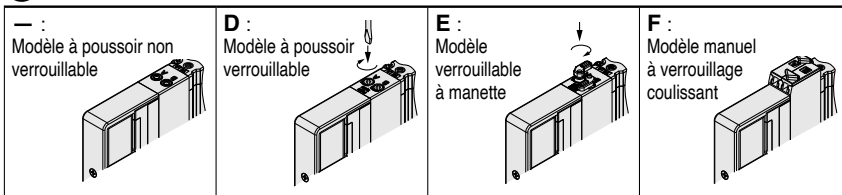

\* Reportez-vous au **catalogue en ligne** pour la commande manuelle à verrouillage coulissant.

**6** Option du pilote

—	Standard (0,7 MPa)
B	Modèle réponse rapide (0,7 MPa)

**7** Type de bobine

—	Standard
T	Avec circuit d'économie d'énergie (service type continu)

\* Assurez-vous de sélectionner « avec circuit d'économie d'énergie » lorsque le distributeur doit être activé en continu sur de longues périodes.  
\* Faites attention à la durée d'activation lorsque vous sélectionnez le circuit à économie d'énergie. Reportez-vous au **catalogue en ligne** pour plus d'informations.

**8** Tension nominale

5	24 Vcc
6	12 Vcc

\* Seule une tension de 24 Vcc est disponible pour le type de bus de terrain.

**9** Visualisation et protection de circuit et caractéristiques communes

Symbole	Avec visualisation	Protection de circuit	Caractéristiques communes
—	—	—	Non polarisé
R	—	●	
U	●		
S	—		
Z	●	●	Commun positif
NS	—		
NZ	●		Commun négatif

\* Pour le type non polarisé, faites attention à l'intrusion de tension de surtension. Reportez-vous au **catalogue en ligne** pour plus d'informations.

\* Seuls les types « Z » et « NZ » sont disponibles avec l'option circuit d'économie d'énergie.

**11** Raccordement A, B

Raccord taraudé

Symbole	Raccordement	Série compatible
M5	M5 x 0,8	HF1-SY3000
O1	1/8	HF1-SY5000
O2	1/4	HF1-SY7000

Raccord instantané (Taille en mm)

Symbole	Raccord A, B	HF1-SY3000	HF1-SY5000	HF1-SY7000
C4	Ø 4	●	●	—
C6	Ø 6	●	●	●
C8	Ø 8	—	●	●
C10	Ø 10	—	—	●
C12	Ø 12	—	—	●

**12** Taraudage

—	Rc
F	G
N	NPT
T	NPTF

\* M5 n'est disponible qu'avec l'option « — ».

**13** Type de vis de montage

—	Vis combinée à tête ronde
B	Vis CHC
K	Vis combinée à tête ronde (type à prévention de chute)
H	Vis CHC (type à prévention de chute)

\* Pour « K » et « H », le couvercle du corps de distributeur possède une construction de prévention de la chute permettant d'empêcher les vis de montage de se désolidariser lorsque l'on retire le distributeur pour l'entretien, etc.

\* **Lorsque le distributeur est commandé individuellement, le joint d'embase n'est pas inclus.**

Le joint d'embase multiple étant fixé à l'embase multiple, il doit être commandé séparément pour un service d'entretien.

Reportez-vous au **catalogue en ligne** pour les références du joint d'embase et de la vis de montage.

Pour passer commande des embases multiples

Exemple (HF1-SS5Y5-M12F1-□)

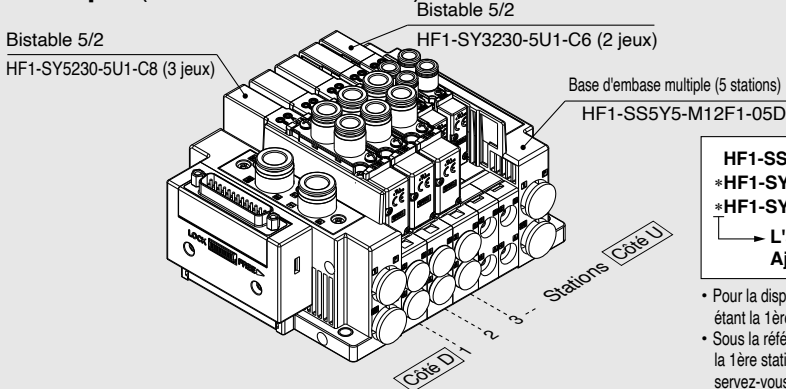

HF1-SS5Y5-M12F1-05D..... 1 jeu (Type M12, réf. de l'embase à 5 stations)  
 \*HF1-SY5230-5U1-C8 ..... 3 jeux (réf. bistable 5/2)  
 \*HF1-SY3230-5U1-C6 ..... 2 jeux (réf. bistable 5/2)  
 L'astérisque désigne le symbole de l'assemblage. Ajoutez-le devant la référence du distributeur, etc.

- Pour la disposition des distributeurs, le distributeur le plus près du côté D est considéré comme étant la 1ère station.
- Sous la référence de l'embase multiple, indiquez les distributeurs à monter dans l'ordre depuis la 1ère station comme le montre la figure ci-dessus. Si la disposition est trop compliquée, servez-vous d'une fiche de configuration d'embase multiple pour spécifier les détails.

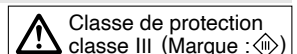

# Série HF1-SY3000/5000/7000

## Options d'embase

\* Reportez-vous au **Catalogue en ligne** pour les dimensions.

### ⚠ Précaution

Couple de serrage pour vis de montage
M2 : 0,16 N·m (HF1-SY3000)
M3 : 0,8 N·m (HF1-SY5000/7000)

### ■ Ensemble entretoise de vanne d'arrêt SUP avec distributeur d'échappement de pression résiduelle

[Avec un joint de connecteur, un joint d'embase et deux vis de montage]  
(3 pcs. pour le HF1-SY7000)]

Il est utilisé pour couper l'alimentation en air des distributeurs individuellement.

HF1-SY **3** 0M - 50 - 1A **E**

Série	
3	HF1-SY3000
5	HF1-SY5000
7	HF1-SY7000

Commande manuelle	
-	Modèle à poussoir verrouillable
E	Modèle verrouillable à manette

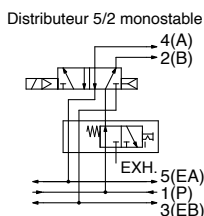

Ensemble entretoise de vanne d'arrêt SUP avec distributeur d'échappement de pression résiduelle

**Schéma électrique**  
(Exemple de montage d'un distributeur 5/2 monostable)

**Références des vis de montage (pour réparation)**

HF1-SY3000	: SY30M-56-1A (2 pcs.)
HF1-SY5000	: SY50M-56-1A (2 pcs.)
HF1-SY7000	: SY70M-56-1A (3 pcs.)

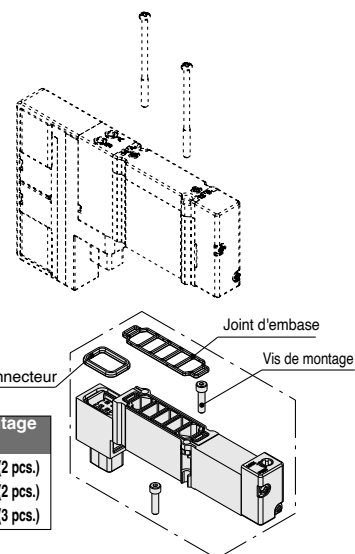

### ■ Entretoise SUP individuelle

[Avec un joint de connecteur, un joint d'embase et deux vis de montage] (3 pcs. pour le HF1-SY7000)]

Quand une même embase doit être utilisée à différentes pressions, les entretoises d'alimentation individuelles servent de raccords d'alimentation pour les différentes pressions.

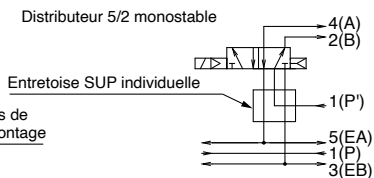
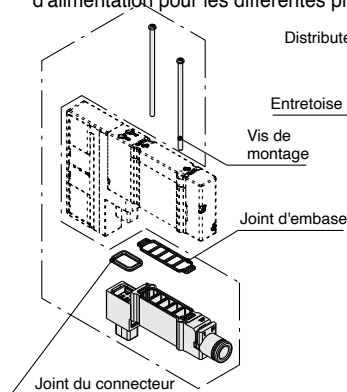

**Schéma électrique**  
(Exemple de montage d'un distributeur 5/2 monostable)

Refs. de vis de montage (pour les réparations)	
HF1-SY3000	: SY3000-23-12A (2 pcs.)
HF1-SY5000	: SY5000-221-2A (2 pcs.)
HF1-SY7000	: SY7000-221-2A (3 pcs.)

### Pour passer commande d'une entretoise SUP/EXH individuelle

Raccord instantané  
Modèle droit

HF1-SY **3** 0M - **38** - 1 A - **C6**

Série	
3	HF1-SY3000
5	HF1-SY5000
7	HF1-SY7000

#### Type d'entretoise

38	Entretoise SUP individuelle
39	Entretoise EXH individuelle

#### Raccordement (mm/raccord instantané)

Symbole	Raccord P, E	SY3000	SY5000	SY7000
C4	Ø 4	●	●	-
C6	Ø 6	●	●	●
C8	Ø 8	-	●	●
C10	Ø 10	-	-	●
C12	Ø 12	-	-	●

### ■ Entretoise EXH individuelle

[Avec un joint de connecteur, un joint d'embase et deux vis de montage] (3 pcs. pour le HF1-SY7000)]

Cette entretoise est utilisée pour l'échappement du distributeur quand celui-ci affecte d'autres stations parce que le circuit est mal configuré.

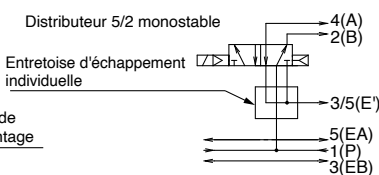
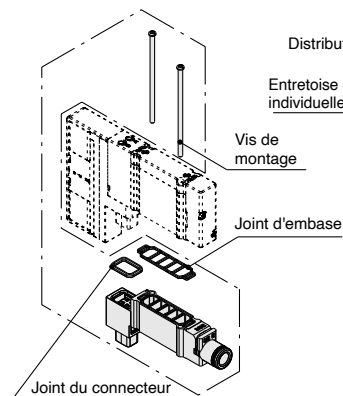

**Schéma électrique**  
(Exemple de montage d'un distributeur 5/2 monostable)

Références des vis de montage (pour réparation)	
HF1-SY3000	: SY3000-23-12A (2 pcs.)
HF1-SY5000	: SY5000-221-2A (2 pcs.)
HF1-SY7000	: SY7000-221-2A (3 pcs.)

## ■ Plaque d'obturation

[Avec deux vis de montage (3 pcs. pour le SY7000)]  
Utilisé lorsque des ajouts de distributeurs sont prévus ou pour l'entretien. Une structure sur la plaque d'obturation empêche les vis de montage de glisser.



## Pour passer commande des plaques d'obturation

SY 3 0M-26-1A - □

### ● Série

3	SY3000
5	SY5000
7	SY7000

### ● Option pour le montage

—	Avec vis de montage (Vis combinée à tête ronde)
<b>B</b>	Avec vis de montage (Vis CHC)

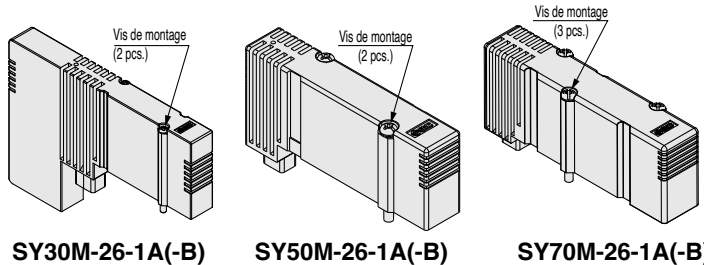

Références des vis de montage [Vis hexagonale] (pour réparation)	
SY3000:	SY3000-23-24A [SY3000-222-1A]
SY5000:	SY5000-221-1A [SY5000-222-1A]
SY7000:	SY7000-221-2A [SY7000-222-1A]



Schéma électrique

## ⚠ Précaution

Couple de serrage pour vis de montage	
M2 :	0,16 N·m (SY3000)
M3 :	0,8 N·m (SY5000/7000)

\* Reportez-vous au **Catalogue en ligne** pour les dimensions.

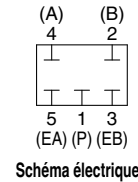
## ■ Ensemble disque de blocage SUP/EXH (pour embase de type connecteur de type 10, 11, 12)

### [Disque de blocage SUP]

En insérant le disque de blocage SUP dans le passage d'alimentation de la pression du distributeur d'embase [...] fournit deux types de pression différentes élevées et basses dans une embase.

### [Disque de blocage EXH]

En insérant le disque de blocage EXH dans le passage d'échappement du distributeur d'embase, on sépare l'échappement du distributeur, de manière à ce qu'il n'affecte pas les autres distributeurs. Il peut aussi servir pour l'embase pour la pression positive et l'embase de combinaison du vide. (2 pièces sont requises pour bloquer les deux côtés FA/EB de l'échap.)

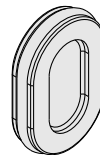

Série	Ensemble disque de blocage ALIM	Disque de blocage EXH
<b>SY3000</b>	HF1-SY30M-40-1A	HF1-SY30M-40-2A
<b>SY5000</b>	HF1-SY50M-40-1A	HF1-SY50M-40-1A
<b>SY7000</b>	HF1-SY70M-40-1A	HF1-SY70M-40-1A

## ■ Étiquette d'indication de séparation

Étiquette pour indiquer et confirmer l'endroit sur l'embase où les disques de blocage SUP/EXH sont insérés. (3 feuilles chacune)



### Étiquette du disque de blocage SUP/EXH

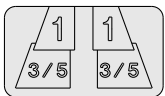

### Étiquette du disque de blocage SUP

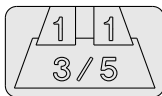

### Étiquette du disque de blocage EXH

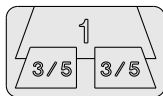

Série	Réf.
<b>SY3000</b>	SJ3000-155-1A
<b>SY5000</b>	
<b>SY7000</b>	

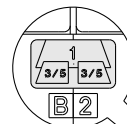

\* Si le disque de blocage est commandé avec la fiche technique de l'embase et commandé en même temps que l'embase, la position où le disque de blocage est insérée sera étiquetée et expédiée.

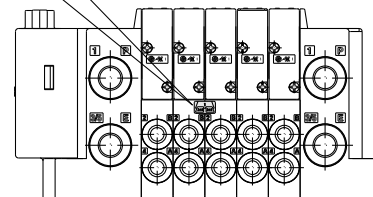

HF1 (compatible)	HF1A (compatible)	HF1B (compatible)
HF2	HF2A compatible	HF2B (compatible)
HF3	HF3A compatible	

# Électrodistributeur 5/2 Montage en ligne/individuel

## Série HF1-SY3000/5000/7000



### Pour passer commande

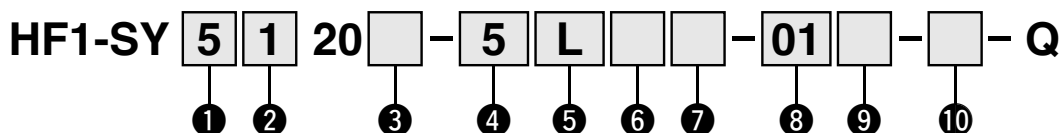

#### 1 Série

3	HF1-SY3000
5	HF1-SY5000
7	HF1-SY7000

#### 3 Caractéristiques de la bobine

—	Standard
T	Avec circuit d'économie d'énergie (24, 12 Vcc uniquement)

\* Circuit d'économie d'énergie non disponible dans le cas du modèle D, DO, Y, YO ou W□.

#### 4 Tension nominale

Pour CC	
5	24 Vcc
6	12 Vcc
V	6 Vcc
S	5 Vcc
R	3 Vcc

Pour CA (50/60 Hz)	
1	100 Vca
2	200 Vca
3	110 Vca [115 Vca]
4	220 Vca [230 Vca]

\* La caractéristique CC des modèles D, Y, DO et YO est uniquement disponible en 12 et 24 Vcc.

\* Pour le modèle W, seule la tension CC est disponible.

#### 9 Type de taraudage

—	Rc
F	G
N	NPT
T	NPTF

\* Sauf pour M5.

#### 10 Fixation

— : Sans fixation  
F1 : Avec équerre

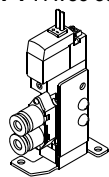

F2 : Avec fixation latérale

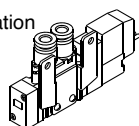

#### 2 Type de fonction

1	5/2 monostable (A) 4 2 (B)  (EA) 5 1 3 (EB) (P)
2	5/2 bistable (A) 4 2 (B)  (EA) 5 1 3 (EB) (P)
3	5/3 centre fermé (A) 4 2 (B)  (EA) 5 1 3 (EB) (P)
4	5/3 centre ouvert (A) 4 2 (B)  (EA) 5 1 3 (EB) (P)
5	5/3 sous pression (A) 4 2 (B)  (EA) 5 1 3 (EB) (P)

#### 5 Connexion électrique

	24, 12, 6, 5, 3 Vcc / 100, 110, 200, 220 Vca				24, 12 Vcc / 100, 110, 200, 220 Vca	24, 12 Vcc / 6, 5, 3 Vcc
	Connecteur encliquetable L	Connecteur encliquetable M	Connecteur DIN	Connecteur M8		
G : Longueur de câble 300 mm	L : Avec câble (Longueur 300)	M : Avec câble (Longueur 300)	MN : Sans câble	D, Y : Avec connecteur	WO : Sans câble connecteur	
H : Longueur de câble 600 mm	LN : Sans câble	LO : Sans connecteur	MO : Sans connecteur en mm	DO, YO : Sans connecteur	W□ : Avec câble connecteur	
CC	●	●	●	●	●	●
CA	—	—	—	—	●	●

\* Modèles LN, MN : avec 2 prises.

\* Pour les bornes DIN de la série SY3000, consultez **catalogue en ligne**.

\* Le type « Y » est un connecteur DIN conforme EN-175301-803C (anciennement DIN43650C).

\* Pour plus d'informations, reportez-vous au **catalogue en ligne**.

\* Pour le câble connecteur de connecteur M8, reportez-vous au **Catalogue en ligne**

\* Un connecteur M8 conforme à la norme CEI 60947-5-2 est également disponible. Reportez-vous au **catalogue en ligne** pour plus d'informations.

\* Reportez-vous au **catalogue en ligne** pour la longueur du câble des connecteurs L et M.

\* Consultez le **catalogue en ligne** pour trouver le connecteur avec cache pour connecteurs L et M.

\* Saisissez les symboles de longueur de câble dans □. Assurez-vous de bien remplir la case en vous référant au **Catalogue en ligne**.

#### 6 Visualisation et protection de circuit

##### Connexion électrique pour G, H, L, M, W

—	Sans visualisation ni protection de circuit
S	Avec protection de circuit
Z	Avec visualisation et protection de circuit
R	Avec protection de circuit (modèle non polarisé)
U	Avec visualisation et protection de circuit (Modèle non polarisé)

\* Pour les distributeurs à tension CA, il n'y a pas d'option « S ».

Elle est déjà intégrée au circuit du redresseur.

\* Pour « R » et « U », seule la tension CC est disponible.

\* Circuit d'économie d'énergie uniquement disponible sur le modèle « Z ».

##### Connexion électrique pour D, Y

—	Sans visualisation ni protection de circuit
S	Avec protection de circuit (modèle non polarisé)
Z	Avec visualisation et protection de circuit (Modèle non polarisé)

\* DOZ et YOZ ne sont pas disponibles.

\* Pour les distributeurs à tension CA, il n'existe pas d'option « S ». Elle est déjà intégrée au circuit du redresseur.

#### 7 Commande manuelle

— : Modèle à poussoir non verrouillable	D : Modèle à poussoir verrouillable	E : Modèle verrouillable à manette

#### 8 Raccordement A, B

##### Raccord taraudé

Symbole	Raccordement	Série compatible
M5	M5 x 0,8	HF1-SY3000
01	1/8	HF1-SY5000
02	1/4	HF1-SY7000

##### Raccord instantané (Taille en mm)

Symbole	Raccordement	Série compatible
C4	Raccord instantané pour Ø 4	HF1-SY3000
C6	Raccord instantané pour Ø 6	HF1-SY3000
C4	Raccord instantané pour Ø 4	HF1-SY5000
C6	Raccord instantané pour Ø 6	HF1-SY5000
C8	Raccord instantané pour Ø 8	HF1-SY5000
C8	Raccord instantané pour Ø 8	HF1-SY7000
C10	Raccord instantané pour Ø 10	HF1-SY7000





# Îlot de distribution Clean Design

## Type de câble

# Série JSY5000-H [Conforme à IP69K]



**Précaution** Il s'agit d'un produit conforme IP69K. L'embase multiple et les distributeurs sont commandés en tant qu'ensemble.

**Pour passer commande des embases multiples**

Les caractéristiques techniques sont identiques à celles du modèle « HF1B- », même si le préfixe « HF1B- » ne figure pas dans la référence.

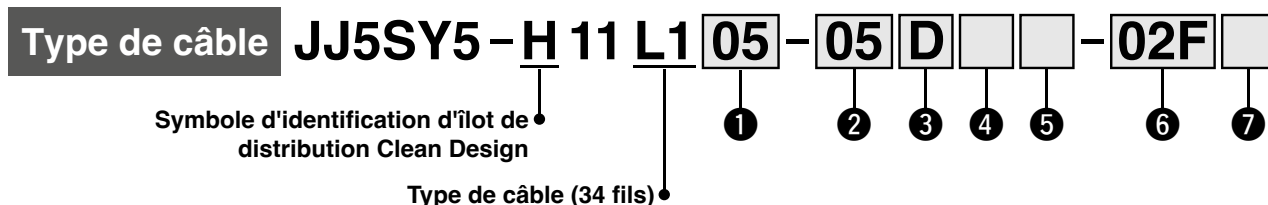

### 1 Longueur du câble

Symbole	Longueur
05	5 m
10	10 m
15	15 m

### 2 Stations de distributeurs

Symbole	Stations	Note
02	2 stations	Câblage bistable*1
⋮	⋮	
16	16 stations	

\*1 Le nombre de stations de distributeurs comprend les stations avec plaque d'obturation, et correspond au nombre total de blocs d'embase multiple à 2 et à 5 orifices.

### 3 Raccords 1(P), 5(EA), 3(EB) du bloc SUP/EXH

D	Côté D (2 à 10 stations)
B	Les 2 côtés (2 à 16 stations)

\* Un bloc SUP/EXH sur le côté U uniquement n'est pas possible.

### 4 Type de pilotage

—	Pilotage interne
R*1	Pilotage externe

\*1 L'orifice du pilotage externe est sur le bloc d'extrémité côté D. La spécification du pilotage externe doit être stipulée à la commande.

### 5 Stations de bloc d'embase multiple à alimentation/échappement intégrés (5 orifices)

Symbole	Stations	Note
—	Sans	Indiquez le nombre de stations avec blocs d'embase multiple à alimentation/échappement intégrés. Celui-ci doit être inférieur ou égal au nombre total de stations. <b>Indiquez la disposition et la position de montage des disques de blocage sur la fiche technique de l'embase multiple.</b>
01	1 station	
⋮	⋮	
16	16 stations	

\* Ex.) Lorsque le symbole est « 02 », 2 stations sont des blocs d'embase multiple à 5 orifices. Lorsque le symbole est — ou vide, toutes les stations sont des bloc d'embase multiple à 2 orifices.  
\* Lorsque différentes pressions sont requises, utilisez des blocs d'embase multiple à 5 orifices sans disques de blocage peuvent être utilisés pour fournir une fonction de bloc SUP/EXH intermédiaire.

### 6 Raccordement du bloc d'embase multiple [Raccordement taraudé/raccord instantané (mm/pouces)]

Symbole	Caractéristiques du raccord		Raccordement du bloc d'embase multiple		Note		
			2 orifices	5 orifices	Bloc SUP/EXH	Bloc d'extrémité côté D	
			Raccord A, B	Raccord P, A, B, EA, EB	Raccord P, EA, EB	Raccord X, PE*2	Orifice de ventilation
02F	Sans raccord		G1/4 Raccord taraudé	G1/2 Raccord taraudé	G1/2 Raccord taraudé	G1/8 Raccord taraudé	M5 Raccord taraudé
B8	Taille en mm Raccord instantané / fileté	Raccords en laiton	Ø 8*1	Ø 16	Ø 16	Ø 6	Ø 4*3
B10		Raccords en acier inoxydable	Ø 10				
G8			Ø 8*1				
G10	Taille en pouces Raccord instantané / fileté	Raccords en laiton	Ø 10	Ø 1/2"	Ø 1/4"	Ø 5/32 po*3	
BN9			Ø 5/16 po*1				
BN11		Ø 3/8"					
GN9		Ø 5/16 po*1					
GN11	Raccords en acier inoxydable	Ø 3/8"					

\*1 Les raccords instantanés Ø 8 et Ø 5/16 sont communs pour les tailles en mm et en pouces.  
\*2 Dans le cas d'un modèle à pilotage externe (exécution spéciale), les raccords sont montés sur les orifices X et PE conformément aux types indiqués ci-dessus.  
\*3 Pour les orifices de ventilation Ø 4 et Ø 5/32 po, le raccord utilisé est identique.

### 7 Option de montage

—	Sans
L*1	Pied de montage (90 mm)

\*1 Les pieds de montage sont fournis avec le produit.



**Exécution spéciale**  
(Consultez le catalogue en ligne pour plus d'informations.)

Caractéristiques techniques
Pilotage externe
Type de bobine : avec circuit d'économie d'énergie (Service type continu, 0,1 W)

**⚠ Précaution** Il s'agit d'un produit conforme IP69K. L'embase multiple et les distributeurs sont commandés en tant qu'ensemble.

**Pour passer commande des distributeurs**

Les caractéristiques techniques sont identiques à celles du modèle « HF1B- », même si le préfixe « HF1B- » ne figure pas dans la référence.

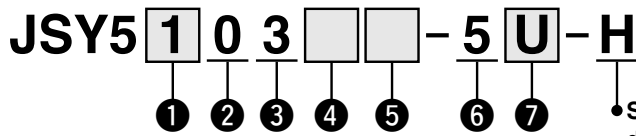

**① Type de fonction**

1	5/2	Monostable
2		Bistable
3	5/3	Centre fermé
4		Centre ouvert
5		Centre sous pression
A*1	5/4 2x3/2	N.F./N.F.
B*1		N.O./N.O.
C*1		N.F./N.O.

\*1 La caractéristique de pilotage externe n'est pas applicable aux distributeurs 2x3/2, 4 positions.

**② Type de corps**

0	Montage sur embase (embrochable)
---	----------------------------------

**③ Méthode d'échappement du pilote**

3	Échappement commun du distributeur pilote
---	---

**④ Type de pilotage**

-	Pilotage interne
R*1	Pilotage externe

\*1 La caractéristique de pilotage externe doit être commandée en exécution spéciale.

**⑤ Type de bobine**

-	Standard
T*1	Avec circuit d'économie d'énergie (service type continu)

\*1 « T » (avec circuit d'économie d'énergie) doit être commandé en exécution spéciale.

**⑥ Tension nominale**

5	24 Vcc
---	--------

**⑦ Visualisation et protection de circuit**

Symbole	Avec visualisation	Protection de circuit	Caractéristiques communes
U			Non polarisé
Z	●	●	Commun positif
NZ			Commun négatif

\* Seuls les types « Z » et « NZ » sont disponibles avec l'option circuit d'économie d'énergie.  
\* Pour une embase multiple à bus de terrain, sélectionnez non polarisé (U) ou commun négatif (NZ).

**⚠ Précaution**  
• Si le distributeur est activé en continu, veillez à utiliser le circuit d'économie d'énergie (service type continu). Consultez la rubrique « Exécution spéciale » dans le catalogue en ligne.

⚠ Classe de protection classe III (Marque : ⚡)

**Pour passer commande des embases multiples**

**Exemple (JJ5SY5-H11L105-□)**

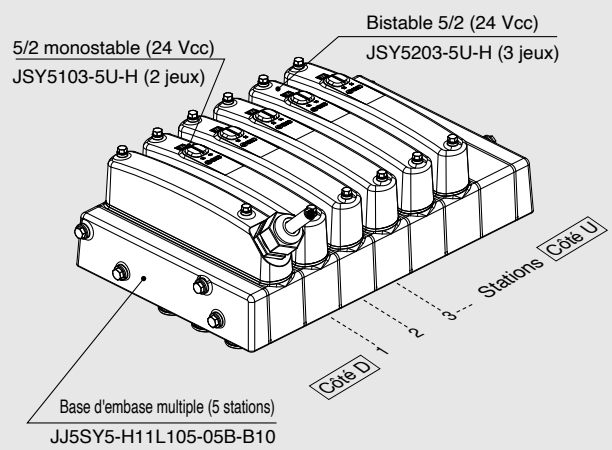

**⚠ Précaution** Il s'agit d'un produit conforme IP69K. L'embase multiple et les distributeurs sont commandés en tant qu'ensemble.

**Exemple de commande**

JJ5SY5-H11L105-05B-B10... 1 jeu (réf. embase multiple à 5 stations de type H11)  
\* JSY5103-5U-H... 2 jeux (réf. monostable 5/2)  
\* JSY5203-5U-H... 3 jeux (réf. bistable 5/2)  
→ L'astérisque désigne le symbole de l'assemblage. Ajoutez-le devant la référence du distributeur, etc.

• Pour la disposition des distributeurs, le distributeur le plus près du côté D est considéré comme étant la 1ère station.  
• Sous la référence de l'embase multiple, indiquez les distributeurs à monter dans l'ordre depuis la 1ère station comme le montre la figure ci-dessus. Si la disposition est trop compliquée, servez-vous d'une fiche de configuration d'embase multiple pour spécifier les détails.

**Caractéristiques de l'embase**

Pour un assemblage complexe d'embase multiple ou des dispositions incluant des blocs d'embase multiple à 5 orifices, veuillez utiliser la fiche technique d'embase multiple.



# Îlot de distribution Clean Design Modèle à bus de terrain

## Série JSY5000-H [Conforme à IP69K]



**Précaution** Il s'agit d'un produit conforme IP69K. L'embase multiple et les distributeurs sont commandés en tant qu'ensemble.

**Pour passer commande des embases multiples**

Les caractéristiques techniques sont identiques à celles du « HF2A », même si le préfixe « HF2A » ne figure pas dans la référence.

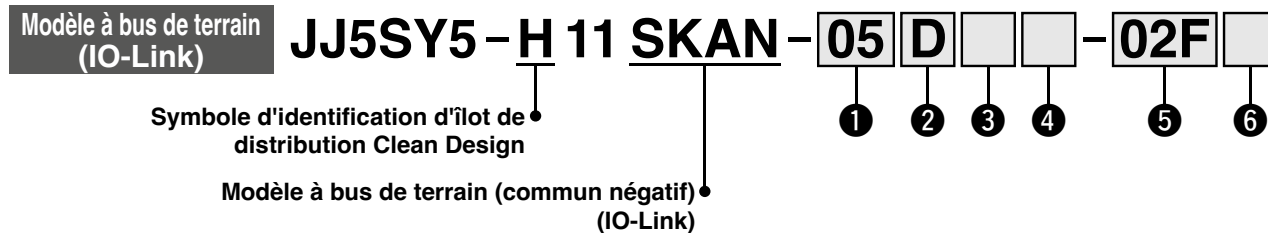

### 1 Station de distributeur

Symbole	Stations	Note
02	2 stations	Câblage bistable*1
⋮	⋮	
16	16 stations	

\*1 Le nombre de stations de distributeurs comprend les stations avec plaque d'obturation, et correspond au nombre total de blocs d'embase multiple à 2 et à 5 orifices.

### 2 Raccord 1(P), 5(EA), 3(EB) du bloc SUP/EXH

D	Côté D (2 à 10 stations)
B	Les 2 côtés (2 à 16 stations)

\* Un bloc SUP/EXH sur le côté U uniquement n'est pas possible.

### 3 Type de pilotage

-	Pilotage interne
R*1	Pilotage externe

\*1 L'orifice du pilotage externe est sur le bloc d'extrémité côté D. La spécification du pilotage externe doit être stipulée à la commande.

### 4 Stations de bloc d'embase multiple à alimentation/échappement intégrés (5 orifices)

Symbole	Stations	Note
-	Sans	Indiquez le nombre de stations avec blocs d'embase multiple à alimentation/échappement intégrés. Celui-ci doit être inférieur ou égal au nombre total de stations.
01	1 station	
⋮	⋮	
16	16 stations	Indiquez la disposition et la position de montage des disques de blocage sur la fiche technique de l'embase multiple.

\* Ex.) Lorsque le symbole est « 02 », 2 stations sont des blocs d'embase multiple à 5 orifices.

Lorsque le symbole est — ou vide, toutes les stations sont des bloc d'embase multiple à 2 orifices.

\* Lorsque différentes pressions sont requises, utilisez des blocs d'embase multiple à 5 orifices avec disques de blocage. Les blocs d'embase multiple à 5 orifices sans disques de blocage peuvent être utilisés pour fournir une fonction de bloc SUP/EXH intermédiaire.

### 5 Raccordement du bloc d'embase multiple [Raccordement taraudé/raccord instantané (mm/pouces)]

Symbole	Caractéristiques du raccord		Raccordement du bloc d'embase multiple		Note		
			2 orifices	5 orifices	Bloc SUP/EXH	Bloc d'extrémité côté D	
			Raccord A, B	Raccord P, A, B, EA, EB		Raccord P, EA, EB	Raccord X, PE*2
02F	Sans raccord		G1/4 Raccord taraudé	G1/2 Raccord taraudé	G1/8 Raccord taraudé	M5 Raccord taraudé	
B8	Taille en mm Raccord instantané / fileté	Raccord en laiton	Ø 8*1	Ø 16	Ø 6	Ø 4*3	
B10		Raccords en acier inoxydable	Ø 10				
G8		Raccords en acier inoxydable	Ø 8*1				
G10		Raccords en acier inoxydable	Ø 10				
BN9	Taille en pouces Raccord instantané / fileté	Raccord en laiton	Ø 5/16 *1	Ø 1/2"	Ø 1/4"	Ø 5/32 *3	
BN11		Raccords en laiton	Ø 3/8"				
GN9		Raccords en acier inoxydable	Ø 5/16 *1				
GN11		Raccords en acier inoxydable	Ø 3/8"				

\*1 Les raccords instantanés Ø 8 et Ø 5/16" sont communs pour les tailles en mm et en pouces.

\*2 Dans le cas d'un modèle à pilotage externe (exécution spéciale), les raccords sont montés sur les raccords X et PE conformément aux types indiqués ci-dessus.

\*3 Pour les orifices d'évent Ø 4 et Ø 5/32, le raccord utilisé est identique.

### 6 Option de montage

-	Sans
L*1	Pied de montage (90 mm)

\*1 Les pieds de montage sont fournis avec le produit.



**Exécution spéciale**  
(Consultez le catalogue en ligne pour plus d'informations.)

Caractéristiques techniques
Pilotage externe
Type de bobine : avec circuit d'économie d'énergie (Service type continu, 0,1 W)

**⚠ Précaution** Il s'agit d'un produit conforme IP69K. L'embase multiple et les distributeurs sont commandés en tant qu'ensemble.

**Pour passer commande des distributeurs**

Les caractéristiques techniques sont identiques à celles du « HF2A- », même si le préfixe « HF2A- » ne figure pas dans la référence.

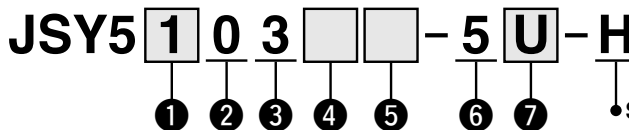

• Symbole d'identification d'îlot de distribution Clean Design

**1 Type de fonction**

1	5/2	Monostable
2		Bistable
3	5/3	Centre fermé
4		Centre ouvert
5		Centre sous pression
A*1	2x3/2, 4 positions	N.F./N.F.
B*1		N.O./N.O.
C*1		N.F./N.O.

\*1 La caractéristique de pilotage externe n'est pas applicable aux distributeurs 2x3/2, 4 positions.

**2 Type de corps**

0	Montage sur embase (embrochable)
---	----------------------------------

**3 Méthode d'échappement du pilote**

3	Échappement commun du distributeur pilote
---	---

**4 Type de pilotage**

-	Pilotage interne
R*1	Pilotage externe

\*1 La caractéristique de pilotage externe doit être commandée en exécution spéciale.

**5 Type de bobine**

-	Standard
T*1	Avec circuit d'économie d'énergie (service type continu)

\*1 « T » (avec circuit d'économie d'énergie) doit être commandé en exécution spéciale.

**6 Tension nominale**

5	24 Vcc
---	--------

**7 Visualisation et protection de circuit**

Symbole	Avec visualisation	Protection de circuit	Caractéristiques communes
U			Non polarisé
Z	●	●	Commun positif
NZ			Commun négatif

\* Seuls les types « Z » et « NZ » sont disponibles avec l'option circuit d'économie d'énergie.

\* Pour une embase multiple à bus de terrain, sélectionnez non polarisé (U) ou commun négatif (NZ).

**⚠ Précaution**

• Si le distributeur est activé en continu, veillez à utiliser le circuit d'économie d'énergie (service type continu). Consultez la rubrique « Exécution spéciale » dans le catalogue en ligne.

⚠ Classe de protection classe III (Marque : ⚡)

**Pour passer commande des embases multiples**

**Exemple (JJ5SY5-H11SKAN-□)**

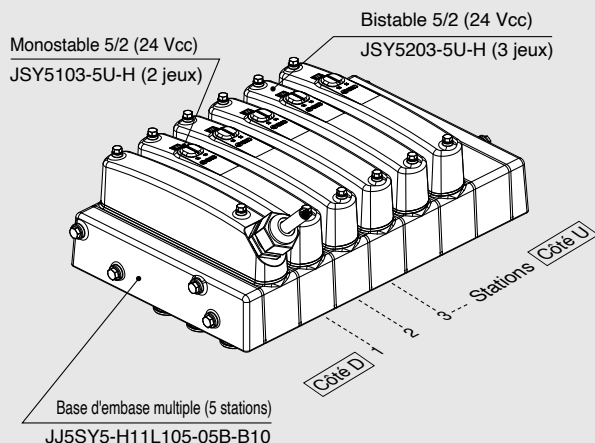

**⚠ Précaution**

Il s'agit d'un produit conforme IP69K. L'embase multiple et les distributeurs sont commandés en tant qu'ensemble.

**Exemple de commande**

- JJ5SY5-H11SKAN-05B-B10 ... 1 jeu (réf. embase multiple à 5 stations de type H11)
- \* JSY5103-5U-H ..... 2 jeux (réf. monostable 5/2)
- \* JSY5203-5U-H ..... 3 jeux (réf. bistable 5/2)

→ L'astérisque désigne le symbole de l'assemblage. Ajoutez-le devant la référence du distributeur, etc.

- Pour la disposition des distributeurs, le distributeur le plus près du côté D est considéré comme étant la 1ère station.
- Sous la référence de l'embase multiple, indiquez les distributeurs à monter dans l'ordre depuis la 1ère station comme le montre la figure ci-dessus. Si la disposition est trop compliquée, servez-vous d'une fiche de configuration d'embase multiple pour spécifier les détails.

**Caractéristiques de l'embase**

Pour un assemblage complexe d'embase multiple ou des dispositions incluant des blocs d'embase multiple à 5 orifices, veuillez utiliser la fiche technique d'embase multiple.



# Îlot de distribution Clean Design Embase individuelle

## Série JSY5000-H [Conforme à IP69K]

Les caractéristiques techniques sont identiques à celles du « HF2A- », même si le préfixe « HF2A- » ne figure pas dans la référence.



**Pour passer commande des embases individuelles (avec distributeur et couvercle de distributeur)**

JSY5 **1** **0** **3** **5** **U** - **H** - **WO** - **U** **02F**

① ② ③ ④ ⑤ ⑥ ⑦ ⑧

Modèle de corps • À échappement du pilote • Symbole d'identification de l'embase individuelle Clean Design

### ① Type de fonction

1	5/2	Monostable
2		Bistable
3	5/3	Centre fermé
4		Centre ouvert
5		Centre sous pression
A*1	2x3/2, 4 positions	N.F./N.F.
B*1		N.O./N.O.
C*1		N.F./N.O.

\*1 La caractéristique de pilotage externe n'est pas applicable aux distributeurs 2x3/2, 4 positions.

### ④ Visualisation et protection de circuit

Symbole	Avec visualisation	Protection de circuit	Caractéristiques communes
U			Non polarisé
Z	●	●	Commun positif
NZ			Commun négatif

\* Seuls les modèles « Z » et « NZ » sont disponibles avec un circuit d'économie d'énergie.

### ② Type de pilotage

—	Pilotage interne
R*1	Pilotage externe

\*1 La caractéristique de pilotage externe doit être commandée en exécution spéciale.

### ③ Type de bobine

—	Standard
T*1	Avec circuit d'économie d'énergie (service type continu)

\*1 « T » (avec circuit d'économie d'énergie) doit être commandé en exécution spéciale.

### ⑤ Caractéristique du câblage

WO	Sans câble de connecteur M12
----	------------------------------

### ⑥ Emplacement de l'orifice

U	Raccordement vers le bas
---	--------------------------

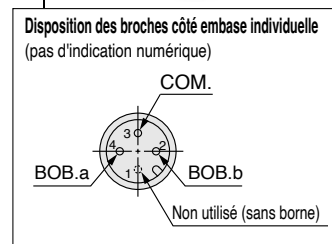
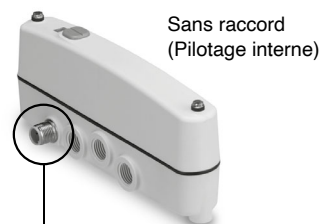

\* Connecteur mâle

### ⑦ Raccordement 1(P), 4(A), 2(B), 5(EA), 3(EB)

[Raccordement taraudé/raccord instantané (mm/pouces)]

Symbole	Caractéristiques du raccord	Raccord P, A, B, EA, EB Taille de raccord instantané	Note		
			Raccord X, PE*2	Orifice de ventilation	
02F	Sans raccord	G1/4 Raccord taraudé	M5 Raccord taraudé	M5 Raccord taraudé	
B8	Taille en mm Raccord instantané / fileté	Raccord en laiton	Ø 4	Ø 4*3	
B10		Raccords en acier inoxydable			Ø 8*1
G8					Ø 10
G10		Ø 8*1			
BN9	Taille en pouces Raccord instantané / fileté	Raccord en laiton	Ø 5/32"	Ø 5/32**3	
BN11		Raccords en acier inoxydable			Ø 5/16**1
GN9					Ø 3/8"
GN11		Ø 5/16**1			
		Ø 3/8"			

\*1 Pour B8/G8 (Ø 8) et BN9/GN9 (Ø 5/16"), le raccord utilisé est identique.

\*2 Dans le cas d'un modèle à pilotage externe, les raccords sont montés sur les raccords X et PE conformément aux types indiqués ci-dessus.

\*3 Pour les raccords X, PE et VENT de Ø 4 et Ø 5/32 po, le raccord utilisé est identique.

### ⑧ Option de montage

—	Sans
L*1	Pied de montage (90 mm)

\*1 Les pieds de montage sont fournis avec le produit.

### Câbles à connecteur M12 recommandés (produits conformes IP69K et FDA)



Longueur de câble	PHOENIX CONTACT Réf. produit	PHOENIX CONTACT Référence	Note
1,5 m	SAC-4P-1,5-600/M12FS HD	1403956	Fabriqué sur commande
3 m	SAC-4P-3,0-600/M12FS HD	1403957	
5 m	SAC-4P-5,0-600/M12FS HD	1403958	
10 m	SAC-4P-10,0-600/M12FS HD	1403959	



**Précaution**

Commandez les produits Phoenix Contact auprès du fabricant ou des distributeurs.

HF1 (compatible)	HF1A (compatible)	HF1B (compatible)
HF2	HF2A compatible	HF2B (compatible)
HF3	HF3A compatible	

# Joint élastique Électro distributeur 3/2/Modèle à clapet Montage en ligne/individuel



## Séries HF1-VP300/500/700

RoHS

Pour passer commande



Montage en ligne **HF1-VP** **3** **42** **5** **G** **1** **01** **A**

① ② ③ ④ ⑤ ⑥ ⑦ ⑧ ⑨ ⑩ ⑪ ⑫ ⑬

### 1 Série

3	HF1-VP300
5	HF1-VP500
7	HF1-VP700

### 2 Type de pilotage

—	Pilotage interne
R	Pilotage externe

\* Si le produit est utilisé pour le soufflage d'air, l'utilisation d'un pilotage externe est recommandée afin d'éviter tout dysfonctionnement dû à une chute de pression.

### 3 Caractéristique de pression

—	Standard (0,7 MPa)
K	Modèle haute pression (1,0 MPa)

### 4 Caractéristiques de la bobine

—	Standard
T	Avec circuit d'économie d'énergie (CC uniquement)

\* Assurez-vous de sélectionner « avec circuit d'économie d'énergie » en cas d'activation en continu sur de longues périodes. (Consulter le **catalogue en ligne** pour plus d'informations.)

\* Le type « T » est disponible uniquement pour le mode CC. Lorsque « T » est sélectionné, seul le type « Z » de visualisation et protection de circuit est disponible. (Notez que lorsque l'entrée électrique de type borne DIN sans connecteur est sélectionnée, seuls DOS et YOS sont disponibles.)

### 5 Tension nominale

CC	
5	24 Vcc
6	12 Vcc

CA (50/60 Hz)*1	
1	100 Vca
2	200 Vca
3	110 Vca [115 Vca]
4	220 Vca [230 Vca]
7	240 Vca
B	24 Vca

\*1 Pour une sortie triac, voir les caractéristiques en exécution spéciale (X600).

### 7 Visualisation et protection de circuit

	CC	CA
—	Sans visualisation ni protection de circuit	○ ○
S	Avec protection de circuit	○ —*3
Z	Avec visualisation et protection de circuit	○ ○
R	Avec protection de circuit (non polarisé)	○ —
U	Avec visualisation et protection de circuit (non polarisé)	○ —

\*3 Il n'existe pas d'option « S » pour le mode CA, car un redresseur empêche l'apparition de surtension.

\* Sur le modèle à connecteur DIN, une visualisation étant installée dans le connecteur, DOZ, DOU, YOZ, YOU ne sont pas disponibles.

### 8 Commande manuelle

— : Modèle à poussoir non verrouillable	D : Modèle à poussoir verrouillable	E : Modèle verrouillable à manette

### 6 Connexion électrique

Fil noyé	Connecteur encliquetable L	Connecteur encliquetable M	Connecteur DIN	DIN (EN175301-803) F.G.	Boîtier de connexion
G : Longueur de câble 300 mm H : Longueur de câble 600 mm	L : Avec câble (longueur 300 mm)	M : Avec câble (longueur 300 mm)	[Compatible IP65]	[Compatible IP65]	[Compatible IP65]
			D : Avec connecteur	Y : Avec connecteur	T : Boîtier de connexion
G : Longueur de câble 300 mm H : Longueur de câble 600 mm CC Sans visualisation ni protection de circuit	LN : Sans câble	MN : Sans câble			
			DO : Sans électrode	YO : Sans électrode	
	LO : Sans électrode	MO : Sans électrode			
CE/UKCA/UKCA <sup>2</sup>	CC	○	○	○	○
	CA <sup>2</sup>	○	○	○	○

\*2 Avec les mêmes spécifications que le type CC, toutes les entrées de câbles pour le type 24 Vca sont conformes au marquage CE/UKCA.

\* Les modèles LN et MN possèdent 2 cosses.

\* Consultez le **catalogue en ligne** lorsque vous avez besoin de câbles de différentes longueurs pour les connecteurs de type L/M.

\* Pour plus d'informations sur le **terminal DIN** (EN175301-803), consultez le catalogue en ligne.

### 9 Raccordement

Symbole	Raccordement	HF1-VP300	HF1-VP500	HF1-VP700
01	1/8	○	—	—
02	1/4	○	—	—
03	3/8	—	○	○
04	1/2	—	—	○

### 10 Taroudage

—	Rc
F	G
N	NPT
T	NPTF

### 12 Fixation

—	Sans fixation
F	Avec fixation

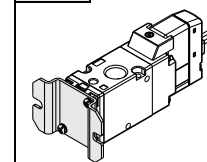

### 11 Type d'actionnement

A	Normalement fermé (N.F.)
B	N.O. (Normalement ouvert)

### 13 Exécution spéciale

—	—
X500	Échappement du pilote taraudé en M3 (voir le <b>catalogue en ligne</b> ).
X505	Dimensions des orifices de montage compatibles avec la version précédente (voir le <b>catalogue en ligne</b> ).
X600	Spécifications de sortie Triac (voir le <b>catalogue en ligne</b> ).

\* Étant donné qu'une très petite quantité d'huile non classée H1 est utilisée dans le pilote, cette huile lubrifiante peut être évacuée par l'orifice d'échappement pilote. Si cela pose un problème, sélectionnez le X500 qui permet le raccordement à l'orifice d'échappement du pilote et installez la tuyauterie de manière à ce que les gaz d'échappement soient évacués à un endroit où ils ne causeront aucun problème.

### ⚠ Précaution

Lorsque vous utilisez le modèle à protection de circuit, une tension résiduelle subsiste. Reportez-vous au catalogue en ligne pour plus d'informations.

HF1 (compatible)	HF1A (compatible)	HF1B (compatible)
HF2	HF2A compatible	HF2B (compatible)
HF3	HF3A compatible	

# Joint élastique Électro distributeur 3/2/Modèle à clapet Montage sur embase/individuel

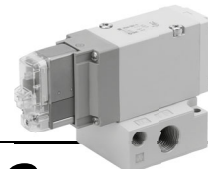

## Série HF1-VP300/500/700

RoHS

Pour passer commande



Montage sur embase

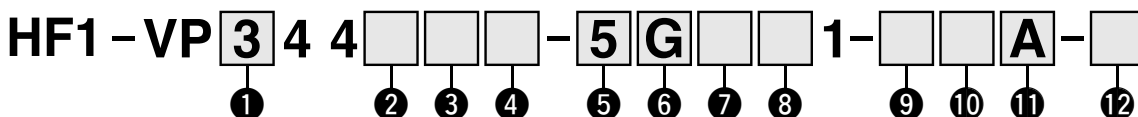

### 1 Série

3	HF1-VP300
5	HF1-VP500
7	HF1-VP700

### 2 Type de pilotage

—	Pilotage interne
R	Pilotage externe

\* Si le produit est utilisé pour le soufflage d'air, l'utilisation d'un pilotage externe est recommandée afin d'éviter tout dysfonctionnement dû à une chute de pression.

### 3 Caractéristique de pression

—	Standard (0,7 MPa)
K	Modèle haute pression (1,0 MPa)

### 4 Caractéristiques de la bobine

—	Standard
T	Avec circuit d'économie d'énergie (CC uniquement)

\* Assurez-vous de sélectionner « avec circuit d'économie d'énergie » en cas d'activation en continu sur de longues périodes. (Consultez le [catalogue en ligne](#) pour plus d'informations.)

\* Le type « T » est disponible uniquement pour le mode CC. Lorsque « T » est sélectionné, seul le type « Z » de visualisation et protection de circuit est disponible.

(Notez que lorsque l'entrée électrique de type borne DIN sans connecteur est sélectionnée, seuls DOS et YOS sont disponibles.)

### 5 Tension nominale

CC	
5	24 Vcc
6	12 Vcc

CA (50/60 Hz)*1	
1	100 Vca
2	200 Vca
3	110 Vca [115 Vca]
4	220 Vca [230 Vca]
7	240 Vca
B	24 Vca

\*1 Pour une sortie triac, voir les caractéristiques en exécution spéciale (X600).

### 7 Visualisation et protection de circuit

	CC	CA
—	Sans visualisation ni protection de circuit	○ ○
S	Avec protection de circuit	○ —*3
Z	Avec visualisation et protection de circuit	○ ○
R	Avec protection de circuit (non polarisé)	○ —
U	Avec visualisation et protection de circuit (non polarisé)	○ —

\*3 Il n'existe pas d'option « S » pour le mode CA, car un redresseur empêche l'apparition de surtension.  
\* Sur le modèle à connecteur DIN, une visualisation étant installée dans le connecteur, DOZ, DOU, YOZ, YOU ne sont pas disponibles.

### 8 Commande manuelle

— : Modèle à poussoir non verrouillable	D : Modèle à poussoir verrouillable	E : Modèle verrouillable à manette

### 6 Connexion électrique

Fil noyé	Connecteur encliquetable L	Connecteur encliquetable M	Connecteur DIN	Connecteur (EN175301-803) DIN	Boîtier de connexion
 G : Longueur de câble 300 mm H : Longueur de câble 600 mm	 L : Avec câble (longueur 300 m)	 M : Avec câble (longueur 300 m)	[Compatible IP65]	[Compatible IP65]	[Compatible IP65]
 G : Longueur de câble 300 mm H : Longueur de câble 600 mm CC Sans visualisation ni protection de circuit	 LN : Sans câble	 MN : Sans câble	D : Avec connecteur	Y : Avec connecteur	T : Boîtier de connexion
	 LO : Sans électrode	 MO : Sans électrode	DO : Sans électrode	YO : Sans électrode	
CE/UKCA- CE/ UKCA	CC ●	●	●	●	●
CA#2	○	○	○	○	○

\*2 Avec les mêmes spécifications que le type CC, toutes les entrées de câbles pour le type 24 Vca sont conformes au marquage CE/UKCA.  
\* Les modèles LN et MN possèdent 2 cosses.  
\* Consultez le [catalogue en ligne](#) lorsque vous avez besoin de câbles de différentes longueurs pour les connecteurs de type L/M.  
\* Pour plus d'informations sur le terminal DIN (EN175301-803), consultez le catalogue en ligne.

### 9 Raccordement (embase individuelle)

Symbole	Raccordement	HF1-VP300	HF1-VP500	HF1-VP700
—	Sans embase individuelle*4	○	○	○
01	1/8	○	—	—
02	1/4	○	○	—
03	3/8	—	○	○
04	1/2	—	—	○

\*4 Avec un joint et deux vis de montage.

### 10 Taraudage

—	Rc
F	G
N	NPT
T	NPTF

### 11 Fonction

A	Normalement fermé (N.F.)
B	N.O. (Normalement ouvert)

### 12 Exécutions spéciales

—	—
X500	Échappement du pilote taraudé (M3) (voir le <a href="#">catalogue en ligne</a> ).
X600	Caractéristique de la sortie Triac (Consultez le <a href="#">catalogue en ligne</a> ).

\* Étant donné qu'une très petite quantité d'huile non classée H1 est utilisée dans le pilote, cette huile lubrifiante peut être évacuée par l'orifice d'échappement pilote. Si cela pose un problème, sélectionnez le X500 qui permet le raccordement à l'orifice d'échappement du pilote et installez la tuyauterie de manière à ce que les gaz d'échappement soient évacués à un endroit où ils ne causeront aucun problème.

### ⚠ Précaution

Lorsque vous utilisez le modèle à protection de circuit, une tension résiduelle subsiste. Reportez-vous au catalogue en ligne pour plus d'informations.



# Micro-distributeur à commande mécanique

## Série **HF1B-VM1000**



### Modèle



	Actionneur	Raccordement	Nombre de ports	Tube utilisable		Note	Masse [g]
				T0425	TU0425/T0403		
Commande manuelle	Levier basculant	Raccordement latéral	3/2	HF1B-VM1000-4N-08	HF1B-VM1000-4NU-08	-	20
			2/2	HF1B-VM1100-4N-08	HF1B-VM1100-4NU-08	-	
		Raccordement vers le bas	3/2	HF1B-VM1010-4N-08	HF1B-VM1010-4NU-08	-	
			2/2	HF1B-VM1110-4N-08	HF1B-VM1110-4NU-08	-	
	Bouton poussoir	Raccordement latéral	3/2	HF1B-VM1000-4N-32R	HF1B-VM1000-4NU-32R	Rouge	31
			2/2	HF1B-VM1100-4N-32R	HF1B-VM1100-4NU-32R	Rouge	
		Raccordement vers le bas	3/2	HF1B-VM1010-4N-32R	HF1B-VM1010-4NU-32R	Rouge	
			2/2	HF1B-VM1110-4N-32R	HF1B-VM1110-4NU-32R	Rouge	
		Raccordement latéral	3/2	HF1B-VM1000-4N-32B	HF1B-VM1000-4NU-32B	Noir	
			2/2	HF1B-VM1100-4N-32B	HF1B-VM1100-4NU-32B	Noir	
		Raccordement vers le bas	3/2	HF1B-VM1010-4N-32B	HF1B-VM1010-4NU-32B	Noir	
			2/2	HF1B-VM1110-4N-32B	HF1B-VM1110-4NU-32B	Noir	
		Raccordement latéral	3/2	HF1B-VM1000-4N-32G	HF1B-VM1000-4NU-32G	Vert	
			2/2	HF1B-VM1100-4N-32G	HF1B-VM1100-4NU-32G	Vert	
Raccordement vers le bas	3/2	HF1B-VM1010-4N-32G	HF1B-VM1010-4NU-32G	Vert			
	2/2	HF1B-VM1110-4N-32G	HF1B-VM1110-4NU-32G	Vert			

\* Pour remplacer le bouton-poussoir et le couvercle du bouton-poussoir, reportez-vous au **catalogue en ligne**. Les autres pièces et l'actionneur ne peuvent pas être remplacés.

### Pour passer commande

**HF1B-VM1 0 0 0 - 4N - 08**

- Nombre de ports**

0	3/2
1	2/2
- Raccordement**

0	Raccordement latéral
1	Raccordement vers le bas
- Course totale/Base (T.T.)**

0	4,8 mm
---	--------
- Couleur du bouton poussoir**

R	Rouge
G	Vert
B	Noir
- Modèle d'actionneur**

08	Levier basculant
32	Bouton poussoir
- Tuyaux applicables (matériau/taille)**

4N	Nylon Ø 4/2,5 (T0425)
	Nylon Ø 4/3 (T0403)
4NU	Nylon souple Ø 4/2,5 (TS0425)
	Polyuréthane Ø 4/2,5 (TU0425)



# Distributeur 2/2 et 3/2 à commande mécanique

## Série HF1B-VM100



### Modèle

	Sens de raccordement		Raccordement latéral				Raccordement vers le bas		Masse [g]		Réf. de l'actionneur
	Options		Standard		Avec taraudage de montage par le bas		—		Raccor- dement latéral	Raccor- dement vers le bas	
	Nombre de ports		2/2	3/2	2/2	3/2	2/2	3/2			
Commande manuelle	Levier basculant		HF1B-VM120-01-08A	HF1B-VM130-01-08A	HF1B-VM120U-01-08A	HF1B-VM130U-01-08A	HF1B-VM122-M5-08A	HF1B-VM132-01-08A	101	108	VM-08B-X612
	Bouton poussoir (Coup de poing)	Rouge	HF1B-VM120-01-30RA	HF1B-VM130-01-30RA	HF1B-VM120U-01-30RA	HF1B-VM130U-01-30RA	HF1B-VM122-M5-30RA	HF1B-VM132-01-32RA	118	125	VM-30AR
		Noir	HF1B-VM120-01-30BA	HF1B-VM130-01-30BA	HF1B-VM120U-01-30BA	HF1B-VM130U-01-30BA	HF1B-VM122-M5-30BA	HF1B-VM132-01-32BA			VM-30AB
		Vert	HF1B-VM120-01-30GA	HF1B-VM130-01-30GA	HF1B-VM120U-01-30GA	HF1B-VM130U-01-30GA	HF1B-VM122-M5-30GA	HF1B-VM132-01-32GA			VM-30AG
		Jaune	HF1B-VM120-01-30YA	HF1B-VM130-01-30YA	HF1B-VM120U-01-30YA	HF1B-VM130U-01-30YA	HF1B-VM122-M5-30YA	HF1B-VM132-01-32YA			VM-30AY
	Bouton poussoir	Rouge	HF1B-VM120-01-32RA	HF1B-VM130-01-32RA	HF1B-VM120U-01-32RA	HF1B-VM130U-01-32RA	HF1B-VM122-M5-32RA	HF1B-VM132-01-32RA	112	119	VM-32AR
		Noir	HF1B-VM120-01-32BA	HF1B-VM130-01-32BA	HF1B-VM120U-01-32BA	HF1B-VM130U-01-32BA	HF1B-VM122-M5-32BA	HF1B-VM132-01-32BA			VM-32AB
		Vert	HF1B-VM120-01-32GA	HF1B-VM130-01-32GA	HF1B-VM120U-01-32GA	HF1B-VM130U-01-32GA	HF1B-VM122-M5-32GA	HF1B-VM132-01-32GA			VM-32AG
		Jaune	HF1B-VM120-01-32YA	HF1B-VM130-01-32YA	HF1B-VM120U-01-32YA	HF1B-VM130U-01-32YA	HF1B-VM122-M5-32YA	HF1B-VM132-01-32YA			VM-32AY
	Bouton poussoir (affleurant)	Avec un ensemble de rouge, noir, vert, jaune	HF1B-VM120-01-33A	HF1B-VM130-01-33A	HF1B-VM120U-01-33A	HF1B-VM130U-01-33A	HF1B-VM122-M5-33A	HF1B-VM132-01-33A	110	117	VM-33A
	Commutateur (2 positions)	Rouge	HF1B-VM120-01-34RA	HF1B-VM130-01-34RA	HF1B-VM120U-01-34RA	HF1B-VM130U-01-34RA	HF1B-VM122-M5-34RA	HF1B-VM132-01-34RA	116	123	VM-34AR-X612
		Noir	HF1B-VM120-01-34BA	HF1B-VM130-01-34BA	HF1B-VM120U-01-34BA	HF1B-VM130U-01-34BA	HF1B-VM122-M5-34BA	HF1B-VM132-01-34BA			VM-34AB-X612
		Vert	HF1B-VM120-01-34GA	HF1B-VM130-01-34GA	HF1B-VM120U-01-34GA	HF1B-VM130U-01-34GA	HF1B-VM122-M5-34GA	HF1B-VM132-01-34GA			VM-34AG-X612
		Jaune	HF1B-VM120-01-34YA	HF1B-VM130-01-34YA	HF1B-VM120U-01-34YA	HF1B-VM130U-01-34YA	HF1B-VM122-M5-34YA	HF1B-VM132-01-34YA			VM-34AY-X612
	Sélecteur à clé (2 positions)		HF1B-VM120-01-36A	HF1B-VM130-01-36A	HF1B-VM120U-01-36A	HF1B-VM130U-01-36A	HF1B-VM122-M5-36A	HF1B-VM132-01-36A	138	145	VM-36A-X612
	Commutateur (3 positions)		3/2	5/2	3/2	5/2	3/2	5/2	231	245	—
Rouge		HF1B-VM131-01-35RA	HF1B-VM151-01-35RA	HF1B-VM131U-01-35RA	HF1B-VM151U-01-35RA	HF1B-VM133-M5-35RA	HF1B-VM153-M5-35RA				
Noir		HF1B-VM131-01-35BA	HF1B-VM151-01-35BA	HF1B-VM131U-01-35BA	HF1B-VM151U-01-35BA	HF1B-VM133-M5-35BA	HF1B-VM153-M5-35BA				
Vert		HF1B-VM131-01-35GA	HF1B-VM151-01-35GA	HF1B-VM131U-01-35GA	HF1B-VM151U-01-35GA	HF1B-VM133-M5-35GA	HF1B-VM153-M5-35GA				
	Jaune	HF1B-VM131-01-35YA	HF1B-VM151-01-35YA	HF1B-VM131U-01-35YA	HF1B-VM151U-01-35YA	HF1B-VM133-M5-35YA	HF1B-VM153-M5-35YA				

- \* Le changement l'ensemble actionneur est possible quand la référence est spécifiée dans la colonne.
- \* Pour le bouton-poussoir (coup de poing), bouton-poussoir (affleurant), bouton-poussoir et l'écrou de montage individuel, reportez-vous au **catalogue en ligne**.
- \* La poignée du commutateur (2 positions et 3 positions) ne peut être retirée ou remplacée seule.
- \* Couleur du poussoir : gris (2 orifices), blanc (3 orifices)

### Pour passer commande

HF1B – VM1 **3** **0** **□** – **01** – **08** **R** **□** **A** – **□**

① ② ③ ④ ⑤ ⑥ ⑦ ⑧

#### ① Nombre de ports

2	2/2
3	3/2
5	5/2 (Commutateur 3 positions seulement)

#### ② Sens du raccordement et hauteur du poussoir

0	Raccordement latéral	Long
1	latéral	Court
2	Raccordement vers le bas	Long
3		Court

#### ③ Option du corps

—	Montage latéral
U	Avec trous de montage par le bas

\* U : Uniquement compatible avec le modèle à raccord latéral

#### ④ Raccordement

01	Rc1/8	Raccord latéral uniquement
N01	NPT1/8	
F01	G1/8	
M5	M5 x 0,8	Raccordement vers le bas uniquement

#### ⑤ Modèle d'actionneur

Modèle d'actionneur	Hauteur du poussoir		Raccordement latéral		Raccordement vers le bas	
	Long	Court	Long	Court	Long	Court
08	Levier basculant	○	×	○	×	×
30	Bouton poussoir (coup de poing)	○	×	○	×	×
32	Bouton poussoir	○	×	○	×	×
33	Bouton-poussoir (affleurant)*1	○	×	○	×	×
34	Commutateur (2 positions)	○	×	○	×	×
36	Sélecteur à clé (2 positions)	○	×	○	×	×
35	Commutateur (3 positions)	×	○	×	○	○

Combinaison possible : ○  
Combinaison impossible : ×  
\*1 Lors du choix du modèle affleurant, il n'est pas nécessaire de sélectionner le suffixe pour l'actionneur.

#### ⑥ Suffixe pour l'actionneur

R	Rouge	Couleur du bouton poussoir, sélecteur
B	Noir	
G	Vert	
Y	Jaune	

#### ⑦ Suffixe de l'indicateur

—	Sans
Z	Avec indicateur miniature

\* Uniquement compatible avec le modèle à raccordement vers le bas

#### ⑧ Option de fixation

—	Sans
B	Avec fixation

\* Applicable uniquement au modèle à montage latéral et à orifice latéral. Cependant, ne s'applique pas au commutateur (3 positions). La fixation est incluse dans la livraison mais non assemblée.



# Distributeur 2/2 et 3/2 à commande mécanique

## Série **HF1B-VM200**



### Modèle

	Sens de raccordement	Raccordement latéral				Masse [g]	Réf. de l'actionneur	
		Standard		Avec taraudage de montage par le bas				
		2/2	3/2	2/2	3/2			
	Options							
	Nombre de ports	2/2	3/2	2/2	3/2			
Commande manuelle	Levier basculant	HF1B-VM220-02-08A	HF1B-VM230-02-08A	HF1B-VM220U-02-08A	HF1B-VM230U-02-08A	200	VM-08A-X612	
	Bouton poussoir (coup de poing)	Rouge	HF1B-VM220-02-30RA	HF1B-VM230-02-30RA	HF1B-VM220U-02-30RA	HF1B-VM230U-02-30RA	148	VM-30AR
		Noir	HF1B-VM220-02-30BA	HF1B-VM230-02-30BA	HF1B-VM220U-02-30BA	HF1B-VM230U-02-30BA		VM-30AB
		Vert	HF1B-VM220-02-30GA	HF1B-VM230-02-30GA	HF1B-VM220U-02-30GA	HF1B-VM230U-02-30GA		VM-30AG
		Jaune	HF1B-VM220-02-30YA	HF1B-VM230-02-30YA	HF1B-VM220U-02-30YA	HF1B-VM230U-02-30YA		VM-30AY
	Bouton poussoir	Rouge	HF1B-VM220-02-32RA	HF1B-VM230-02-32RA	HF1B-VM220U-02-32RA	HF1B-VM230U-02-32RA	142	VM-32AR
		Noir	HF1B-VM220-02-32BA	HF1B-VM230-02-32BA	HF1B-VM220U-02-32BA	HF1B-VM230U-02-32BA		VM-32AB
		Vert	HF1B-VM220-02-32GA	HF1B-VM230-02-32GA	HF1B-VM220U-02-32GA	HF1B-VM230U-02-32GA		VM-32AG
		Jaune	HF1B-VM220-02-32YA	HF1B-VM230-02-32YA	HF1B-VM220U-02-32YA	HF1B-VM230U-02-32YA		VM-32AY
	Bouton poussoir (affleurant)	Avec un ensemble de rouge, noir, vert, jaune	HF1B-VM220-02-33A	HF1B-VM230-02-33A	HF1B-VM220U-02-33A	HF1B-VM230U-02-33A	140	VM-33A
	Commutateur (2 positions)	Rouge	HF1B-VM220-02-34RA	HF1B-VM230-02-34RA	HF1B-VM220U-02-34RA	HF1B-VM230U-02-34RA	146	VM-34AR-X612
		Noir	HF1B-VM220-02-34BA	HF1B-VM230-02-34BA	HF1B-VM220U-02-34BA	HF1B-VM230U-02-34BA		VM-34AB-X612
		Vert	HF1B-VM220-02-34GA	HF1B-VM230-02-34GA	HF1B-VM220U-02-34GA	HF1B-VM230U-02-34GA		VM-34AG-X612
		Jaune	HF1B-VM220-02-34YA	HF1B-VM230-02-34YA	HF1B-VM220U-02-34YA	HF1B-VM230U-02-34YA		VM-34AY-X612
Sélecteur à clé (2 positions)		HF1B-VM220-02-36A	HF1B-VM230-02-36A	HF1B-VM220U-02-36A	HF1B-VM230U-02-36A	168	VM-36A-X612	
Commutateur (3 positions)		3/2	5/2	3/2	5/2	410	—	
	Rouge	HF1B-VM230-02-35RA	HF1B-VM250-02-35RA	HF1B-VM230U-02-35RA	HF1B-VM250U-02-35RA			
	Noir	HF1B-VM230-02-35BA	HF1B-VM250-02-35BA	HF1B-VM230U-02-35BA	HF1B-VM250U-02-35BA			
	Vert	HF1B-VM230-02-35GA	HF1B-VM250-02-35GA	HF1B-VM230U-02-35GA	HF1B-VM250U-02-35GA			
	Jaune	HF1B-VM230-02-35YA	HF1B-VM250-02-35YA	HF1B-VM230U-02-35YA	HF1B-VM250U-02-35YA			
Pédale		HF1B-VM220-02-40A	HF1B-VM230-02-40A	—	—	430	—	

- \* Le changement l'ensemble actionneur est possible quand la référence est spécifiée dans la colonne.
- \* Pour le bouton-poussoir (coup de poing), bouton-poussoir (affleurant), bouton-poussoir et l'écrou de montage individuel, reportez-vous au **catalogue en ligne**.
- \* La poignée du commutateur (2 positions et 3 positions) ne peut être retirée ou remplacée seule.
- \* Couleur du poussoir : gris (2 orifices), blanc (3 orifices)

### Pour passer commande

**HF1B – VM2 3 0 [ ] – 02 – 08 R A – B**

**Nombre de ports**

2	2/2
3	3/2
5	5/2 (Sélecteur rotatif 3 positions seulement)

**Options**

—	Montage latéral
U	Avec trous de montage par le bas

**Modèle d'actionneur**

08	Levier basculant
30	Bouton poussoir (coup de poing)
32	Bouton poussoir
33	Bouton-poussoir (affleurant)*1
34	Commutateur (2 positions)
36	Sélecteur à clé (2 positions)
35	Commutateur (3 positions)
40	Pédale

\*1 Lors du choix du modèle affleurant, il n'est pas nécessaire de sélectionner le suffixe pour l'actionneur.

**Option des fixations**

—	Sans
B	Avec fixation

\* Applicable uniquement au modèle à montage latéral. Cependant, ne s'applique pas au commutateur (3 positions) et à la pédale. La fixation est incluse dans la livraison mais non assemblée.

**Raccordement**

02	R1/4
N02	NPT1/4
F02	G1/4

**Suffixe de l'actionneur**

R	Rouge	Couleur du bouton poussoir, sélecteur
B	Noir	
G	Vert	
Y	Jaune	



# Distributeur 3/2 à commande mécanique

## Série **HF1B-VM400**



### Modèle



	Actionneur	Modèle	Réf. de l'actionneur.	Application	Masse [g]
Commande manuelle	Levier basculant	HF1B-VM430-01-08	VM-08A-X612	—	200
	Bouton poussoir (coup de poing)	HF1B-VM430-01-30R	VM-30AR	Rouge	168
		HF1B-VM430-01-30B	VM-30AB	Noir	
		HF1B-VM430-01-30G	VM-30AG	Vert	
		HF1B-VM430-01-30Y	VM-30AY	Jaune	
	Bouton poussoir	HF1B-VM430-01-32R	VM-32AR	Rouge	162
		HF1B-VM430-01-32B	VM-32AB	Noir	
		HF1B-VM430-01-32G	VM-32AG	Vert	
		HF1B-VM430-01-32Y	VM-32AY	Jaune	
	Bouton poussoir (affleurant)	HF1B-VM430-01-33	VM-33A	Avec un ensemble de rouge, noir, vert, jaune	167
Commutateur (2 positions)	HF1B-VM430-01-34R	VM-34AR-X612	Rouge	168	
	HF1B-VM430-01-34B	VM-34AB-X612	Noir		
	HF1B-VM430-01-34G	VM-34AG-X612	Vert		
	HF1B-VM430-01-34Y	VM-34AY-X612	Jaune		
Commutateur à clé (2 positions)	HF1B-VM430-01-36	VM-36A-X612	—	188	

- \* Le remplacement de l'actionneur est disponible pour tous les types.
- \* Pour le bouton-poussoir (coup de poing), le bouton-poussoir, le bouton-poussoir (affleurant) et l'écrou de montage individuel, veuillez consulter le **catalogue en ligne**. Les autres pièces ne sont pas remplaçables.
- \* La poignée du sélecteur (2 positions) ne peut être retirée ou remplacée seule.

### Pour passer commande

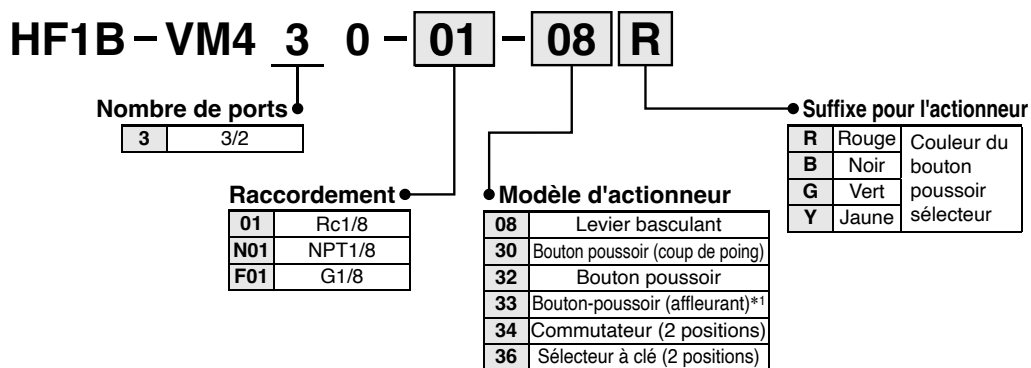

\*1 Lors du choix du modèle affleurant, il n'est pas nécessaire de sélectionner le suffixe pour l'actionneur.



Vanne de sectionnement 3/2 avec purge de pression résiduelle, cadénassable et conforme à la norme OSHA



Simple effet

Série **HF1B-VHS20/30/40/50-D**

Double effet

Série **HF1B-VHS20W/30W/40W/50W-D**



HF1B-VHS30-D

**Pour passer commande**

HF1B - VHS **30** - **03** - **D**

①
②
③
④
⑤
⑥

· Option/Semi-standard : sélectionnez un de chaque de a à f.  
 · Symbole Option/Semi-standard : lorsque plusieurs caractéristiques techniques sont requises, indiquez-les dans l'ordre alphabétique.  
 Exemple) HF1B-VHS30-N03-BS-RZ-D

	Symbole	Description	①					
			Taille du corps					
			20	30	40	50		
②	—	Simple effet	●	●	●	●		
	W	Double effet	●	●	●	●		
③	—	Rc*1	●	●	●	●		
	N	NPT	●	●	●	●		
	F	G	●	●	●	●		
④	01	1/8	●	—	—	—		
	02	1/4	●	●	●	—		
	03	3/8	—	●	●	—		
	04	1/2	—	—	●	—		
	06	3/4	—	—	●	●		
	10	1	—	—	—	●		
⑤	a	—	Sans option de montage		●	●	●	●
		B	Avec fixation		●	●	●	●
	b	—	Sans silencieux		●	●	●	●
		S	Avec silencieux intégré (pour l'orifice EXH)		●	●	●	●
⑥	c	—	Rouge		●	●	●	●
		K	Noir		●	●	●	●
	d	—	Résine		●	●	●	●
		M	Métal		●	●	●	●
	e	—	Sens du débit : de gauche à droite		●	●	●	●
		R	Sens du débit : de droite à gauche		●	●	●	●
f	—	Étiquette du produit en unités SI : MPa		●	●	●	●	
	Z*2	Étiquette du produit en unités impériales : psi		○*3	○*3	○*3	○*3	

\*1 Le taraudage pour l'orifice d'échappement est G.

\*2 Pour le type de taraudage NPT uniquement. Ce produit est uniquement destiné à l'exportation conformément à la nouvelle Loi sur les mesures. (Le type d'unité SI est fourni pour une utilisation au Japon.)

\*3 ○ : pour le type de filetage du tube : NPT uniquement



# Vérin pneumatique : modèle standard

## Double effet, simple tige

# Série HF1A-CJ2

Ø 6, Ø 10, Ø 16



### Pour passer commande

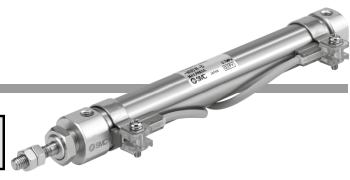

HF1A-CJ2 **B** **16** - **60** **A** **Z** - **□** **□**

**Avec détection magnétique**

HF1A-CDJ2 **B** **16** - **60** **A** **Z** - **□** **□** - **M9BW** **□** - **B**

Avec détection magnétique (aimant intégré)

1 2 3 4 5 6 7 8 9 10

### 1 Montage

<b>B</b>	Standard
<b>E</b>	Centrage sur les deux faces
<b>D**</b>	Chape arrière
<b>L</b>	Équerre simple
<b>M</b>	Double équerre
<b>F</b>	Bride avant
<b>G</b>	Bride arrière

- \* Les fixations de type équerre/bride sont livrées avec le produit mais non assemblées.
- \* Chape arrière disponible uniquement pour Ø 10 et Ø 16.
- \*\* Consultez le **catalogue en ligne** pour trouver la chape arrière (avec goupille de connexion instantanée).

### 8 Détecteur

—	Sans détection magnétique
---	---------------------------

- \* Pour les détecteurs compatibles, voir le tableau ci-dessous.
- \* Indiquez le type de montage du détecteur (A ou B) même quand un vérin à aimant intégré sans détecteur est requis.

### 2 Alésage

<b>6</b>	6 mm
<b>10</b>	10 mm
<b>16</b>	16 mm

### 5 Emplacement de l'orifice du fond arrière

—	Perpendiculaire à l'axe	
<b>R</b>	Axial	

- \* Pour la chape arrière, le produit est perpendiculaire à l'axe du vérin.
- \* Pour le centrage sur les deux faces, le produit est perpendiculaire à l'axe du vérin.

### 9 Nombre de détecteurs

—	2 pcs.
<b>S</b>	1 pc.
<b>n</b>	« n » pcs.

### 3 Course du vérin standard [mm]

Reportez-vous à la section « Courses standard » à la page 86.

### 6 Fixation pivot

—	Sans
<b>N</b>	La fixation pivot est livrée avec le produit.

- \* Uniquement pour le modèle à chape arrière (Ø 10 et Ø 16)
- \* La fixation pivot est livrée avec le produit mais pas assemblée.

### 10 Type de montage du détecteur

<b>A</b>	Montage sur rail
<b>B</b>	Montage sur collier

- \* Pour le montage sur rail, des vis et des écrous pour 2 détecteurs sont livrés avec le rail.
- \* Consultez le **catalogue en ligne** pour les supports de montage pour détecteurs
- \* Ø 6 : montage sur collier uniquement

### 4 Amortissement

—	Amortissement élastique
<b>A</b>	Amortissement pneumatique

\* Ø 6 : amortissement élastique uniquement

### 7 Fixation d'extrémité de tige

—	Sans
<b>V</b>	Tenon de tige
<b>W**</b>	Chape de tige
<b>T</b>	Embout de tige (plat)
<b>U</b>	Embout de tige (rond)

- \* La fixation d'extrémité de tige est livrée avec le produit mais pas assemblée.
- \* Tenon/chape de tige : Ø 10 et Ø 16 uniquement
- \*\* Consultez le **catalogue en ligne** pour trouver la chape de tige (avec goupille de connexion instantanée).

\* Reportez-vous à l'Exemple de commande de vérin à la page 86.

### Détecteurs compatibles / Reportez-vous au catalogue en ligne pour plus d'informations sur les détecteurs.

Type	Fonction spéciale	Electrique connexion	LED de visualisation de état	Câblage (Sortie)	Tension de charge		Modèle de détecteur				Longueur de câble [m]					Connecteur pré-câblé	Charge admissible								
					CC	CA	Montage sur collier		Montage sur rail		0,5 (-)	1 (M)	3 (L)	5 (Z)	Sans (N)										
							Perpendiculaire	En ligne	Perpendiculaire	En ligne															
Détecteur statique	—	Fil noyé	Oui	3 fils (NPN)	24 V	5 V, 12 V	—	M9NV	M9N	M9NV	M9N	●	●	●	○	—	○	Circuit Cl	Relais, API						
				3 fils (PNP)				M9PV	M9P	M9PV	M9P	●	●	●	○	—	○								
		2 fils		M9BV				M9B	M9BV	M9B	●	●	●	○	—	○									
		—		H7C				J79C	—	●	—	●	●	—	—	—									
	Sortie double (visualisation bicolore)	Fil noyé		3 fils (NPN)				5 V, 12 V	M9NWV	M9NW	M9NWV	M9NW	●	●	●	○	—			○	○	○	Circuit Cl	Relais, API	
				3 fils (PNP)					M9PWV	M9PW	M9PWV	M9PW	●	●	●	○	—			○					
		2 fils		M9BVV					M9BV	M9BVV	M9BV	●	●	●	○	—	○								
		—		M9NAV*1					M9NA*1	M9NAV*1	M9NA*1	○	○	●	○	—	○								
Résistant à l'eau (visualisation bicolore)	Fil noyé	3 fils (NPN)	5 V, 12 V	M9PAV*1	M9PA*1	M9PAV*1	M9PA*1		○	○	●	○	—	○	○	Circuit Cl	Relais, API								
		3 fils (PNP)		M9BAV*1	M9BA*1	M9BAV*1	M9BA*1		○	○	●	○	—	○											
	2 fils	—		H7NF	—	F79F	●		—	●	○	—	○												
	4 fils (NPN)	—		—	—	—	—		—	—	—	—	—												
Détecteur Reed	—	Fil noyé		Oui	3 fils (équivalent à NPN)	24 V	12 V	—	A96V	A96	A96V	A96	●	—	●			—	—	—	Circuit Cl	Relais, API			
					—				—	A72	A72H	●	—	●	—			—	—						
		Connecteur			Non				100 V	A93V*2	A93	A93V*2	A93	●	●			●	●	—			—	—	—
									100 V max.	A90V	A90	A90V	A90	●	—			●	—	—			—	—	
			Oui		—				C73C	A73C	—	●	—	●	●	●	—	—							
			Non		24 V max.				—	C80C	A80C	—	●	—	●	●	—	—							
Connecteur	Oui	—	—	A79W	—	●	—	●	—	—	—														

- \*1 Des détecteurs résistants à l'eau peuvent être montés sur les modèles ci-dessus, mais dans ce cas, SMC ne peut pas garantir la résistance à l'eau. Un vérin étanche est recommandé lorsque le milieu d'exploitation nécessite une résistance à l'eau.
- \*2 Le câble de 1 m n'est compatible qu'avec le modèle D-A93.
- \* Symboles de longueur de câble : 0,5 m..... — (Exemple) M9NW 5 m..... Z (Exemple) M9NWZ  
1 m..... M (Exemple) M9NWM  
3 m..... L (Exemple) M9NWL
- \* Il existe d'autres détecteurs compatibles que ceux indiqués ci-dessus, veuillez consulter le **catalogue en ligne** pour plus de détails.
- \* Les détecteurs statiques marqués d'un « ○ » sont fabriqués sur commande.
- \* Les détecteurs D-A9□/M9□/A7□/A80□/F7□/J7□ sont livrés avec le produit mais non assemblés. (Pour le montage sur collier, seules les fixations de montage du détecteur sont assemblées avant la livraison.)

# Vérin pneumatique : modèle standard

## Double effet, simple tige **Série HF1A-CJ2**



**Symbole**  
Amortissement  
élastique

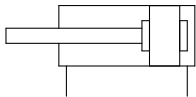

Amortissement  
pneumatique

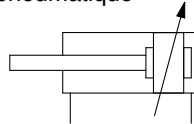

### Courses standards

Alésage	Course standard	[mm]
		Course maximale réalisable
<b>6</b>	15, 30, 45, 60	200
<b>10</b>	15, 30, 45, 60, 75, 100, 125, 150	400
<b>16</b>	15, 30, 45, 60, 75, 100, 125, 150, 175, 200	400

- \* La fabrication de courses intermédiaires par incréments de 1 mm est possible. (Sans utilisation d'entretoises.) Fabrication sur commande.
- \* Les courses compatibles doivent être confirmées selon l'usage prévu. Pour plus de détails, consultez la section « Sélection des modèles de vérins pneumatiques » dans le **catalogue en ligne**. De plus, les produits excédant la course standard pourraient ne pas répondre aux caractéristiques à cause notamment de la flèche, etc.

### Exemple de commande d'un vérin

**Modèle de vérin : HF1A-CDJ2D16-60Z-NW-M9BW-B**

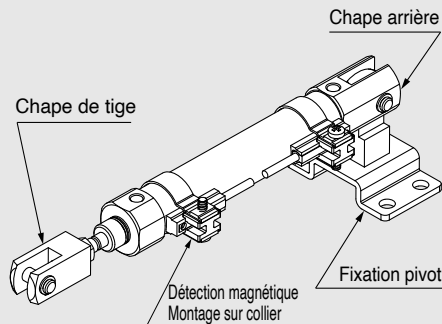

**Montage D : Chape arrière**  
**Fixation pivot N : Oui**  
**Fixation d'extrémité de tige W : chape de tige**  
**Détecteur D-M9BW : 2 pcs.**  
**Montage du détecteur B : sur collier**

\*: La fixation pivot, la chape de tige et le détecteur sont livrés avec le produit mais ils ne sont pas assemblés.

\* Sauf Ø 6



# Vérin pneumatique : modèle standard

## Double effet, simple tige



# Série HF1A-CM2 Ø 20, Ø 25, Ø 32, Ø 40

### Pour passer commande

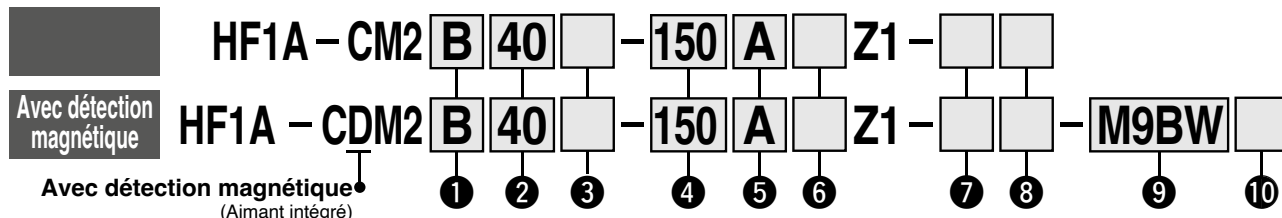

#### 1 Montage

B	Standard (centrage sur les deux faces)
L	Équerre
F	Bride avant
G	Bride arrière
C	Tenon arrière
D	Chape arrière
U	Pivot avant

T	Pivot arrière
E	Articulation intégrée
V	Articulation intégrée (90°)
BZ	Fond court/Standard
FZ	Fond court/Bride avant
UZ	Fond court/Pivot avant

#### 2 Alésage

20	20 mm
25	25 mm
32	32 mm
40	40 mm

#### 3 Taraudage

–	Rc
TN	NPT
TF	G

#### 4 Course du vérin [mm]

Reportez-vous à la page 88 pour des courses standard.

#### 7 Fixation pivot

–	Aucune fixation
N	Fixation pivot

#### 5 Amortissement

–	Amortissement élastique
A	Amortissement pneumatique

#### 6 Extrémité de tige

–	Tige filetée
F	Tige taraudée

#### 8 Fixation d'extrémité de tige

–	Aucune fixation	W	Chape de tige
V	Tenon de tige		

- \* Aucune fixation n'est fournie pour la tige taraudée.
- \* Le tenon de tige est fourni sans axe.
- \* La fixation d'extrémité de tige est livrée avec le produit mais n'est pas assemblée.

#### 9 Détecteur

–	Sans détection magnétique
---	---------------------------

\* Sélectionnez les modèles de détecteurs compatibles dans le tableau ci-dessous.

#### 10 Nombre de détecteur

–	2
S	1
n	n

### Détecteurs compatibles / Reportez-vous au catalogue en ligne pour plus d'informations sur les détecteurs.

Type	Fonction spéciale	Electrique Connexion	LED de visualisation d'état	Câblage (Sortie)	Tension de charge		Modèle de détecteur		Longueur de câble [m]					Connecteur pré-câblé	Charge admissible							
					CC	CA	Perpendiculaire	En ligne	0,5 (-)	1 (M)	3 (L)	5 (Z)	Sans (N)									
Détecteur statique	---	Fil noyé	Oui	3 fils (NPN)	24 V	5 V, 12 V	-	M9NV	M9N	●	●	●	○	–	○	Circuit CI	Relais, API					
				3 fils (PNP)				M9PV	M9P	●	●	●	○	–	○							
				2 fils				M9BV	M9B	●	●	●	○	–	○							
		Connecteur		–				H7C	●	–	●	●	●	–	–							
		Borne boîtier de connexion		–				G39A	–	–	–	–	●	–	–							
		–		–				K39A	–	–	–	–	●	–	–							
	Sortie double (visualisation bicolore)	Fil noyé		Oui	3 fils (NPN)	24 V	5 V, 12 V	-	M9NWV	M9NW	●	●	●	○	–	○		Circuit CI				
					3 fils (PNP)				M9PWV	M9PW	●	●	●	○	–	○						
					2 fils				M9BWV	M9BW	●	●	●	○	–	○						
		Connecteur			–				M9NAV*1	M9NA*1	○	○	●	○	–	○						
		Borne boîtier de connexion			–				M9PAV*1	M9PA*1	○	○	●	○	–	○						
		Connecteur DIN			–				M9BAV*1	M9BA*1	○	○	●	○	–	○						
Détecteur Reed	---	Fil noyé	Oui	3 fils (équivalent à NPN)	24 V	12 V	-	A96V	A96	●	–	●	–	–	–	Circuit CI	Relais, API					
				100 V				A93V*2	A93	●	●	●	●	–	–							
				100 V max.				A90V	A90	●	–	●	–	–	–							
				100 V, 200 V				–	B54	●	–	●	●	–	–							
				200 V max.				–	B64	●	–	●	–	–	–							
		Connecteur		2 fils				Oui	–	–	–	–	–	C73C	●	–		●	●	●	–	Circuit CI
									–	–	–	–	–	–	–	–		–	–	–		
									24 V max.	–	C80C	●	–	●	●	●		–	–			
									–	–	A33A	–	–	–	–	●		–	–			
									–	–	A34A	–	–	–	–	●		–	–			
Borne boîtier de connexion	2 fils	Oui	100 V, 200 V	–	–	–	–	A44A	–	–	–	–	●	–	–							
			–	–	–	–	–	–	–	–	–	–	–									
			–	–	–	–	–	–	–	–	–	–	–									
			–	–	–	–	–	–	–	–	–	–	–									
			–	–	–	–	–	–	–	–	–	–	–									
Connecteur DIN	2 fils	Oui	–	–	–	–	–	A44A	–	–	–	–	●	–								
			–	–	–	–	–	–	–	–	–	–										
Sortie double (visualisation bicolore)	Fil noyé	Oui	–	–	–	–	–	B59W	●	–	●	–	–	–	–							
			–	–	–	–	–	–	–	–	–	–	–									

- \*1 Des détecteurs résistants à l'eau peuvent être montés sur les modèles ci-dessus, mais SMC ne peut pas garantir la résistance à l'eau. Il est recommandé d'utiliser un vérin résistant à l'eau pour de tels environnements.
- \*2 Le câble de 1 m n'est compatible qu'avec le modèle D-A93.
- \* Symboles de longueur de câble : 0,5 m ..... – (Exemple) M9NW  
1 m ..... M (Exemple) M9NWM  
3 m ..... L (Exemple) M9NWL  
5 m ..... Z (Exemple) M9NWZ  
Aucun ..... N (Exemple) H7CN
- \* Les détecteurs statiques marqués d'un « ○ » sont fabriqués sur commande.
- \* Ne pas indiquer le suffixe « N » pour « pas de câble » sur les modèles D-A3□A/A44A/G39A/K39A.

\* Étant donné qu'il existe d'autres détecteurs applicables que ceux mentionnés ci-dessus, veuillez consulter le **catalogue en ligne** pour plus de détails.  
 \* Pour plus de détails sur les détecteurs avec connecteurs pré-câblés, reportez-vous au **Catalogue en ligne**.  
 \* Les détecteurs D-A9□□/M9□□□ sont livrés avec le produit mais ne sont pas assemblés. (Seuls les fixations de montage du détecteur sont assemblées avant la livraison.)

# Vérin pneumatique : modèle standard

## Double effet, simple tige **Série HF1A-CM2**

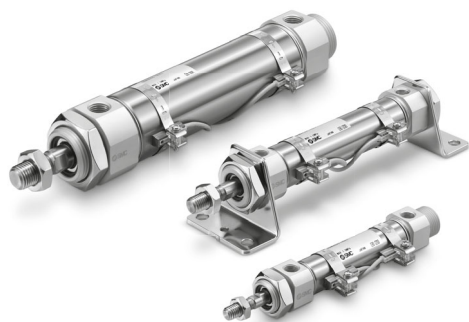

### Symbole

Double effet,  
simple tige

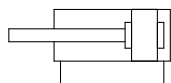

Amortissement  
pneumatique

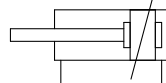

### Courses standards

Alésage [mm]	Course standard [mm]*1	Course réalisable max. [mm]
20	25, 50, 75, 100, 125, 150, 200, 250, 300	1000
25		
32		
40		

\*1 Les courses intermédiaires non listées ci-dessus sont fabriquées sur commande. La fabrication de courses intermédiaires par incréments de 1 mm est possible. (Entretoises non utilisées.)

\* Les courses compatibles doivent être confirmées selon l'usage prévu. Pour plus d'informations, reportez-vous aux rubriques Sélection du modèle de vérins pneumatiques dans le **Catalogue en ligne**. De plus, les produits excédant la course standard pourraient ne pas répondre aux caractéristiques à cause notamment de la flèche, etc.

\* Une longueur de course inférieure à la longueur d'amortissement effective peut réduire la performance de l'amortissement pneumatique. Reportez-vous à la section « Données techniques 1 » du **catalogue en ligne** pour les détails sur la longueur d'amortissement effective.

### Option : exemple de commande de l'ensemble d'un vérin

#### Modèle de vérin : HF1A-CDM2C20-50Z1-NV-M9BW

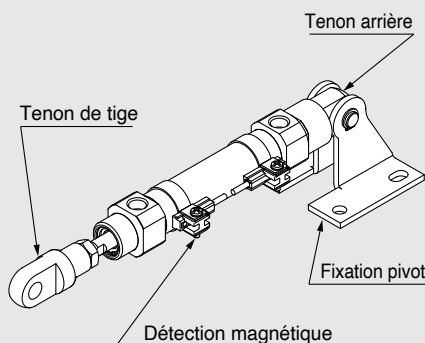

**Montage C : tenon arrière**  
**Fixation pivot N : Oui**  
**Fixation d'extrémité de tige V : tenon de tige**  
**Détecteur D-M9BW : 2 pcs.**

\* La fixation pivot, le tenon de tige et le détecteur sont livrés avec le produit mais ils ne sont pas assemblés.

\* La fixation pivot est disponible uniquement pour les modèles à montage C, T, U, E, V et UZ.

\* Aucune fixation n'est fournie pour la tige taraudée.



# Vérin pneumatique : modèle standard

## Double effet, simple tige

### Série HF1A-CG1 Ø 20, Ø 25, Ø 32, Ø 40, Ø 50, Ø 63, Ø 80, Ø 100



#### Pour passer commande

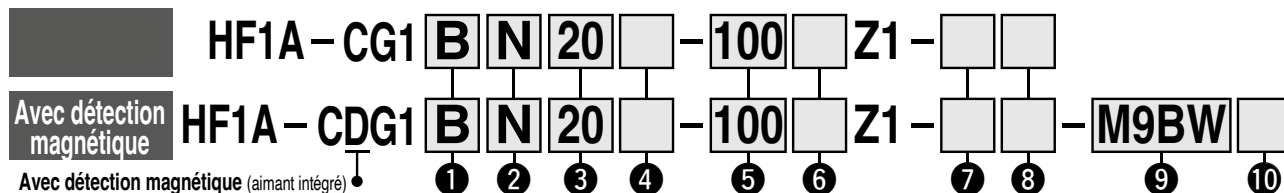

#### 1 Montage

<b>B</b>	Standard (sans taraudage pour tourillon)
<b>Z*1</b>	Standard (avec taraudage pour tourillon)
<b>L</b>	Équerre
<b>F</b>	Bride avant
<b>G</b>	Bride arrière
<b>U*1</b>	Tourillon avant
<b>T*1</b>	Tourillon arrière
<b>D</b>	Chape

- \*1 Non disponible pour Ø 80 et Ø 100
- \* Les fixations sont livrées avec le produit mais ne sont pas montées.
- \* Le vérin pour les types de montage L, F, G et D est B : Standard (sans taraudage pour pivot).

La présence du taraudage pour tourillon (B, Z) est différente du produit existant. Choisissez Z (avec taraudage pour tourillon) pour le montage ultérieur du pivot.

#### 2 Modèle

<b>N</b>	Amortissement élastique
<b>A</b>	Amortissement pneumatique

#### 3 Alésage

<b>20</b>	20 mm
<b>25</b>	25 mm
<b>32</b>	32 mm
<b>40</b>	40 mm
<b>50</b>	50 mm
<b>63</b>	63 mm
<b>80</b>	80 mm
<b>100</b>	100 mm

#### 8 Fixation d'extrémité de tige

—	Aucune fixation
<b>V</b>	Tenon de tige
<b>W</b>	Chape de tige

- \* Aucune fixation n'est fournie pour la tige taraudée.
- \* La fixation d'extrémité de tige est livrée avec le produit mais n'est pas assemblée..
- \* Le tenon de tige est fourni sans axe.

#### 4 Taraudage

		Amortissement élastique		Amortissement pneumatique	
		Rc	Ø 20 à Ø 100	M5 x 0,8 Rc	Ø 20, Ø 25 Ø 32 à Ø 100
<b>TN</b>	NPT	Ø 20 à Ø 100	NPT*	Ø 32 à Ø 100	
<b>TF</b>	M5 x 0,8	Ø 20, Ø 25	G*	Ø 32 à Ø 100	
	G	Ø 32 à Ø 100			

\* Non disponible pour Ø 20 et Ø 25.

#### 6 Extrémité de tige

—	Tige filetée
<b>F</b>	Tige taraudée

#### 7 Fixation pivot

—	Aucune fixation
<b>N</b>	Fixation pivot

- \* Compatible avec les montages D, U et T uniquement
- \* La fixation pivot est livrée non assemblée avec le produit.

#### 9 Détecteur

—	Sans détection magnétique
---	---------------------------

- \* Sélectionnez les modèles de détecteurs compatibles dans le tableau ci-dessous.

#### 10 Nombre de détecteur

—	2
<b>S</b>	1
<b>n</b>	n

Pour plus d'informations sur le montage du détecteur, voir le Catalogue en ligne

- Position de montage du détecteur (détection en fin de course) et hauteur de montage correctes
- Course minimum de montage du détecteur · Fixations de montage du détecteur/Références.
- Plage d'utilisation · Fixation de montage du vérin, par course /Surface de montage du détecteur

#### Détecteurs compatibles / Reportez-vous au catalogue en ligne pour plus d'informations sur les détecteurs.

Type	Fonction spéciale	Connexion électrique	LED de visualisation d'état	Câblage (Sortie)	Tension de charge		Modèle de détecteur			Longueur de câble [m]				Connecteur pré-câblé	Charge admissible				
					CC	CA	Alésage compatible			0,5 (-)	1 (M)	3 (L)	5 (Z)						
							Ø 20 à Ø 63	En ligne	Ø 80, Ø 100										
Détecteur statique	—	Fil noyé	—	3 fils (NPN)	24 V	5 V, 12 V	—	M9NV	M9N	—	●	●	●	○	CI Circuit	—			
				3 fils (PNP)				—	G59	●	—	●	○	○					
				2 fils				—	G5P	●	—	●	○	○					
				3 fils (NPN)				—	M9BV	●	●	●	○	○					
				3 fils (PNP)				—	M9B	●	●	●	○	○					
				2 fils				—	K59	●	—	●	○	○					
	Sortie double (visualisation bicolore)	Fil noyé	—	—	3 fils (NPN)	24 V	5 V, 12 V	—	M9NWV	M9NW	—	●	●	●	○	CI Circuit	Relais, API		
					3 fils (PNP)				—	G59W	●	—	●	○	○				
					2 fils				—	M9PWV	●	●	●	○	○				
					3 fils (PNP)				—	M9PW	●	—	●	○	○				
Résistant à l'eau (visualisation bicolore)	Fil noyé	—	—	2 fils	24 V	12 V	—	M9BWBV	M9BW	—	●	●	●	○	—	—			
				3 fils (NPN)				—	K59W	●	—	●	○	○					
				3 fils (PNP)				—	M9NAV*1	○	○	●	○	○					
				2 fils				—	M9PAV*1	○	○	●	○	○					
Détecteur Reed	—	Fil noyé	—	3 fils (équivalent à NPN)	24 V	12 V	—	A96V	A96	—	●	●	—	—	Circuit CI	—			
				2 fils				24 V	12 V	—	A93V*2	A93	—	●			●	●	—
				—							A90V	A90	—	●			—	●	—
				—							—	B54	●	—			●	●	—
				—							—	B64	●	—			●	—	—
				—							—	—	—	—			—	—	—
—	—	—	—	—	—	—	—				—								

- \*1 Des détecteurs résistants à l'eau peuvent être montés sur les modèles ci-dessus, mais SMC ne peut pas garantir la résistance à l'eau. Un vérin étanche est recommandé lorsque le milieu d'exploitation nécessite une résistance à l'eau.
- \*2 Le câble de 1 m n'est compatible qu'avec le modèle D-A93.
- \* Symboles de longueur de câble : 0,5 m..... — (Exemple) M9NW 5 m..... Z (Exemple) M9NWZ 1 m..... M (Exemple) M9NWM Aucun..... N (Exemple) H7CN \* Les détecteurs statiques marqués d'un « ○ » sont fabriqués sur commande.
- \* Il existe des détecteurs compatibles autres que ceux énumérés ci-dessus. Pour plus de détails, voir le Catalogue en ligne
- \* Pour plus de détails sur les détecteurs avec connecteurs pré-câblés, reportez-vous au Catalogue en ligne.
- \* Les détecteurs D-A9□□M9□□□ sont livrés avec le produit mais ne sont pas assemblés. (Seuls les fixations de montage du détecteur sont assemblées avant la livraison.)



# Vérin pneumatique : modèle standard

## Double effet, simple tige **Série HF1A-CG1**



### Courses standards

Alésage	Course standard*1	Course max. disponible
20	25, 50, 75, 100, 125, 150, 200	1500
25	25, 50, 75, 100, 125, 150, 200, 250, 300	
32		
40		
50, 63		
80		
100		

\*1 Les courses intermédiaires non listées ci-dessus sont fabriquées sur commande. La fabrication de courses intermédiaires par incréments de 1 mm est possible. (Entretroises non utilisées.)

\* Les courses compatibles doivent être confirmées selon l'usage prévu. Pour plus d'informations, reportez-vous aux rubriques Sélection du modèle de vérins pneumatiques dans le **Catalogue en ligne**. De plus, les produits excédant la course standard pourraient ne pas répondre aux caractéristiques à cause notamment de la flèche, etc.

### Symbole

Amortissement élastique

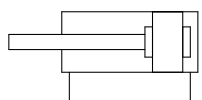

Amortissement pneumatique

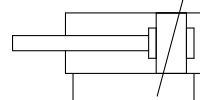

### Exemple de commande d'un vérin

Modèle de vérin : **HF1A-CDG1DN20-100Z1-NW-M9BW**

Montage D : articulation  
 Fixation pivot N : Oui  
 Fixation d'extrémité de tige W : chape de tige  
 Détecteur D-M9BW : 2 pcs.

\* La fixation pivot, la chape de tige et le détecteur sont livrés avec le produit mais ils ne sont pas assemblés.

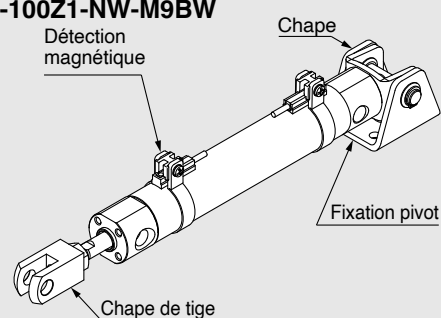

### Fixation de montage/Références

Fixation de montage	Quantité commandée	Alésage [mm]								Contenu
		20	25	32	40	50	63	80	100	
Équerre	2*2	CG-L020	CG-L025	CG-L032	CG-L040	CG-L050	CG-L063	CG-L080	CG-L100	2 équerres, 8 vis de montage
Bride	1	CG-F020	CG-F025	CG-F032	CG-F040	CG-F050	CG-F063	CG-F080	CG-F100	1 bride, 4 vis de montage
Axe de pivot	1	CG-T020	CG-T025	CG-T032	CG-T040	CG-T050	CG-T063	—	—	2 axes de pivot, 2 vis de pivot, 2 rondelles plates
Chape*1	1	HF1A-CG-D020	HF1A-CG-D025	HF1A-CG-D032	HF1A-CG-D040	HF1A-CG-D050	HF1A-CG-D063	HF1A-CG-D080	HF1A-CG-D100	1 articulation, 4 vis de montage 1 axe d'articulation, 2 clips
Fixation pivot	1	CG-020-24A	CG-025-24A	CG-032-24A	CG-040-24A	CG-050-24A	CG-063-24A	CG-080-24A	CG-100-24A	1 fixation pivot

\*1 L'huile antirouille utilisée est de qualité alimentaire NSF-H1 ou NSF-3H.

\*2 Commandez deux équerres par vérin.

# Série HF1A-CG1

## Dimensions des accessoires

### Chape de tige

#### HF1A-Y-G02, G03

Matière : acier carbone

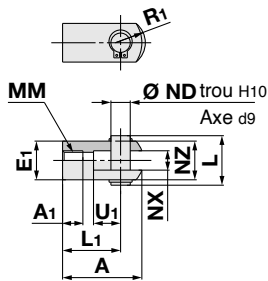

#### HF1A-Y-G04, G05, G08, G10

Matière : fonte

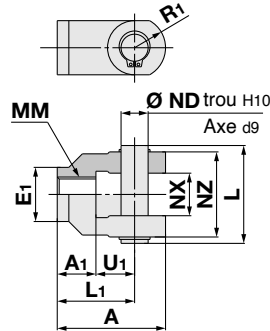

Réf.	Alésage compatible [mm]	A	A <sub>1</sub>	E <sub>1</sub>	L <sub>1</sub>	MM	R <sub>1</sub>	U <sub>1</sub>	ND	NX	NZ	L	Référence de l'axe d'articulation admissible
HF1A-Y-G02	20	34	8,5	□16	25	M8 x 1,25	10,3	11,5	8	8 <sup>+0,4</sup> <sub>-0,2</sub>	16	21	HF1A-IY-G02
HF1A-Y-G03	25, 32	41	10,5	□20	30	M10 x 1,25	12,8	14	10	10 <sup>+0,4</sup> <sub>-0,2</sub>	20	25,6	HF1A-IY-G03
HF1A-Y-G04	40	42	16	Ø 22	30	M14 x 1,5	12	14	10	18 <sup>+0,5</sup> <sub>-0,3</sub>	36	41,6	HF1A-IY-G04
HF1A-Y-G05	50, 63	56	20	Ø 28	40	M18 x 1,5	16	20	14	22 <sup>+0,5</sup> <sub>-0,3</sub>	44	50,6	HF1A-IY-G05
HF1A-Y-G08	80	71	23	Ø 38	50	M22 x 1,5	21	27	18	28 <sup>+0,5</sup> <sub>-0,3</sub>	56	64	HF1A-IY-G08
HF1A-Y-G10	100	79	24	Ø 44	55	M26 x 1,5	24	31	22	32 <sup>+0,5</sup> <sub>-0,3</sub>	64	72	HF1A-IY-G10

\* Un axe de chape et des circlips sont inclus.

### Axe de chape

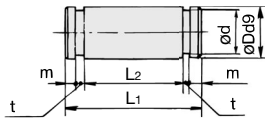

Matière : acier carbone

Réf.	Alésage compatible [mm]	Dd <sub>9</sub>	L <sub>1</sub>	d	L <sub>2</sub>	m	t	Circlip inclus
HF1A-IY-G02	20	8 <sup>+0,040</sup> <sub>-0,076</sub>	21	7,6	16,2	1,5	0,9	Type C8 pour l'axe
HF1A-IY-G03	25, 32	10 <sup>+0,040</sup> <sub>-0,076</sub>	25,6	9,6	20,2	1,55	1,15	Type C10 pour l'axe
HF1A-IY-G04	40	10 <sup>+0,040</sup> <sub>-0,076</sub>	41,6	9,6	36,2	1,55	1,15	Type C10 pour l'axe
HF1A-IY-G05	50, 63	14 <sup>-0,050</sup> <sub>-0,093</sub>	50,6	13,4	44,2	2,05	1,15	Type C14 pour l'axe
HF1A-IY-G08	80	18 <sup>-0,050</sup> <sub>-0,093</sub>	64	17	56,2	2,55	1,35	Type C18 pour l'axe
HF1A-IY-G10	100	22 <sup>-0,065</sup> <sub>-0,117</sub>	72	21	64,2	2,55	1,35	Type C22 pour l'axe

\* Des circlips sont inclus.

### Axe d'articulation

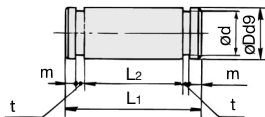

Matière : acier carbone

Réf.	Alésage compatible [mm]	Dd <sub>9</sub>	L <sub>1</sub>	d	L <sub>2</sub>	m	t	Circlip inclus
HF1A-CD-G02	20	8 <sup>+0,040</sup> <sub>-0,076</sub>	43,4	7,6	38,6	1,5	0,9	Type C8 pour l'axe
HF1A-CD-G25	25	10 <sup>+0,040</sup> <sub>-0,076</sub>	48	9,6	42,6	1,55	1,15	Type C10 pour l'axe
HF1A-CD-G03	32	12 <sup>-0,050</sup> <sub>-0,093</sub>	59,4	11,5	54	1,55	1,15	Type C12 pour l'axe
HF1A-CD-G04	40	14 <sup>-0,050</sup> <sub>-0,093</sub>	71,4	13,4	65	2,05	1,15	Type C14 pour l'axe
HF1A-CD-G05	50	16 <sup>-0,050</sup> <sub>-0,093</sub>	86	15,2	79,6	2,05	1,15	Type C16 pour l'axe
HF1A-CD-G06	63	18 <sup>-0,050</sup> <sub>-0,093</sub>	105,4	17	97,8	2,45	1,35	Type C18 pour l'axe

\* Des circlips sont inclus.

\* Un axe d'articulation et un axe de chape sont courants pour les alésages de Ø 80 et Ø 100.

\* Une huile anti-rouille de qualité alimentaire NSF-H1 ou NSF-3H est utilisée pour la chape de tige, l'axe de chape et l'axe d'articulation.





# Vérin à fixations universelles

## Double effet, simple tige

### Série **HF1A-CU** Ø 6, Ø 10, Ø 16, Ø 20, Ø 25, Ø 32



#### Pour passer commande

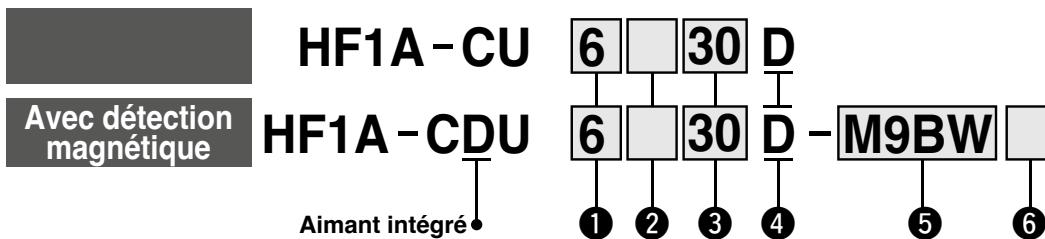

#### ① Alésage

6	6 mm
10	10 mm
16	16 mm
20	20 mm
25	25 mm
32	32 mm

#### ② Taraudage

—	Type	Alésage
—	M5 x 0,8	Ø 6, Ø 10, Ø 16, Ø 20, Ø 25
—	Rc 1/8	Ø 32
TN	NPT 1/8	Ø 32
TF	G 1/8	Ø 32

#### ③ Course standard [mm]

Alésage	Course standard
Ø 6, Ø 10, Ø 16	5, 10, 15, 20, 25, 30, 40, 50, 60
Ø 20, Ø 25, Ø 32	5, 10, 15, 20, 25, 30, 40, 50, 60, 70, 80, 90, 100

#### ④ Action

D	Double effet
---	--------------

#### ⑤ Détecteur

—	Sans détection magnétique
---	---------------------------

\* Sélectionnez les modèles de détecteurs compatibles dans le tableau ci-dessous.

#### ⑥ Nombre de détecteurs

—	2
S	1

#### Modèle de vérin à aimant intégré

Si un vérin à aimant intégré sans détecteur est requis, il est inutile d'indiquer le symbole du détecteur.  
(Exemple) : HF1A-CDU20-25D

#### Détecteurs compatibles / Reportez-vous au catalogue en ligne pour plus d'informations sur les détecteurs.

Type	Fonction spéciale	Connexion électrique	Indicateur lumineux	Câblage (Sortie)	Tension d'alimentation		Modèle de détecteur		Longueur de câble [m]				Connecteur pré-câblé	Charge compatible		
					CC	CA	Perpendiculaire	En ligne	0,5 (-)	1 (M)	3 (L)	5 (Z)				
Détecteur statique	—	Fil noyé	Oui	3 fils (NPN)	24 V	—	—	M9NV	M9N	●	●	●	○	○	Circuit Cl	Relais, API
				3 fils (PNP)				M9PV	M9P	●	●	●	○	○		
	2 fils			M9BV				M9B	●	●	●	○	○	—		
	3 fils (NPN)			M9NWV				M9NW	●	●	●	○	○	Circuit Cl		
	3 fils (PNP)			M9PWV				M9PW	●	●	●	○	○	—		
	2 fils			M9BWV				M9BW	●	●	●	○	○	—		
	3 fils (NPN)			M9NAV*1				M9NA*1	○	○	●	○	○	Circuit Cl		
	3 fils (PNP)			M9PAV*1				M9PA*1	○	○	●	○	○	—		
	2 fils			M9BAV*1				M9BA*1	○	○	●	○	○	—		
	Résistant aux champs magnétiques (visualisation bicolore)			—				P3DWA	●	—	●	●	○	○		
Détecteur Reed	—	Fil noyé	Oui	3 fils (équivalent à NPN)	24 V	—	—	A96V	A96	●	—	●	—	—	Circuit Cl	—
				2 fils				A93V*2	A93	●	●	●	●	—	—	Relais, API
				—				A90V	A90	●	—	●	—	—	Circuit Cl	—

\*1 Des détecteurs résistants à l'eau peuvent être montés sur les modèles ci-dessus. Dans ce cas, SMC ne peut pas garantir la résistance à l'eau.

\*2 Le câble de 1 m n'est compatible qu'avec le modèle D-A93.

\* Symboles de longueur de câble : 0,5 m ..... — (Exemple) M9NW  
 1 m ..... M (Exemple) M9NWM  
 3 m ..... L (Exemple) M9NWL  
 5 m ..... Z (Exemple) M9NWZ

\* Les détecteurs statiques marqués d'un « ○ » sont fabriqués sur commande.

\* Il existe des détecteurs compatibles autres que ceux énumérés ci-dessus. Pour plus de détails, voir le [Catalogue en ligne](#)

\* Pour plus de détails sur les détecteurs avec connecteurs pré-câblés, reportez-vous au [Catalogue en ligne](#).

\* Les détecteurs sont livrés avec le produit, mais non assemblés.



# Vérin compact : modèle standard

## Double effet, simple tige

# Série HF1A-CQS Ø 12, Ø 16, Ø 20, Ø 25

### Pour passer commande



**Avec détection magnétique**

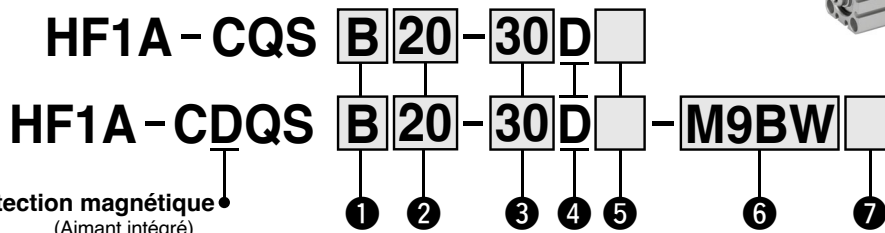

**Avec détection magnétique**  
(Aimant intégré)

#### ① Montage

<b>B</b>	Trou traversant/Deux extrémités taraudées (standard)
<b>L</b>	Équerre
<b>LC</b>	Équerre compacte
<b>F</b>	Bride avant
<b>G</b>	Bride arrière
<b>D</b>	Chape arrière

- \* Dans le cas des courses longues, utilisez un montage par extrémités taraudées ou par équerre de fixation.
- \* Les équerres de fixations sont livrées ensemble, (mais non assemblés).
- \* Les vis de montage de vérin ne sont pas fournies. Commandez-les séparément en vous référant à « Vis de montage pour CQS » du [Catalogue en ligne](#)

#### ② Alésage

<b>12</b>	12 mm
<b>16</b>	16 mm
<b>20</b>	20 mm
<b>25</b>	25 mm

#### ③ Course du vérin [mm]

Alésage	Course standard	Course longue
<b>12, 16</b>	5, 10, 15, 20, 25, 30	35, 40, 45, 50, 75, 100, 125, 150, 175, 200
<b>20</b>	5, 10, 15, 20, 25, 30, 35, 40, 45, 50	75, 100, 125, 150, 175, 200
<b>25</b>		75, 100, 125, 150, 175, 200, 250, 300

#### ④ Action

<b>D</b>	Double effet
----------	--------------

#### ⑤ Option de corps

<Course longue>

—	Extrémité de tige, taraudée
<b>F</b>	Avec bossage sur fond arrière
<b>C</b>	Avec amortissement élastique
<b>M</b>	Extrémité de tige, filetée

- \* La combinaison d'options de corps est disponible. CM, FC, FM, FCM

<Course longue>

<b>C</b>	Avec amortissement élastique Extrémité de tige, taraudée (standard)
<b>CM</b>	Avec amortissement élastique Extrémité de tige, filetée

- \* Le modèle à course longue est équipé en standard d'un amortissement élastique.

#### ⑦ Nombre de détecteurs

—	2 pcs.
<b>S</b>	1 pc.
<b>n</b>	« n » pcs.

#### ⑥ Détecteur

—	Sans détection magnétique
---	---------------------------

- \* Sélectionnez les modèles de détecteurs compatibles dans le tableau ci-dessous.

#### Modèle de vérin à aimant intégré

Si un vérin à aimant intégré sans détecteur est requis, il est inutile d'indiquer le symbole du détecteur.  
(Exemple) HF1A-CDQSL25-30D

### Détecteurs compatibles / Reportez-vous au [catalogue en ligne](#) pour plus d'informations sur les détecteurs.

Type	Fonction spéciale	Connexion électrique	Indicateur lumineux	Câblage (Sortie)	Tension d'alimentation		Modèle de détecteur		Longueur de câble [m]					Connecteur précâblé	Charge compatible	
					CC	CA	Perpendiculaire	En ligne	0,5 (-)	1 (M)	3 (L)	5 (Z)	Circuit CI		Relais, API	
Détecteur statique	—	Fil noyé	Oui	3 fils (NPN)	24 V	—	5 V, 12 V	<b>M9NV</b>	<b>M9N</b>	●	●	●	○	○	Circuit CI	Relais, API
				3 fils (PNP)				<b>M9PV</b>	<b>M9P</b>	●	●	●	○	○		
	2 fils			12 V				<b>M9BV</b>	<b>M9B</b>	●	●	●	○	○	—	
	3 fils (NPN)			5 V, 12 V				<b>M9NVV</b>	<b>M9NW</b>	●	●	●	○	○	Circuit CI	
	3 fils (PNP)			12 V				<b>M9PWW</b>	<b>M9PW</b>	●	●	●	○	○	—	
	2 fils			12 V				<b>M9BWW</b>	<b>M9BW</b>	●	●	●	○	○	—	
	3 fils (NPN)			5 V, 12 V				<b>M9NAV</b> *1	<b>M9NA</b> *1	○	○	●	○	○	Circuit CI	
	3 fils (PNP)			12 V				<b>M9PAV</b> *1	<b>M9PA</b> *1	○	○	●	○	○	—	
	2 fils			12 V				<b>M9BAV</b> *1	<b>M9BA</b> *1	○	○	●	○	○	—	
	Résistant aux champs magnétiques (visualisation bicolore)			2 fils (non polarisés)				—	—	—	<b>P3DWA</b>	●	—	●	●	
Reed Détecteur	—	Fil noyé	Oui	3 fils (équivalent à NPN)	24 V	—	5 V	<b>A96V</b>	<b>A96</b>	●	—	●	—	—	Circuit CI	—
				2 fils				12 V	100 V	<b>A93V</b> *2	<b>A93</b>	●	●	●	●	—
			Non	2 fils	24 V	—	5 V, 12 V	100 V max.	<b>A90V</b>	<b>A90</b>	●	—	●	—	Circuit CI	—

- \*1 Des détecteurs résistants à l'eau peuvent être montés sur les modèles ci-dessus. Dans ce cas, SMC ne peut pas garantir la résistance à l'eau.
- \*2 Le câble de 1 m n'est compatible qu'avec le modèle D-A93.
- \* Symboles de longueur de câble : 0,5 m ..... — (Exemple) M9NW  
1 m ..... M (Exemple) M9NWM  
3 m ..... L (Exemple) M9NWL  
5 m ..... Z (Exemple) M9NWX
- \* Les détecteurs statiques marqués d'un « ○ » sont fabriqués sur commande.
- \*\* Uniquement disponible pour Ø 25. Il est monté loin du côté orifice pour éviter les interférences avec les raccords.

- \* Il existe des détecteurs compatibles autres que ceux énumérés ci-dessus. Pour plus de détails, voir le [Catalogue en ligne](#)
- \* Pour plus de détails sur les détecteurs avec connecteurs pré-câblés, reportez-vous au [Catalogue en ligne](#).
- \* Les détecteurs sont livrés avec le produit, mais non assemblés.
- \* Il existe des cas où les détecteurs de type D-A9□V/M9□V/M9□WV/M9□AV ne peuvent pas être montés en fonction de la course du vérin et de la taille du raccord pour la tuyauterie. Consultez SMC pour plus de détails.



# Vérin compact : modèle standard

## Double effet, simple tige

### Série HF1A-CQ2

Ø 12, Ø 16, Ø 20, Ø 25, Ø 32, Ø 40, Ø 50, Ø 63, Ø 80, Ø 100

### Pour passer commande

Sans détection magnétique  
Ø 12 à Ø 25

HF1A-CQ2 **B**  **20**  - **30** **D**

Sans détection magnétique  
Ø 32 à Ø 100

HF1A-CQ2 **B**  **32**  - **30** **D**  **Z**

Avec détection magnétique

HF1A-CDQ2 **B**  **32**  - **30** **D** **M** **Z** - **M9BW**

#### Avec détection magnétique

La longueur totale du vérin avec détection magnétique dépasse celle du vérin sans détection magnétique de la longueur de l'aimant intégré. Pour plus de détails, reportez-vous aux dimensions de chaque taille.

① ② ③ ④ ⑤ ⑥ ⑦ ⑧ ⑨ ⑩

#### ① Montage

<b>B</b>	Trou traversant
<b>A</b>	Extrémités taraudées
<b>L</b>	Équerre
<b>LC</b>	Équerre compacte
<b>F</b>	Bride avant
<b>G</b>	Bride arrière
<b>D</b>	Chape arrière

- \* Les fixations sont livrées avec le produit mais ne sont pas montées.
- \* Des vis de montage pour trou traversant sont disponibles séparément.

Pour plus de détails, voir le [Catalogue en ligne](#)

#### ② Modèle

-	Pneumatique
---	-------------

#### ③ Alésage

<b>12</b>	12 mm
<b>16</b>	16 mm
<b>20</b>	20 mm
<b>25</b>	25 mm
<b>32</b>	32 mm
<b>40</b>	40 mm
<b>50</b>	50 mm
<b>63</b>	63 mm
<b>80</b>	80 mm
<b>100</b>	100 mm

#### ④ Taraudage

-	Taraudage M	Ø 12 à Ø 25
	Rc	
<b>TN</b>	NPT	Ø 32 à Ø 100
<b>TF</b>	G	

\* Pour les vérins sans détection magnétique, les filetages M sont compatibles uniquement avec la course Ø 32-5 mm.

#### ⑤ Course du vérin (Pour plus d'informations sur la course minimum pour le montage du détecteur, voir le [Catalogue en ligne](#))

Alésage	Course standard [mm]
<b>12, 16</b>	5, 10, 15, 20, 25, 30
<b>20, 25</b>	5, 10, 15, 20, 25, 30, 35, 40, 45, 50
<b>32, 40</b>	5, 10, 15, 20, 25, 30, 35, 40, 45, 50, 75, 100
<b>50, 63, 80, 100</b>	10, 15, 20, 25, 30, 35, 40, 45, 50, 75, 100

- \* Pour les courses longues dépassant la plage de courses standard, consultez le [catalogue en ligne](#)
- \* Pour plus d'informations sur la fabrication des courses intermédiaires, voir le [Catalogue en ligne](#)

#### ⑥ Type

<b>D</b>	Double effet
----------	--------------

#### ⑦ Option de corps

-	Extrémité de tige, taraudée
<b>F</b>	Avec bossage sur fond arrière
<b>C</b>	Avec amortissement élastique
<b>M</b>	Extrémité de tige, filetée

\* Des options de corps combinées, telles que « FC », « FM », « FCM » et « CM » peuvent être sélectionnées.

#### ⑧ Rainure de montage du détecteur

<b>Z</b>	Ø 12 à Ø 25	2 côtés
	Ø 32 à Ø 100	4 côtés

# Vérin compact : modèle standard

## Double effet, simple tige **Série HF1A-CQ2**



### 9 Détecteur

—	Sans détection magnétique
---	---------------------------

\* Sélectionnez les modèles de détecteurs compatibles dans le tableau ci-dessous.

### 10 Nombre de détecteurs

—	2
S	1
n	n

Pour plus d'informations sur le montage du détecteur, voir le [Catalogue en ligne](#)

- Position de montage du détecteur (détection en fin de course) et hauteur de montage correctes
- Course minimum de montage du détecteur
- Plage d'utilisation
- Fixations de montage du détecteur/Références

### Modèle de vérin avec détection magnétique

Si un vérin avec détection magnétique mais sans détecteur est requis, il n'est pas nécessaire de saisir le symbole du détecteur.

(Exemple) HF1A-CDQ2L32-25DZ

### Détecteurs compatibles / Reportez-vous au [catalogue en ligne](#) pour plus d'informations sur les détecteurs.

Type	Fonction spéciale	Connexion électrique	Indicateur lumineux	Câblage (Sortie)	Tension d'alimentation		Modèle de détecteur		Longueur de câble [m]					Connecteur précâblé	Charge compatible		
					CC	CA	Perpendiculaire	En ligne	0,5 (-)	1 (M)	3 (L)	5 (Z)	Sans (N)		Circuit CI	Relais, API	
Détecteur statique	—	Fil noyé	Oui	3 fils (NPN)	24 V	5 V, 12 V	—	M9NV	M9N	●	●	●	○	—	○	Circuit CI	Relais, API
				3 fils (PNP)				M9PV	M9P	●	●	●	○	—	○		
				2 fils				M9BV	M9B	●	●	●	○	—	○		
	Sortie double (visualisation bicolore)			3 fils (NPN)				M9NWV	M9NW	●	●	●	○	—	○	Circuit CI	
				3 fils (PNP)				M9PWV	M9PW	●	●	●	○	—	○		
				2 fils				M9BWV	M9BW	●	●	●	○	—	○		
	Résistant à l'eau (visualisation bicolore)			3 fils (NPN)				M9NAV*1	M9NA*1	○	○	●	○	—	○	Circuit CI	
				3 fils (PNP)				M9PAV*1	M9PA*1	○	○	●	○	—	○		
				2 fils				M9BAV*1	M9BA*1	○	○	●	○	—	○		
				2 fils (non polarisés)				—	P3DWA	●	—	●	●	—	○		
Détecteur Reed	—	Fil noyé	Oui	3 fils (équivalent à NPN)	24 V	5 V, 12 V	100 V	A96V	A96	●	—	●	—	—	Circuit CI	Relais, API	
				2 fils				A93V*2	A93	●	●	●	●	—	—		—
			Non	2 fils	24 V	5 V, 12 V	100 V max.	A90V	A90	●	—	●	—	—	Circuit CI		

\*1 Des détecteurs résistants à l'eau peuvent être montés sur les modèles page 93, mais SMC ne peut pas garantir la résistance à l'eau.

Un vérin résistant à l'eau (voir le [Catalogue en ligne](#)) est recommandé lorsque l'environnement le nécessite.

\*2 Le câble de 1 m n'est compatible qu'avec le modèle D-A93.

\* Symboles de longueur de câble : 0,5 m ..... — (Exemple) M9NW  
 1 m ..... M (Exemple) M9NWM  
 3 m ..... L (Exemple) M9NWL  
 5 m ..... Z (Exemple) M9NWZ

\* Les détecteurs statiques marqués d'un « ○ » sont fabriqués sur commande.  
 \* Le modèle D-P3DWA est uniquement disponible en Ø 25 à Ø 100.

\* Il existe des détecteurs compatibles autres que ceux énumérés ci-dessus. Pour plus de détails, voir le [Catalogue en ligne](#)



# Vérin compact : avec verrouillage en fin de course

## Série **HF1A-CBQ2** Ø 20, Ø 25, Ø 32, Ø 40, Ø 50, Ø 63, Ø 80, Ø 100

### Pour passer commande

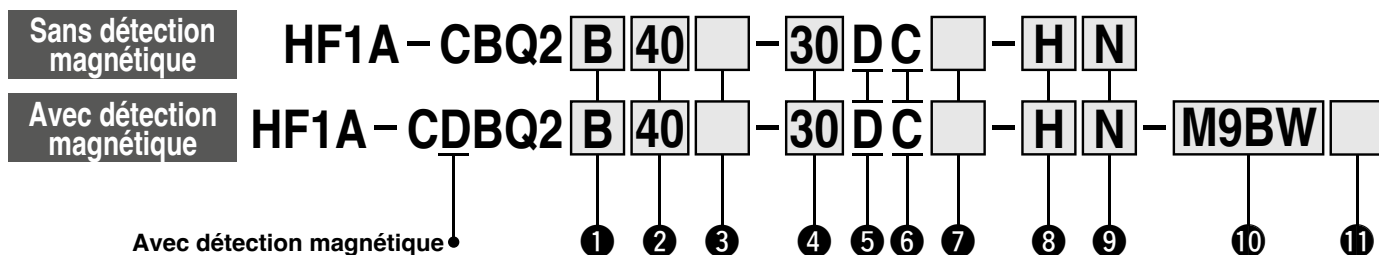

#### ① Montage

<b>B</b>	Trou traversant*1	Ø 20 à Ø 100
<b>L</b>	Équerre	
<b>LC</b>	Équerre compacte	
<b>F</b>	Bride avant	
<b>G</b>	Bride arrière	
<b>D</b>	Chape arrière	Ø 32 à Ø 100
<b>A</b>	Extrémités taraudées	

- \*1 Ø 20, Ø 25 ont tous deux un trou traversant (B) et les deux extrémités taraudées (A). Pour les courses de 75 et 100 mm avec Ø 80, Ø 100, le standard est (A) Deux extrémités taraudées. (B) Trou traversant n'est pas disponible.
- \* Les fixations sont livrées avec le produit mais ne sont pas montées.
- \* Une vis de montage pour trou traversant est disponible en option. Pour plus de détails, voir le [Catalogue en ligne](#)

#### ② Alésage

<b>20</b>	20 mm
<b>25</b>	25 mm
<b>32</b>	32 mm
<b>40</b>	40 mm
<b>50</b>	50 mm
<b>63</b>	63 mm
<b>80</b>	80 mm
<b>100</b>	100 mm

#### ③ Taraudage

–	Taraudage M	Ø 12, Ø 25
	Rc	
<b>TN</b>	NPT	Ø 32 à Ø 100
<b>TF</b>	G	

#### ④ Course du vérin (Pour plus d'informations sur la course minimum pour le montage du détecteur, voir le [Catalogue en ligne](#)) [mm]

Alésage	Course standard
<b>20, 25, 32, 40, 50, 63</b>	10, 15, 20, 25, 50, 75, 100
<b>80, 100</b>	25, 50, 75, 100

- \* Pour plus d'informations sur la fabrication des courses intermédiaires, voir le [Catalogue en ligne](#)

#### ⑤ Type

<b>D</b>	Double effet
----------	--------------

#### ⑥ Amortissement

<b>C</b>	Amortissement élastique
----------	-------------------------

#### ⑦ Option de corps

–	Extrémité de tige, taraudée
<b>M</b>	Extrémité de tige, filetée

#### ⑧ Emplacement du verrouillage

<b>H</b>	Verrouillage du fond arrière
<b>R</b>	Verrouillage d'extrémité de tige

#### ⑨ Modèle à déblocage manuel

<b>N</b>	Modèle sans verrouillage
<b>L</b>	Modèle à verrouillage

#### ⑩ Détecteur

–	Sans détection magnétique
---	---------------------------

- \* Pour les détecteurs compatibles, voir p. 96

#### ⑪ Nombre de détecteurs

–	2
<b>S</b>	1
<b>n</b>	n

### Modèle de vérin avec détection magnétique

Si un vérin avec détection magnétique et sans détection magnétique est requis, il n'est pas nécessaire de saisir le symbole du détecteur.  
(Exemple) HF1A-CDBQ2L32-30DC-RL

# Vérin compact : avec verrouillage en fin de course **Série HF1A-CBQ2**



Pour plus d'informations sur le **montage du détecteur, voir le Catalogue en ligne**

- Position de montage du détecteur (détection en fin de course) et hauteur de montage correctes
- Course minimum de montage du détecteur
- Plage d'utilisation
- Fixations de montage du détecteur/Références

**Détecteurs compatibles** / Reportez-vous au **catalogue en ligne** pour plus d'informations sur les détecteurs.

Type	Fonction spéciale	Connexion électrique	Indicateur lumineux	Câblage (Sortie)	Tension d'alimentation		Modèle de détecteur		Longueur de câble [m]					Connecteur précâblé	Charge compatible			
					CC	CA	Perpendiculaire	En ligne	0,5 (-)	1 (M)	3 (L)	5 (Z)	Sans (N)					
							Ø 20, Ø 25	Ø 32 à Ø 100								Ø 20, Ø 25	Ø 32 à Ø 100	
Détecteur statique	—	Fil noyé	Oui	3 fils (NPN)	24 V	—	—	M9NV	M9N	●	●	●	○	—	○	Circuit Cl	Relais, API	
				3 fils (PNP)				5 V, 12 V	M9PV	M9P	●	●	●	○	—			○
		2 fils	12 V	M9BV				M9B	●	●	●	○	—	○				
		—	J79C	—				●	—	●	●	—	—	—				
	Sortie double (visualisation bicolore)	Fil noyé	Oui	3 fils (NPN)	24 V	—	—	M9NVV	M9NV	●	●	●	○	—	○	Circuit Cl		
				3 fils (PNP)				5 V, 12 V	M9PVV	M9PV	●	●	●	○	—			○
				2 fils				12 V	M9BVV	M9BV	●	●	●	○	—			○
				3 fils (NPN)				5 V, 12 V	M9NAV*1	M9NA*1	○	○	●	○	—			○
				3 fils (PNP)				5 V, 12 V	M9PAV*1	M9PA*1	○	○	●	○	—			○
				2 fils				12 V	M9BAV*1	M9BA*1	○	○	●	○	—			○
Avec sortie diagnostic (visualisation bicolore)	Fil noyé	Oui	4 fils	24 V	—	—	—	F79F	●	—	●	○	—	○	Circuit Cl			
			2 fils (non polarisés)				5 V, 12 V	—	P4DW	—	—	●	●	—		○		
Détecteur Reed	—	Fil noyé	Oui	3 fils (équivalent à NPN)	24 V	—	—	A96V	A96	●	—	●	—	—	—	Circuit Cl		
				—				200 V	—	A72	—	A72H	●	—	●		—	—
				12 V				100 V	A93V*2	A93	●	●	●	●	—		—	
				5 V, 12 V				100 V max.	A90V	A90	●	—	●	—	—		—	
		Connecteur	Oui	Non	2 fils	24 V	—	—	A73C	—	●	—	●	●	●	—	Circuit Cl	
					12 V				—	A80C	—	●	—	●	●	—		
					5 V, 12 V				24 V max.	—	A79W	—	●	—	●	—		—
					—				—	—	—	—	—	—	—	—		—

\*1 Des détecteurs résistants à l'eau peuvent être montés sur les modèles à la page 95, mais SMC ne peut pas garantir la résistance à l'eau.

\*2 Le câble de 1 m n'est compatible qu'avec le modèle D-A93.

- \* Symboles de longueur de câble : 0,5 m ..... — (Exemple) M9NW  
1 m ..... M (Exemple) M9NWM  
3 m ..... L (Exemple) M9NWL  
5 m ..... Z (Exemple) M9NWZ  
None ..... N (Exemple) J79CN

- \* Les détecteurs statiques marqués d'un « ○ » sont fabriqués sur commande.
- \* Le modèle D-P4DW est uniquement disponible en Ø 40 à Ø 100.
- \* Uniquement pour le modèle D-P4DW, un détecteur est assemblé et livré avec le vérin.

\* Il existe des détecteurs compatibles autres que ceux énumérés ci-dessus. Pour plus de détails, voir le [Catalogue en ligne](#)

\* Lorsque les modèles D-A9□(V)/M9□(V)/M9□W(V)/M9□A(V) de Ø 32 à Ø 50 sont montés sur une surface autre que le côté orifice d'alimentation, commandez séparément les supports de montage pour détecteurs. Pour plus de détails, voir le [Catalogue en ligne](#)



# Vérin en acier inoxydable / Modèle à amortissement pneumatique non réglable

## Série **HF2A-CG5** Ø 20, Ø 25, Ø 32, Ø 40 RoHS

### Pour passer commande

**HF2A- CG5 B C 25 S V-100**  
**HF2A- C D G5 B C 25 S V-100**

**Détection magnétique intégrée**

**Type de montage**

<b>B</b>	Standard
<b>E</b>	Modèle à chape intégrée

**Type**

<b>C</b>	Amortissement pneumatique non réglable
----------	--

**Alésage**

<b>20</b>	20 mm
<b>25</b>	25 mm
<b>32</b>	32 mm
<b>40</b>	40 mm

**Taroudage**

<b>-</b>	M5 x 0,8	Ø 20, Ø 25
	Rc	Ø 32, Ø 40
<b>TN</b>	NPT	Ø 32, Ø 40
<b>TF</b>	G	Ø 32, Ø 40

**Course du vérin [mm]**  
Reportez-vous à la section « Courses standard »

**Matériau du joint**  
(Racleur, joint de tube)

<b>V</b>	FKM
----------	-----

### Options d'accessoires (à commander séparément)

**Détecteurs compatibles** / Reportez-vous au **Catalogue en ligne sur [www.smc.eu](http://www.smc.eu)** pour plus d'informations sur les détecteurs.

Type	Connexion électrique	LED de visualisation d'état	Câblage (Sortie)	Tension d'alimentation		Modèle de détecteur	Longueur de câble [m]*1			Connecteur pré-câblé	Charge admissible		
				CC			0,5 (-)	3 (L)	5 (Z)		Circuit CI	Relais, API	
Détecteur statique	Fil noyé	Oui	3 fils (NPN)	24 V	5 V	<b>D-F6N</b>	●	●	○	○	-	-	
			3 fils (PNP)		12 V		●	●	○				○
			2 fils		12 V		●	●	○				○

\*1 Les détecteurs sont livrés avec le produit, mais pas assemblés.

\* Symboles de longueur de câble : 0,5 m..... — (Exemple) F6B  
 3 m..... L (Exemple) F6BL  
 5 m..... Z (Exemple) F6BZ

\* Les détecteurs marqués d'un « ○ » sont fabriqués sur commande.

· Pour plus de détails sur les détecteurs avec connecteurs pré-câblés, reportez-vous au **Catalogue en ligne sur [www.smc.eu](http://www.smc.eu)**.

\* Le détecteur D-F6□ a une configuration extérieure qui réduit les liquides résiduels ; il ne présente pas de résistance à l'eau améliorée.

### Accessoires/Réf.

Accessoire	Quantité de commande min.	Alésage [mm]				Description	
		20	25	32	40		
Fixations de montage	Équerre axiale	2*1	CG-L020SUS	CG-L025SUS	CG-L032SUS	CG-L040SUS	Équerre x 2 Vis de montage de la fixation x 4
	Bride	1	CG-F020SUS	CG-F025SUS	CG-F032SUS	CG-F040SUS	Bride x 1 Vis de montage de la fixation x 4
	Fixation pivot	1	CG-E020SUS		CG-E032SUS		Fixation pivot x 2 Axe d'articulation x 1 Circlip x 2
Bouchon de fixation	1	C1G20-48BS1010	C1G25-48BS1011		C1G40-48BS1013		Bouchon de fixation x 1
Bouchon de rail	1	C5G20-48-AY650					Bouchon de rail x 1

\*1 Lorsque vous commandez l'équerre, commandez 2 pièces par vérin.

\* Commandez le nombre nécessaire de bouchons de fixation et de bouchons de rail.

### Accessoires pour rails de détection

**CG5 B 20 E-100**

**Type de montage**

<b>B</b>	Standard
<b>E</b>	Chape intégrée

**Alésage**

<b>20</b>	20 mm
<b>25</b>	25 mm
<b>32</b>	32 mm
<b>40</b>	40 mm

**Course**  
Reportez-vous à la section « Courses standard ».  
La course réalisable max. est 600 mm.  
Sélectionnez le même type de montage, alésage et course que le vérin lors de la commande.

#### Accessoires

- Support 2 pcs.
- Boulon de maintien 2 pcs.

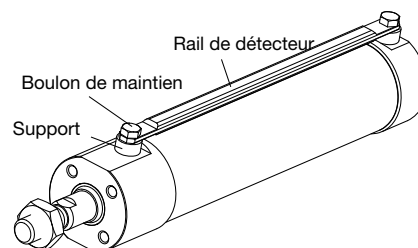





# Vérin en acier inoxydable

## Série CJ5-S Ø 10, Ø 16

Les caractéristiques techniques sont identiques à celles du modèle « HF1A- », même si le préfixe « HF1A- » ne figure pas dans la référence.



### Pour passer commande

#### Symbole

Double effet : simple tige, amortissement élastique

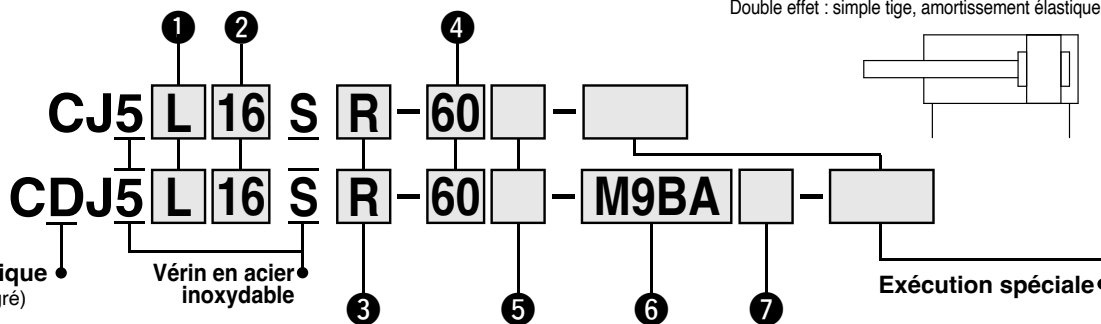
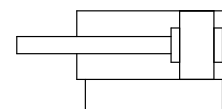

Avec détection magnétique (Aimant intégré)

Vérin en acier inoxydable

Exécution spéciale

#### 1 Montage

B	Standard
L	Équerre
F	Bride avant
D	Chape arrière

\* Les fixations de type équerre/bride sont livrées avec le produit mais non assemblées.

#### 4 Course du vérin [mm]

Alésage [mm]	Course standard	Course maximale réalisable
	12	
16	15, 30, 45, 60, 75, 100, 125, 150, 175, 200	400

\* La fabrication de courses intermédiaires à intervalles de 1 mm est possible. (Entretoises non utilisées.)  
\* Pour le modèle avec détecteur, reportez-vous à la course minimale pour le montage du détecteur. (Catalogue en ligne)

**Made to Order** Exécution spéciale (Pour plus d'informations, reportez-vous au catalogue en ligne.)

Symbole	Caractéristiques techniques
-XA□	Modification de l'extrémité de tige.

#### 2 Alésage

12	12 mm
16	16 mm

#### 5 Emplacement de l'orifice sur le fond du vérin

—	Perpendiculaire à l'axe
R	En ligne

\* Uniquement perpendiculaire à l'axe pour le modèle à chape arrière.

#### 6 Détecteur

\* Consultez le tableau ci-après pour trouver le modèle de détecteur magnétique compatible.  
\* Seul le montage par collier est applicable aux vérins à détecteurs.  
\* Si un vérin avec anneau magnétique intégré mais sans détecteur est nécessaire, référez-vous au modèle de vérin magnétique intégré.

#### 7 Nombre de détecteurs

—	2 pcs.
S	1 pc.
n	« n » pcs.

#### 3 Matériau de joint

R	Joints NBR (caoutchouc nitrile)
V	Joints FKM (Caoutchouc fluoré)

### Modèle de vérin à aimant intégré

Si un vérin avec anneau magnétique intégré mais sans détecteur est requis, ajouter le symbole « B » (type de montage sur bande) à la fin de la référence. (Exemple) CDJ5B10SV-45R-B

### Détecteurs compatibles / Reportez-vous au catalogue en ligne pour plus d'informations sur les détecteurs.

Type	Fonction spéciale	Connexion électrique	Indicateur lumineux	Câblage (Sortie)	Tension d'alimentation		Modèle de détecteur		Longueur de câble [m]*1				Connecteur précâblé	Charge compatible	
					CC		Montage sur bande (Ø 10, Ø 16)		0,5 (-)	1 (M)	3 (L)	5 (Z)		Circuit Cl	Relais, API
					24 V	5 V, 12 V	Perpendiculaire	En ligne							
Détecteur statique	Résistant à l'eau (visualisation bicolore)	Fil noyé	Oui	3 fils (NPN)	24 V	5 V, 12 V	M9NAV	M9NA	○	○	●	○	○	—	
				3 fils (PNP)			M9PAV	M9PA	○	○	●	○			
				2 fils			M9BAV	M9BA	○	○	●	○			

\*1 Symboles de longueur de câble : 0,5 m ..... — (Exemple) D-M9NA  
1 m ..... M (Exemple) D-M9NAM  
3 m ..... L (Exemple) D-M9NAL  
5 m ..... Z (Exemple) D-M9NAZ

\* Les détecteurs statiques marqués d'un « ○ » sont fabriqués sur commande.

\* Pour plus de détails sur les détecteurs avec connecteurs pré-câblés, reportez-vous au Catalogue en ligne.

### Réf. de la fixation de montage

Fixation de montage	Alésage [mm]		Description
	10	16	
Équerre	Acier inoxydable CJ-L016	Acier inoxydable CJK-L016	Équerre x 1
Bride	Acier inoxydable CJ-F016	Acier inoxydable CJK-F016	Bride x 1
Fixation en T *1	Acier inoxydable CJ-T010	Acier inoxydable CJ-T016	Fixation en T x 1

\*1 Fixation en T compatible avec le modèle à chape arrière (D).

Kit de lubrification pour vérins en acier inoxydable/réf. : GR-R-010 (10 g)



HF1 (compatible)	<b>HF1A</b> (compatible)	HF1B (compatible)
HF2	HF2A compatible	HF2B (compatible)
HF3	HF3A compatible	

# Vérin en acier inoxydable : modèle standard

## Double effet, simple tige

### Série CG5-S $\varnothing 20, \varnothing 25, \varnothing 32, \varnothing 40, \varnothing 50, \varnothing 63, \varnothing 80, \varnothing 100$

RoHS

Les caractéristiques techniques sont identiques à celles du modèle « HF1A- », même si le préfixe « HF1A- » ne figure pas dans la référence.

#### Pour passer commande

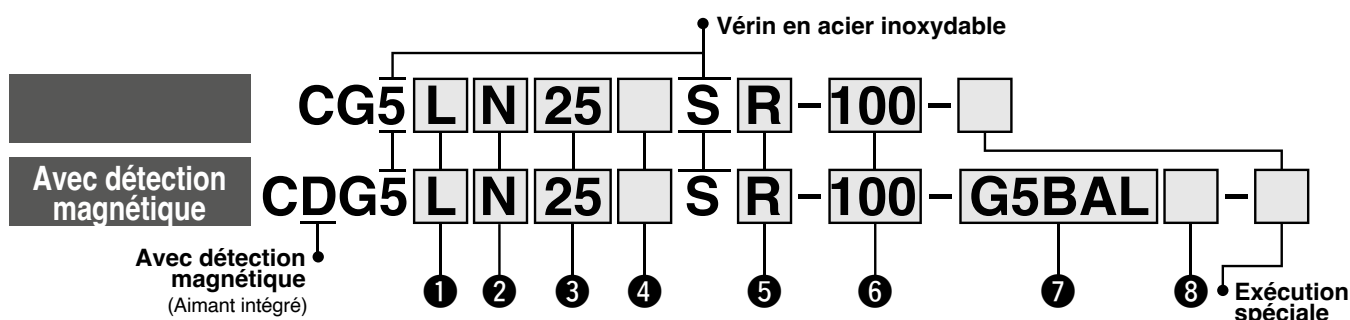

#### 1 Type de montage

B	Standard
L	Équerre
F	Bride avant
G	Bride arrière
E	Articulation intégrée

#### 5 Matériau de joint

R	Joints NBR (caoutchouc nitrile)
V	Joints FKM (caoutchouc fluoré)

#### 7 Détecteur

-	Sans détection magnétique
G5BAL	D-G5BAL (Résistant à l'eau)

Les détecteurs sont disponibles uniquement dans le modèle de montage par collier.

#### 2 Modèle

N	Amortissement élastique
A	Amortissement pneumatique

#### 3 Alésage

20	20 mm	50	50 mm
25	25 mm	63	63 mm
32	32 mm	80	80 mm
40	40 mm	100	100 mm

#### 4 Taraudage

Amortissement élastique			Amortissement pneumatique		
-	Rc	$\varnothing 20$ à $\varnothing 100$	-	M5 x 0,8	$\varnothing 20, \varnothing 25$
-	Rc	$\varnothing 32$ à $\varnothing 100$	-	Rc	$\varnothing 32$ à $\varnothing 100$
TN	NPT	$\varnothing 20$ à $\varnothing 100$	TN	M5 x 0,8	$\varnothing 20, \varnothing 25$
-	-	-	TN	NPT	$\varnothing 32$ à $\varnothing 100$
TF	M5 x 0,8	$\varnothing 20, \varnothing 25$	TF	M5 x 0,8	$\varnothing 20, \varnothing 25$
-	G	$\varnothing 32$ à $\varnothing 100$	TF	G	$\varnothing 32$ à $\varnothing 100$

#### Modèle de vérin à aimant intégré

Si un vérin à aimant intégré sans détecteur est requis, il est inutile d'indiquer le symbole du détecteur.

(Exemple) CDG5BA40SV-100

#### 6 Course du vérin [mm]

Reportez-vous à la rubrique « Course standard » en page 100.

#### 8 Nombre de détecteurs

-	2 pcs.
S	1 pc.
n	« n » pcs.

#### Détecteurs compatibles / Reportez-vous au catalogue en ligne pour plus d'informations sur les détecteurs.

Type	Fonction spéciale	Connexion électrique	Indicateur lumineux	Câblage (Sortie)	Tension d'alimentation		Modèle de détecteur	Longueur de câble (m) <sup>*1</sup>		Connecteur pré-câblé	Charge admissible
					CC	3 (L)		5 (Z)			
Détecteur statique	Résistant à l'eau (visualisation bicolore)	Fil noyé	Oui	2 fils	24 V	12 V	G5BA	●	○	○	Relais, API

\*1 Symboles de longueur de câble : 3 m ..... L (Exemple) G5BAL  
5 m ..... Z (Exemple) G5BAZ

\* Les détecteurs statiques marqués d'un « ○ » sont fabriqués sur commande.

\* Pour plus de détails sur les détecteurs avec connecteurs pré-câblés, reportez-vous au Catalogue en ligne.

#### Réf. de la fixation de montage

Fixation de montage	Quantité de commande min.	Alésage [mm]								Description
		20	25	32	40	50	63	80	100	
Équerre	2 <sup>*1</sup>	CG-L020SUS	CG-L025SUS	CG-L032SUS	CG-L040SUS	CG-L050SUS	CG-L063SUS	CG-L080SUS	CG-L100SUS	Équerre x 2 Vis de montage de la fixation x 4
Bride	1	CG-F020SUS	CG-F025SUS	CG-F032SUS	CG-F040SUS	CG-F050SUS	CG-F063SUS	CG-F080SUS	CG-F100SUS	Bride x 1 Vis de montage de la fixation x 4
Fixation pivot	1	CG-E020SUS		CG-E032SUS		CG-E050SUS		CG-E080SUS		Axe d'articulation x 1 Circlip x 2

\*1 Lorsque vous commandez l'équerre, commandez 2 pièces par vérin.

**Courses standards**

(mm)



Alésage	Course standard*1	Course réalisable*2
20	25, 50, 75, 100, 125, 150, 200	1 à 1 500
25	25, 50, 75, 100, 125, 150, 200, 250, 300	1 à 1500
32		
40		
50		
63		
80		
100		

\*1 D'autres courses intermédiaires peuvent être fabriquées sur commande. La fabrication de courses intermédiaires par incréments de 1 mm est possible. (Entretoises non utilisées.)

\*2 Les courses compatibles doivent être vérifiées en fonction de l'usage prévu. Pour plus de détails, consultez la section « Sélection des modèles de vérins pneumatiques » dans le **catalogue en ligne**. De plus, les produits excédant la course standard pourraient ne pas répondre aux caractéristiques à cause notamment de la flèche, etc.

**Symbole**

Double effet,  
Amortisseur élastique

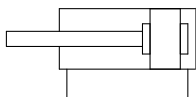

Amortissement  
pneumatique

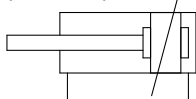

**Exécution spéciale**

(Pour plus d'informations, reportez-vous au catalogue en ligne.)

Symbole	Caractéristiques techniques
-XA <input type="checkbox"/>	Modification de l'extrémité de tige
-XB6	Vérin haute température (150 °C)*1

\*1 La graisse résistant à la chaleur (graisse non alimentaire) est utilisée.

Consultez le **catalogue en ligne** pour les vérins équipés de détecteurs.

- Position et hauteur de montage du détecteur (pour une détection en fin de course)
- Course minimum de montage du détecteur
- Fixations de montage du détecteur/Référence
- Plage d'utilisation
- Montage des fixations du vérin, par course/surface de montage du détecteur

HF1 (compatible)	<b>HF1A</b> (compatible)	HF1B (compatible)
HF2	HF2A compatible	HF2B (compatible)
HF3	HF3A compatible	

# Vérin en acier inoxydable : modèle standard

## Double effet, tige traversante

### Série **CG5W-S** Ø 20, Ø 25, Ø 32, Ø 40, Ø 50, Ø 63, Ø 80, Ø 100

RoHS

#### Pour passer commande

Les caractéristiques techniques sont identiques à celles du modèle « HF1A- », même si le préfixe « HF1A- » ne figure pas dans la référence.

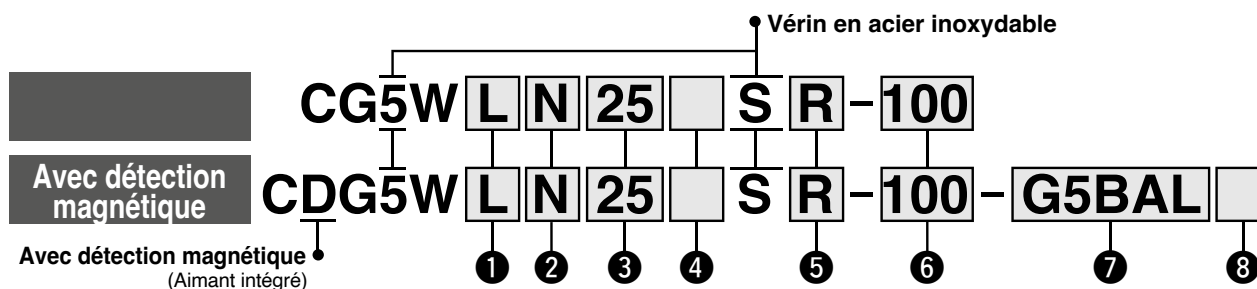

#### 1 Type de montage

<b>B</b>	Standard
<b>L</b>	Équerre
<b>F</b>	Bride avant

#### 2 Modèle

<b>N</b>	Amortissement élastique
<b>A</b>	Amortissement pneumatique

#### 5 Matériau de joint

<b>R</b>	Joints NBR (caoutchouc nitrile)
<b>V</b>	Joints FKM (Caoutchouc fluoré)

#### 3 Alésage

<b>20</b>	20 mm	<b>50</b>	50 mm
<b>25</b>	25 mm	<b>63</b>	63 mm
<b>32</b>	32 mm	<b>80</b>	80 mm
<b>40</b>	40 mm	<b>100</b>	100 mm

#### 6 Course du vérin [mm]

Reportez-vous à la rubrique « Course standard » en page 102.

#### 4 Taraudage

Amortissement élastique			Amortissement pneumatique		
–	Rc	Ø 20 à Ø 100	–	M5 x 0,8	Ø 20, Ø 25
				Rc	Ø 32 à Ø 100
<b>TN</b>	NPT	Ø 20 à Ø 100	<b>TN</b>	M5 x 0,8	Ø 20, Ø 25
				NPT	Ø 32 à Ø 100
<b>TF</b>	M5 x 0,8	Ø 20, Ø 25	<b>TF</b>	M5 x 0,8	Ø 20, Ø 25
	G	Ø 32 à Ø 100		G	Ø 32 à Ø 100

#### 7 Détecteur

–	Sans détection magnétique
<b>G5BAL</b>	D-G5BAL (Résistant à l'eau)

Les détecteurs sont disponibles uniquement dans le modèle de montage par collier.

#### 8 Nombre de détecteurs

–	2 pcs.
<b>S</b>	1 pc.
<b>n</b>	« n » pcs.

#### Modèle de vérin à aimant intégré

Si un vérin à aimant intégré sans détecteur est requis, il est inutile d'indiquer le symbole du détecteur.

Exemple) CDG5WBA40SV-100

#### Détecteurs compatibles / Reportez-vous au catalogue en ligne pour plus d'informations sur les détecteurs.

Type	Fonction spéciale	Connexion électrique	Indicateur lumineux	Câblage (Sortie)	Tension d'alimentation		Modèle de détecteur	Longueur de câble (m)*1		Connecteur précâblé	Charge admissible
					CC	3 (L)		5 (Z)			
<b>Détecteur statique</b>	Résistant à l'eau (visualisation bicolore)	Fil noyé	Oui	2 fils	24 V	12 V	<b>G5BA</b>	●	○	○	Relais, API

\*1 Symboles de longueur de câble : 3 m ..... L (Exemple) G5BAL  
5 m ..... Z (Exemple) G5BAZ

\* Les détecteurs statiques marqués d'un « ○ » sont fabriqués sur commande.

\* Pour plus de détails sur les détecteurs avec connecteurs pré-câblés, reportez-vous au **Catalogue en ligne**.

#### Réf. de la fixation de montage

Fixation de montage	Quantité de commande min.	Alésage [mm]								Description
		20	25	32	40	50	63	80	100	
Équerre	2*1	CG-L020SUS	CG-L025SUS	CG-L032SUS	CG-L040SUS	CG-L050SUS	CG-L063SUS	CG-L080SUS	CG-L100SUS	Équerre x 2 Vis de montage de la fixation x 4
Bride	1	CG-F020SUS	CG-F025SUS	CG-F032SUS	CG-F040SUS	CG-F050SUS	CG-F063SUS	CG-F080SUS	CG-F100SUS	Bride x 1 Vis de montage de la fixation x 4

\*1 Lorsque vous commandez l'équerre, commandez 2 pièces par vérin.

### Courses standards

(mm)



Alésage	Course standard*1	Course réalisable*2
20	25, 50, 75, 100, 125, 150, 200	1 à 1 500
25	25, 50, 75, 100, 125, 150, 200, 250, 300	1 à 1 500
32		
40		
50		
63		
80		
100		

\*1 D'autres courses intermédiaires peuvent être fabriquées sur commande. La fabrication de courses intermédiaires à incréments de 1 mm est possible. (Entretoises non utilisées.)

\*2 Les courses compatibles doivent être vérifiées en fonction de l'usage prévu. Pour plus de détails, consultez la section « Sélection des modèles de vérins pneumatiques » dans le **catalogue en ligne**. De plus, les produits excédant la course standard pourraient ne pas répondre aux caractéristiques à cause notamment de la flèche, etc.

### Symbole

Amortissement élastique

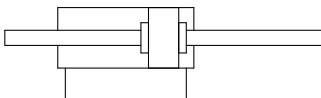

Amortissement pneumatique

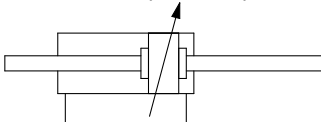

Consultez le **Catalogue en ligne** pour les vérins équipés de détecteurs.

- Position et hauteur de montage du détecteur (pour une détection en fin de course)
- Course minimum de montage du détecteur
- Fixations de montage du détecteur/Référence
- Plage d'utilisation
- Montage des fixations du vérin, par course/surface de montage du détecteur

HF1 (compatible)	<b>HF1A</b> (compatible)	HF1B (compatible)
HF2	HF2A compatible	HF2B (compatible)
HF3	HF3A compatible	

# Vérin pneumatique à conception hygiénique Type rond

## Série **HYB** Ø 20, Ø 25, Ø 32, Ø 40, Ø 50, Ø 63, Ø 80, Ø 100

Les caractéristiques techniques sont identiques à celles du modèle « HF1A- », même si le préfixe « HF1A- » ne figure pas dans la référence.



### Pour passer commande



**Symbole**  
Amortissement élastique

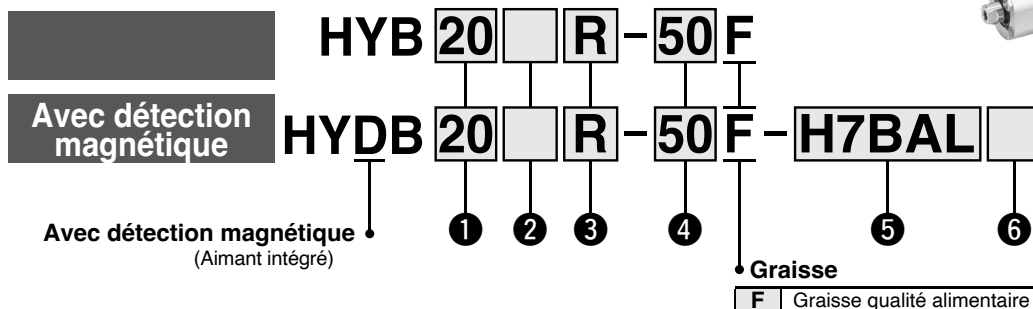

#### 1 Alésage

<b>20</b>	20 mm	<b>50</b>	50 mm
<b>25</b>	25 mm	<b>63</b>	63 mm
<b>32</b>	32 mm	<b>80</b>	80 mm
<b>40</b>	40 mm	<b>100</b>	100 mm

#### 2 Taraudage

—	M5 x 0,8	Ø 20, Ø 25
	Rc	
<b>TN</b>	NPT	Ø 32 à Ø 100
<b>TF</b>	G	

#### 4 Course du vérin [mm]

Alésage	Course standard
<b>20</b>	25, 50, 75, 100, 125, 150, 200
<b>25 à 100</b>	25, 50, 75, 100, 125, 150, 200, 250, 300

\* Des courses intermédiaires de 1 mm peuvent être fabriquées. (L'entretoise n'est pas utilisée.)

#### 3 Matériau d'étanchéité

<b>R</b>	NBR
<b>H</b>	FKM externe*1

\*1 Matériau du joint externe : le racleur de tige, le joint du tube et le joint de tige sont en FKM.

#### 5 Détecteur

—	Sans détection magnétique (Aimant intégré)
---	--

Reportez-vous au tableau ci-dessous pour sélectionner le détecteur approprié.

#### 6 Nombre de détecteurs

—	2 pcs.
<b>S</b>	1 pc.
<b>n</b>	« n » pcs.

< Fixation de montage > Équerre et bride (extrémité de tige)

< Pièces en option > Bouchon

Veuillez passer une commande séparée pour les pièces mentionnées ci-dessus. Pour plus de détails, veuillez consulter le catalogue en ligne.

**Détecteurs compatibles** / Reportez-vous au **catalogue en ligne** pour plus d'informations sur les détecteurs.

Type	Fonction spéciale	Connexion électrique	Indicateur lumineux	Câblage (Sortie)	Tension d'alimentation		Modèle de détecteur		Longueur de câble (m) <sup>*1</sup>		Connecteur précâblé	Charge admissible
					CC	Ø 20 à Ø 63	Ø 80, Ø 100	3 (L)	5 (Z)			
<b>Détecteur statique</b>	Produit améliorant la résistance à l'eau (Affichage bicolore)	Fil noyé	Oui	2 fils	24 V	12 V	<b>H7BA</b>	<b>G5BA</b>	●	○	○	Relais, API

\*1 Symboles de longueur de câble : 3 m ..... L (Exemple) H7BAL  
5 m ..... Z (Exemple) H7BAZ

\* Les détecteurs statiques marqués d'un « ○ » sont fabriqués sur commande.

\* Pour plus de détails sur les détecteurs avec connecteurs pré-câblés, reportez-vous au **Catalogue en ligne**.



# Vérin pneumatique à conception hygiénique Modèle standard

## Série **HYQ** Ø 20, Ø 25, Ø 32, Ø 40, Ø 50, Ø 63

Les caractéristiques techniques sont identiques à celles du modèle « HF1A », même si le préfixe « HF1A- » ne figure pas dans la référence.

### Pour passer commande

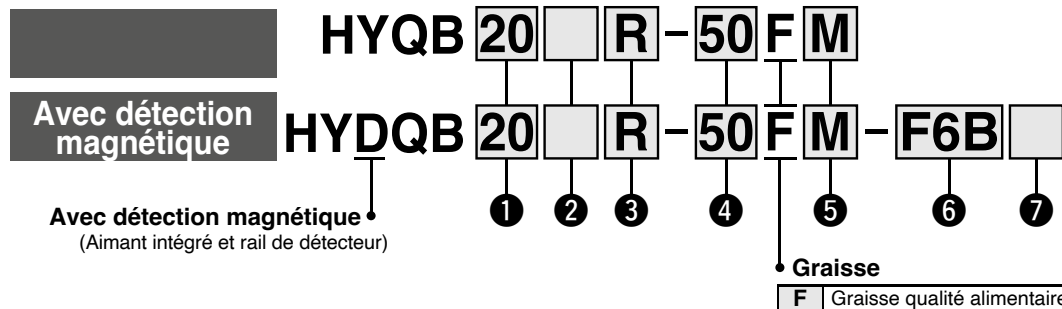

**Symbole**  
Amortissement élastique



#### 1 Alésage

20	20 mm
25	25 mm
32	32 mm
40	40 mm
50	50 mm
63	63 mm

#### 2 Taraudage

—	Taraudage M	Ø 20, Ø 25
	Rc	
TN	NPT	Ø 32 à Ø 63
TF	G	

#### 3 Matériau d'étanchéité

R	NBR
H	FKM externe*1

\*1 Matériau du joint externe : le racleur de tige, le joint du tube et le joint de tige sont en FKM.

#### 4 Course du vérin [mm]

Alésage	Course standard
20	5, 10, 15, 20, 25, 30, 35, 40, 45, 50
25	5, 10, 15, 20, 25, 30, 35, 40, 45, 50
32	5, 10, 15, 20, 25, 30, 35, 40, 45, 50, 75, 100
40	5, 10, 15, 20, 25, 30, 35, 40, 45, 50, 75, 100
50	10, 15, 20, 25, 30, 35, 40, 45, 50, 75, 100
63	10, 15, 20, 25, 30, 35, 40, 45, 50, 75, 100

\* Des courses intermédiaires de 1 mm peuvent être fabriquées. (L'entretoise n'est pas utilisée.)

#### 5 Type d'extrémité de tige

—	Taraudage
M	Filetage

#### 6 Détecteur

—	Sans détection magnétique
---	---------------------------

Reportez-vous au tableau ci-dessous pour sélectionner le détecteur approprié.

#### 7 Nombre de détecteurs

—	2 pcs.
S	1 pc.
n	« n » pcs.

< Fixation de montage > Équerre, bride, tenon arrière, chape arrière et axe d'articulation

< Pièces en option > Couvercle externe

Veuillez passer une commande séparée pour les pièces mentionnées ci-dessus. Pour plus de détails, veuillez consulter le catalogue en ligne.

### Détecteurs compatibles / Reportez-vous au catalogue en ligne pour plus d'informations sur les détecteurs.

Type	Connexion électrique	Indicateur lumineux	Câblage (Sortie)	Tension d'alimentation		Modèle de détecteur	Longueur de câble (m) <sup>*1</sup>			Connecteur précâblé	Charge admissible	
				CC			0,5 (-)	3 (L)	5 (Z)			
Détecteur statique	Fil noyé	Oui	3 fils (NPN)	24 V	5 V	F6N	●	●	○	○	Circuit CI	Relais, API
			3 fils (PNP)		12 V	F6P	●	●	○	○		
			2 fils	12 V	F6B	●	●	○	○	—		

\*1 Symboles de longueur de câble : 0,5 m ..... — (Exemple) F6B  
3 m ..... L (Exemple) F6BL  
5 m ..... Z (Exemple) F6BL

\* Les détecteurs marqués d'un symbole « ○ » sont fabriqués sur commande.

\* Consultez le **catalogue en ligne** pour obtenir les caractéristiques techniques détaillées concernant le détecteur avec connecteur pré-câblé.

\* Le détecteur automatique est livré non assemblé avec le vérin.

\* Le détecteur D-F6□ D-F6□ a une configuration extérieure qui réduit l'accumulation de liquides résiduels ; il ne présente pas de résistance à l'eau améliorée.



# Vérin pneumatique à conception hygiénique Type standard ISO

## Série *HYC* Ø 32, Ø 40, Ø 50, Ø 63



Les caractéristiques techniques sont identiques à celles du modèle « HF1A- », même si le préfixe « HF1A- » ne figure pas dans la référence.

### Pour passer commande

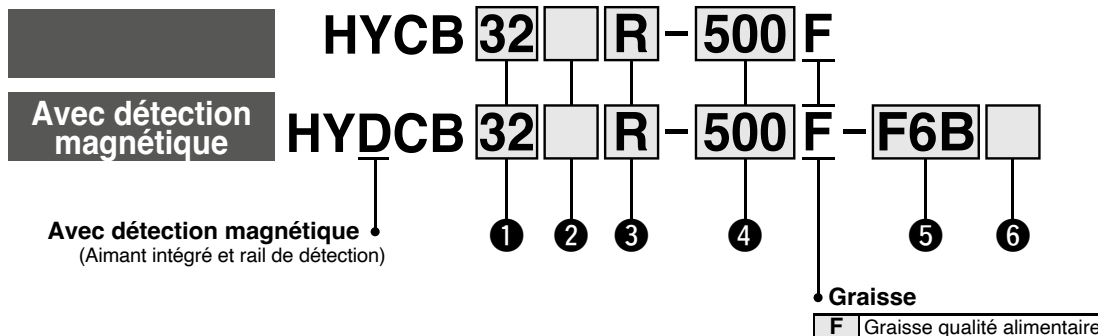

#### Symbole

Amortissement pneumatique

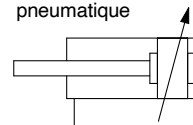

#### 1 Alésage

20	20 mm
40	40 mm
50	50 mm
63	63 mm

#### 3 Matériau d'étanchéité

R	NBR
H	FKM externe*1

\*1 Matériau du joint externe : le racleur de tige, le joint du tube et le joint de tige sont en FKM.

#### 4 Course du vérin [mm]

Alésage	Course standard
20	25, 50, 75, 100, 125, 150, 200, 250, 300, 400, 500
40	25, 50, 75, 100, 125, 150, 200, 250, 300, 400, 500
50	25, 50, 75, 100, 125, 150, 200, 250, 300, 400, 500, 600
63	25, 50, 75, 100, 125, 150, 200, 250, 300, 400, 500, 600

\* Des courses intermédiaires de 1 mm peuvent être fabriquées. (L'entretoise n'est pas utilisée.)

#### 2 Taraudage

-	Rc
TN	NPT
TF	G

#### 5 Détecteur

-	Sans détection magnétique
---	---------------------------

Reportez-vous au tableau ci-dessous pour sélectionner le détecteur approprié.

#### 6 Nombre de détecteurs

-	2 pcs.
S	1 pc.
n	« n » pcs.

< Fixation de montage > Équerre, bride, tenon arrière, chape arrière et axe d'articulation

< Pièces en option > Bouchon de fixation

Veuillez passer une commande séparée pour les pièces mentionnées ci-dessus. Pour plus de détails, veuillez consulter le catalogue en ligne.

### Détecteurs compatibles / Reportez-vous au catalogue en ligne pour plus d'informations sur les détecteurs.

Type	Connexion électrique	Indicateur lumineux	Câblage (Sortie)	Tension d'alimentation		Modèle de détecteur	Longueur de câble (m)*1			Connecteur précâblé	Charge admissible	
				CC			0,5 (-)	3 (L)	5 (Z)			
Détecteur statique	Fil noyé	Oui	3 fils (NPN)	24 V	5 V 12 V	F6N	●	●	○	○	Circuit CI	Relais, API
			3 fils (PNP)			F6P	●	●	○	○		
			2 fils		12 V	F6B	●	●	○	○	-	

\*1 Symboles de longueur de câble : 0,5 m ..... - (Exemple) F6B  
3 m ..... L (Exemple) F6BL  
5 m ..... Z (Exemple) F6BL

\* Les détecteurs marqués d'un symbole « ○ » sont fabriqués sur commande.

\* Consultez le **catalogue en ligne** pour obtenir les caractéristiques techniques détaillées concernant le détecteur avec connecteur pré-câblé.

\* Le détecteur est livré non assemblé sur le vérin.

\* Le détecteur D-F6□ a une configuration extérieure qui réduit l'accumulation des liquides résiduels ; il ne présente pas de résistance à l'eau améliorée.



# Vérin pneumatique à conception hygiénique

## Série **HYG** Ø 20, Ø 25, Ø 32, Ø 40, Ø 50, Ø 63

Les caractéristiques techniques sont identiques à celles du modèle « HF1A- », même si le préfixe « HF1A- » ne figure pas dans la référence.

### Pour passer commande



**HYG 20**  **R** - **50** **F**

**Avec détection magnétique**

**HYDG 20**  **R** - **50** **F** - **F6B**

**Avec détection magnétique**  
(Aimant intégré et rail de détection)

**Graisse**

**F** Graisse qualité alimentaire

**Symbole**  
Amortissement élastique

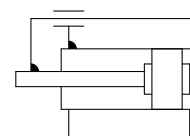

#### 1 Alésage

20	20 mm
25	25 mm
32	32 mm
40	40 mm
50	50 mm
63	63 mm

#### 2 Taraudage

—	Taraudage M	Ø 20, Ø 25
—	Rc	
TN	NPT	Ø 32 à Ø 63
TF	G	

#### 4 Course du vérin [mm]

Alésage	Course standard
20	20, 30, 50, 100, 150, 200
25	20, 30, 50, 100, 150, 200
32	25, 50, 100, 150, 200
40	25, 50, 100, 150, 200
50	25, 50, 100, 150, 200
63	25, 50, 100, 150, 200

#### 3 Matériau d'étanchéité

R	NBR
H	FKM externe*1

\*1 Matériau du joint externe : le racleur de tige, le joint du tube et le joint de tige sont en FKM.

\* Fabrication de course intermédiaire

Des courses intermédiaires de 1 mm chacune peuvent être produites en utilisant des entretoises avec des vérins à course standard. Cependant, des courses intermédiaires de 5 mm chacune peuvent être produites entre Ø 40 et 63.

Exemple) Le modèle HYG32R-57 est équipé d'une entretoise de 43 mm dans un vérin à course standard HYG32R-100.

#### 5 Détecteur

—	Sans détection magnétique
---	---------------------------

Reportez-vous au tableau ci-dessous pour sélectionner le détecteur approprié.

#### 6 Nombre de détecteurs

—	2 pcs.
S	1 pc.
n	« n » pcs.

Les pièces optionnelles (bouchon) doivent être commandées séparément. Reportez-vous au **catalogue en ligne** pour plus d'informations.

### Détecteurs compatibles / Reportez-vous au **catalogue en ligne** pour plus d'informations sur les détecteurs.

Type	Connexion électrique	Indicateur lumineux	Câblage (Sortie)	Tension d'alimentation		Modèle de détecteur	Longueur de câble (m)*1			Connecteur pré-câblé	Charge admissible	
				CC			0,5 (-)	3 (L)	5 (Z)			
Détecteur statique	Fil noyé	Oui	3 fils (NPN)	24 V	5 V	F6N	●	●	○	○	Circuit CI	Relais, API
			3 fils (PNP)		12 V	F6P	●	●	○			
			2 fils		12 V	F6B	●	●	○			

\*1 Symboles de longueur de câble : 0,5 m ..... — (Exemple) F6B  
3 m ..... L (Exemple) F6BL  
5 m ..... Z (Exemple) F6BL

\* Les détecteurs marqués d'un symbole « ○ » sont fabriqués sur commande.

\* Consultez le **catalogue en ligne** pour obtenir les caractéristiques techniques détaillées concernant le détecteur avec connecteur pré-câblé.

\* Le détecteur est livré non assemblé sur le vérin.

\* Le détecteur D-F6□ a une configuration extérieure qui réduit l'accumulation des liquides résiduels ; il ne présente pas de résistance à l'eau améliorée.



# Vérin compact guidé

## Série HF1A-MGP Ø 12, Ø 16, Ø 20, Ø 25, Ø 32, Ø 40, Ø 50, Ø 63, Ø 80, Ø 100

### Pour passer commande

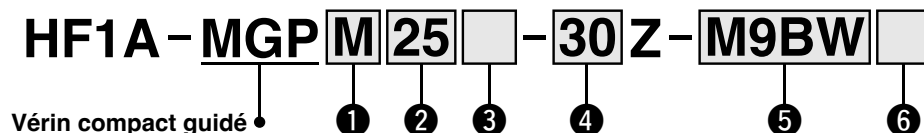

**Symbole**  
Amortissement élastique

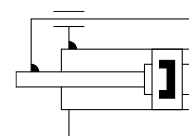

#### ① Guidage

<b>M</b>	Guide lisse
<b>L</b>	Guide à billes
<b>A</b>	Guide à billes de haute précision

#### ② Alésage

<b>12</b>	12 mm	<b>40</b>	40 mm
<b>16</b>	16 mm	<b>50</b>	50 mm
<b>20</b>	20 mm	<b>63</b>	63 mm
<b>25</b>	25 mm	<b>80</b>	80 mm
<b>32</b>	32 mm	<b>100</b>	100 mm

#### ③ Taraudage

—	M5 x 0,8
	Rc
<b>TN</b>	NPT
<b>TF</b>	G

\* Pour les alésages Ø 12 et Ø 16, seul M5 x 0,8 est disponible.

#### ④ Course du vérin [mm]

Alésage [mm]	Course standard [mm]
<b>12, 16</b>	10, 20, 30, 40, 50, 75, 100, 125, 150, 175, 200, 250
<b>20, 25</b>	20, 30, 40, 50, 75, 100, 125, 150, 175, 200, 250, 300, 350, 400
<b>32 à 100</b>	25, 50, 75, 100, 125, 150, 175, 200, 250, 300, 350, 400

#### ⑤ Détecteur

—	Sans détection magnétique (Aimant intégré)
---	--

\* Sélectionnez les modèles de détecteurs compatibles dans le tableau ci-dessous.

#### ⑥ Nombre de détecteurs

—	2 pcs.
<b>S</b>	1 pc.
<b>n</b>	n pcs.

### Détecteurs compatibles / Reportez-vous au **catalogue en ligne** pour plus d'informations sur les détecteurs.

Type	Fonction spéciale	Électrique Connexion	LED de visualisation d'état	Câblage (Sortie)	Tension de charge		Modèle de détecteur		Longueur de câble [m]				Connecteur pré-câblé	Charge admissible					
					CC	CA	Perpendiculaire	En ligne	0,5 (-)	1 (M)	3 (L)	5 (Z)		CI circuit	Relais, API				
Détecteur statique	—	Fil noyé	Oui	3 fils (NPN)	24 V	5 V, 12 V	—	<b>M9NV</b>	<b>M9N</b>	●	●	●	○	○	CI circuit	Relais, API			
				3 fils (PNP)				<b>M9PV</b>	<b>M9P</b>	●	●	●	○	○					
	2 fils																		
	3 fils (NPN)																		
	3 fils (PNP)																		
	2 fils																		
	3 fils (NPN)																		
	3 fils (PNP)																		
	2 fils																		
	3 fils (NPN)																		
3 fils (PNP)																			
2 fils																			
2 fils (Non polarisés)																			
Détecteur Reed	—	Fil noyé	Oui	3 fils (équivalent à NPN)	—	5 V	—	<b>A96V</b>	<b>A96</b>	●	—	●	—	—	CI circuit	—			
				2 fils	24 V	12 V	100 V	<b>A93V*3</b>	<b>A93</b>	●	●	●	●	—	—	Relais, API			
				2 fils	24 V	12 V	100 V max.	<b>A90V</b>	<b>A90</b>	●	—	●	—	—	Circuit CI				

\*1 Des détecteurs résistants à l'eau peuvent être montés sur les modèles ci-dessus, mais SMC ne peut pas dans ce cas garantir la résistance à l'eau.

Il est recommandé d'utiliser un vérin résistant à l'eau en fonction de l'environnement.

\*2 Le D-P3DWA□ est montable sur alésage Ø 25 à Ø 100.

\*3 Le câble de 1 m n'est compatible qu'avec le modèle D-A93.

\* Symboles de longueur de câble : 0,5 m..... — (Exemple) M9NW  
 1 m..... M (Exemple) M9NWM  
 3 m..... L (Exemple) M9NWL  
 5 m..... Z (Exemple) M9NWZ

\* Les détecteurs statiques marqués d'un « ○ » sont fabriqués sur commande.

\* Outre les détecteurs énumérés ci-dessus, le modèle D-P4DW peut être monté. Reportez-vous au **catalogue en ligne** pour plus d'informations.

\* Pour plus de détails sur les détecteurs avec connecteurs pré-câblés, reportez-vous au **Catalogue en ligne**.

\* Les détecteurs sont livrés avec le produit, (mais non assemblés).



# Vérin compact guidé/Modèle compact

## Série HF1A-MGPK Ø 12, Ø 16, Ø 20, Ø 25, Ø 32, Ø 40, Ø 50

### Pour passer commande

**HF1A-MGPK** **A** **M** **32** **50** **M9BW**

① ② ③ ④ ⑤ ⑥ ⑦ ⑧



**Symbole**  
Amortissement élastique

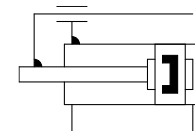

#### ① Matériau de la plaque

<b>A</b>	Alliage d'aluminium
<b>F</b>	Acier carbone

#### ② Guidage

<b>M</b>	Guide lisse
<b>L</b> *1	Guide à billes

\*1 Pour les alésages de 16 et 32 uniquement

#### ③ Alésage

<b>12</b>	12 mm	<b>32</b>	32 mm
<b>16</b>	16 mm	<b>40</b>	40 mm
<b>20</b>	20 mm	<b>50</b>	50 mm
<b>25</b>	25 mm		

#### ④ Taraudage

—	M5 x 0,8
	Rc
<b>TN</b>	NPT
<b>TF</b>	G

\* Pour les alésages 12 et 16, 16, seul M5 x 0,8 est disponible.

#### ⑤ Course du vérin

Alésage [mm]	Course standard [mm]
<b>12, 16</b>	10, 20, 30, 40, 50, 75, 100, 125, 150
<b>20, 25</b>	20, 30, 40, 50, 75, 100, 125, 150, 175, 200
<b>32 à 50</b>	25, 50, 75, 100, 125, 150, 175, 200

#### ⑥ Emplacement de l'orifice de raccordement

—	Raccordement par le haut/Raccord latéral
<b>P</b> *1	Raccordement par le haut

\*1 Pour les alésages de 12 et 16 uniquement

#### ⑦ Détecteur

—	Sans détection magnétique (Aimant intégré)
---	--

\* Pour les détecteurs compatibles, voir le tableau ci-dessous.

#### ⑧ Nombre de détecteurs

—	2
<b>S</b>	1
<b>n</b>	n

### Détecteurs compatibles / Reportez-vous au catalogue en ligne pour plus d'informations sur les détecteurs.

Type	Fonction spéciale	Électrique connexion	LED de visualisation d'état	Câblage (Sortie)	Tension de charge		Modèle de détecteur		Longueur de câble [m]				Connecteur pré-câblé	Charge admissible				
					CC	CA	Perpendiculaire	En ligne	0,5 (-)	1 (M)	3 (L)	5 (Z)		—	Relais, API			
Détecteur statique	—	Fil noyé	Oui	3 fils (NPN)	24 V	5 V, 12 V	—	<b>M9NV</b>	<b>M9N</b>	●	●	●	○	○	Ci circuit	Relais, API		
				3 fils (PNP)				<b>M9PV</b>	<b>M9P</b>	●	●	●	○	○				
				2 fils				<b>M9BV</b>	<b>M9B</b>	●	●	●	○	○				
	Sortie double (visualisation bicolore)			3 fils (NPN)				<b>M9NWV</b>	<b>M9NW</b>	●	●	●	○	○	○		○	Ci
				3 fils (PNP)				<b>M9PWV</b>	<b>M9PW</b>	●	●	●	○	○	○		Ci	
				2 fils				<b>M9B WV</b>	<b>M9BW</b>	●	●	●	○	○	○		—	
	Résistant à l'eau (visualisation bicolore)			3 fils (NPN)				<b>M9NAV</b> *1	<b>M9NA</b> *1	○	○	●	○	○	○		○	Ci circuit
				3 fils (PNP)				<b>M9PAV</b> *1	<b>M9PA</b> *1	○	○	●	○	○	○		○	—
				2 fils				<b>M9BAV</b> *1	<b>M9BA</b> *1	○	○	●	○	○	○		○	—
Détecteur Reed	—	Fil noyé	Oui	3 fils (équivalent à NPN)	24 V	5 V	—	<b>A96V</b>	<b>A96</b>	●	—	●	—	—	Ci circuit	—		
				2 fils				<b>A93V</b> *2	<b>A93</b>	●	●	●	●	—	—	—	Relais, API	
								<b>A90V</b>	<b>A90</b>	●	—	●	—	—	—	Circuit Ci	—	

\*1 Des détecteurs résistants à l'eau peuvent être montés sur les modèles ci-dessus, mais SMC ne peut pas garantir la résistance à l'eau.

\*2 Le câble de 1 m n'est compatible qu'avec le modèle D-A93.

\* Symboles de longueur de câble : 0,5 m..... — (Exemple) M9NW  
 1 m..... M (Exemple) M9NWM  
 3 m..... L (Exemple) M9NWL  
 5 m..... Z (Exemple) M9NWZ

\* Les détecteurs statiques marqués d'un « ○ » sont fabriqués sur commande.

\* Pour plus de détails sur les détecteurs avec connecteurs pré-câblés, reportez-vous au Catalogue en ligne.

\* Les détecteurs sont livrés avec le produit, mais pas assemblés.





# Vérin bi-tiges/modèle compact

## Série **HF1A-CXSJ** Ø 6, Ø 10, Ø 15, Ø 20, Ø 25, Ø 32

### Pour passer commande

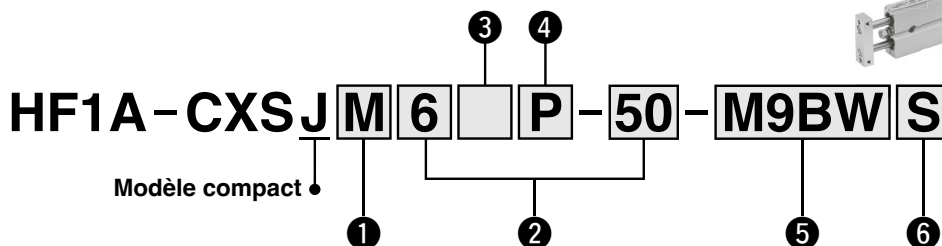

#### 1 Guidage

<b>M</b>	Guide lisse
<b>L</b>	Guide à billes

#### 2 Alésage/Course [mm]

Alésage	Course standard
<b>6</b>	10, 20, 30, 40, 50
<b>10</b>	10, 20, 30, 40, 50, 75
<b>15</b>	10, 20, 30, 40, 50, 75, 100
<b>20</b>	
<b>25</b>	
<b>32</b>	

#### 3 Taraudage

	Taraudage M	Ø 6 à Ø 25
—	Rc 1/8	Ø 32
<b>TN</b>	NPT 1/8	
<b>TF</b>	G 1/8	

#### 4 Emplacement de l'orifice de raccordement

—	Standard (Ø 6 à Ø 32)
<b>P</b>	Axial (Ø 6, Ø 10)

Raccordement standard

Raccord axial

Position des orifices

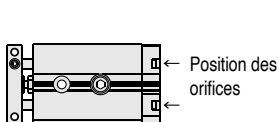
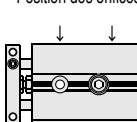

#### 5 Détecteur

—	Sans détection magnétique (Avec aimant intégré)
---	---

\* Pour les détecteurs compatibles, voir le tableau ci-dessous.

#### 6 Nombre de détecteurs

—	2 pcs.
<b>S</b>	1 pc.
<b>n</b>	n pcs.

### Détecteurs compatibles / Reportez-vous au **catalogue en ligne** pour plus d'informations sur les détecteurs.

Type	Fonction spéciale	Connexion électrique	LED de visualisation d'état	Câblage (Sortie)	Tension de charge		Modèle de détecteur		Longueur de câble [m]				Connecteur pré-câblé	Charge admissible		
					CC	CA	Perpendiculaire	En ligne	0,5 (-)	1 (M)	3 (L)	5 (Z)				
Détecteur statique	—	Fil noyé	Oui	3 fils (NPN)	24 V	5 V, 12 V	—	<b>M9NV</b>	<b>M9N</b>	●	●	●	○	○	Circuit	Relais, API
				3 fils (PNP)				<b>M9PV</b>	<b>M9P</b>	●	●	●	○	○		
				2 fils	<b>M9BV</b>	<b>M9B</b>	●	●	●	○	○					
	Sortie double (visualisation bicolore)			3 fils (NPN)	5 V, 12 V	<b>M9NWV</b>	<b>M9NW</b>	●	●	●	○	○	Circuit circuit			
				3 fils (PNP)		<b>M9PWV</b>	<b>M9PW</b>	●	●	●	○	○				
				2 fils	12 V	<b>M9BWV</b>	<b>M9BW</b>	●	●	●	○	○				
	Résistant à l'eau (visualisation bicolore)			3 fils (NPN)	5 V, 12 V	<b>M9NAV</b> *1	<b>M9NA</b> *1	○	○	●	○	○	Circuit circuit			
				3 fils (PNP)		<b>M9PAV</b> *1	<b>M9PA</b> *1	○	○	●	○	○				
				2 fils	12 V	<b>M9BAV</b> *1	<b>M9BA</b> *1	○	○	●	○	○				
Détecteur Reed	—	Fil noyé	Oui	3 fils (équivalent à NPN)	24 V	12 V	100 V	<b>A96V</b>	<b>A96</b>	●	—	●	—	—	Circuit circuit	—
				2 fils				<b>A93V</b> *2	<b>A93</b>	●	●	●	●	—		
				100 V max.	<b>A90V</b>	<b>A90</b>	●	—	●	—	—	—	Circuit CI			

\*1 Des détecteurs résistants à l'eau peuvent être montés sur les modèles ci-dessus, mais SMC ne peut pas garantir la résistance à l'eau.

\*2 Le câble de 1 m n'est compatible qu'avec le modèle D-A93.

\* Symboles de longueur de câble : 0,5 m..... — (Exemple) M9NW  
 1 m..... M (Exemple) M9NWM  
 3 m..... L (Exemple) M9NWL  
 5 m..... Z (Exemple) M9NWZ

\* Les détecteurs statiques marqués d'un « ○ » sont fabriqués sur commande.

\* Étant donné qu'il existe d'autres détecteurs applicables que ceux répertoriés, veuillez consulter le **catalogue en ligne** pour plus de détails.

\* Pour plus de détails sur les détecteurs avec connecteurs précâblés, veuillez consulter le **catalogue en ligne**.

\* Les détecteurs sont livrés avec le produit, mais pas assemblés.



# Vérin bi-tiges Modèle standard

## Série **HF1A-CXS2** Ø 6, Ø 10, Ø 16, Ø 20, Ø 25, Ø 32

Pour passer commande

**HF1A-CXS2** **M** **20** **□** - **100** - **M9BW** **□**

①
②
③
④
⑤
⑥



### ① Guidage

<b>M</b>	Guide lisse
<b>L</b>	Guide à billes

### ② Alésage

<b>6</b>	6 mm
<b>10</b>	10 mm
<b>16</b>	16 mm
<b>20</b>	20 mm
<b>25</b>	25 mm
<b>32</b>	32 mm

### ③ Taraudage

Symbole	Type	Alésage
—	Taraudage M	Ø 6 à Ø 20
	Rc1/8	
<b>TN</b>	NPT1/8	Ø 25, Ø 32
<b>TF</b>	G1/8	

### ④ Course du vérin [mm]

Modèle	Plage de course	Course standard
<b>CXS2□6</b>	1 à 100	10, 20, 30, 40, 50, 60, 70, 75, 80, 90, 100
<b>CXS2□10</b>	1 à 150	10, 15, 20, 25, 30, 35, 40, 45, 50, 60, 70, 75, 80, 90, 100, 110, 120, 125, 150
<b>CXS2□16</b>	1 à 200	10, 15, 20, 25, 30, 35, 40, 45, 50, 60, 70, 75, 80, 90, 100, 110, 120, 125, 150, 175, 200
<b>CXS2□20</b>		10, 15, 20, 25, 30, 35, 40, 45, 50, 60, 70, 75, 80, 90, 100, 110, 120, 125, 150, 175, 200
<b>CXS2□25</b>		10, 15, 20, 25, 30, 35, 40, 45, 50, 60, 70, 75, 80, 90, 100, 110, 120, 125, 150, 175, 200
<b>CXS2□32</b>		10, 15, 20, 25, 30, 35, 40, 45, 50, 60, 70, 75, 80, 90, 100, 110, 120, 125, 150, 175, 200

\* Des courses intermédiaires sont disponibles en versions spéciale.

### ⑤ Détecteur

—	Sans détecteur (aimant intégré)
---	---------------------------------

\* Pour les détecteurs compatibles, voir le tableau ci-dessous.

### ⑥ Nombre de détecteurs

—	2
<b>S</b>	1
<b>n</b>	n

## Détecteurs compatibles / Reportez-vous au **catalogue en ligne** pour plus d'informations sur les détecteurs.

Type	Fonction spéciale	Connexion électrique	LED de visualisation d'état	Câblage (Sortie)	Tension de charge		Modèle de détecteur		Longueur de câble [m]*3				Connecteur pré-câblé	Charge admissible		
					CC	CA	Perpendiculaire	En ligne	0,5 (-)	1 (M)	3 (L)	5 (Z)		Circuit CI	Relais, API	
Détecteur statique	—	Fil noyé	Oui	3 fils (NPN)	24 V	5 V, 12 V	—	<b>M9NV</b>	<b>M9N</b>	●	●	●	○			○
				3 fils (PNP)				<b>M9PV</b>	<b>M9P</b>	●	●	●	○	○		
				2 fils	<b>M9BV</b>	<b>M9B</b>		●	●	●	○	○	—			
				3 fils (NPN)	5 V, 12 V	<b>M9NWV</b>		<b>M9NW</b>	●	●	●	○	○	Circuit CI		
	3 fils (PNP)			12 V	<b>M9P WV</b>	<b>M9PW</b>		●	●	●	○	○	—			
	2 fils			12 V	<b>M9B WV</b>	<b>M9BW</b>		●	●	●	○	○	—			
	3 fils (NPN)			5 V, 12 V	<b>M9NAV*1</b>	<b>M9NA*1</b>		○	○	●	○	○	Circuit CI			
	3 fils (PNP)				<b>M9PAV*1</b>	<b>M9PA*1</b>		○	○	●	○	○	—			
	2 fils				12 V	<b>M9BAV*1</b>		<b>M9BA*1</b>	○	○	●	○	○	—		
	3 fils (NPN)				—	5 V		—	<b>A96V</b>	<b>A96</b>	●	—	●	—	—	Circuit CI
Détecteur Reed	—	Fil noyé	Oui	2 fils	24 V	12 V	100 V	<b>A93V*2</b>	<b>A93</b>	●	●	●	●	—	—	Relais, API
				5 V, 12 V		100 V max.	<b>A90V</b>	<b>A90</b>	●	—	●	—	—	—	Circuit CI	—

\*1 Des détecteurs résistants à l'eau peuvent être montés sur les modèles ci-dessus, mais dans ce cas, SMC ne garantit pas la résistance à l'eau.

\*2 Le câble de 1 m n'est compatible qu'avec le modèle D-A93.

\*3 Symboles de longueur de câble : 0,5 m ..... — (Exemple) M9NW  
 1 m ..... M M9NWM  
 3 m ..... L M9NWL  
 5 m ..... Z M9NWZ

\* Les détecteurs statiques marqués d'un « ○ » sont fabriqués sur commande.

\* Étant donné qu'il existe d'autres détecteurs applicables que ceux mentionnés ci-dessus, veuillez consulter le **catalogue en ligne** pour plus de détails.

\* Pour plus de détails sur les détecteurs avec connecteurs pré-câblés, reportez-vous au **Catalogue en ligne**.

\* Les détecteurs sont livrés avec le produit, mais pas assemblés.



HF1 (compatible)	<b>HF1A</b> (compatible)	HF1B (compatible)
HF2	HF2A compatible	HF2B (compatible)
HF3	HF3A compatible	

Norme ISO (15552)

# Vérin pneumatique : modèle standard

## Double effet, simple tige/tige traversante

### Série HF1A-C96

Ø 32, Ø 40, Ø 50, Ø 63, Ø 80, Ø 100

RoHS

Pour passer commande



**HF1A - C96S** **B** **32** - **100** **C** **J** **W**

Avec détection magnétique

**HF1A - C96SD** **B** **32** - **100** **C** **J** **W** - **M9BW** **S**

Avec détection magnétique (aimant intégré)

Amortissement pneumatique aux deux extrémités + Bague d'amortissement

#### 1 Montage

<b>B</b>	Standard
<b>L</b>	Équerre
<b>F</b>	Bride avant
<b>G</b>	Bride arrière
<b>C</b>	Tenon arrière
<b>D</b>	Chape arrière
<b>T</b>	Tourillon central

\* Les fixations sont incluses dans la livraison mais non assemblées. (À l'exception du modèle à tourillon central et du type à tourillon à position réglable)

#### 2 Alésage

<b>32</b>	32 mm
<b>40</b>	40 mm
<b>50</b>	50 mm
<b>63</b>	63 mm
<b>80</b>	80 mm
<b>100</b>	100 mm

#### 3 Course du vérin [mm]

Reportez-vous à la section « Courses standard » à la page 112.

#### 4 Soufflet de tige

—	Sans soufflet de tige
<b>J</b>	Toile nylon (une extrémité)
<b>JJ</b>	Toile nylon (deux extrémités)
<b>K</b>	Toile haute température (une extrémité)
<b>KK</b>	Toile haute température (deux extrémités)

#### 5 Tige

—	Simple tige
<b>W</b>	Tige traversante

#### 6 Détecteur

—	Sans détection magnétique
---	---------------------------

\* Sélectionnez les modèles de détecteurs compatibles dans le tableau ci-dessous.

#### 7 Nombre de détecteurs

—	2	<b>3</b>	3
<b>S</b>	1	<b>n</b>	n

**Détecteurs compatibles** / Référez-vous au **catalogue en ligne** ou au catalogue Best Pneumatics pour plus d'informations sur les détecteurs.

Type	Fonction spéciale	Connexion électrique	LED de visualisation d'état	Câblage (Sortie)	Tension de charge		Modèle de détecteur		Longueur de câble [m]					Connecteur pré-câblé	Charge admissible	
					CC	CA	Montage sur tirant	Montage sur collier	0,5 (-)	1 (M)	3 (L)	5 (Z)	CI		API	
Détecteur statique	—	Fil noyé	Oui	3 fils (NPN)	24 V	5 V, 12 V	—	<b>M9N</b>	●	●	●	○	○	Circuit	Relais, API	
				3 fils (PNP)				<b>M9P</b>	●	●	●	○	○			
		2 fils		5 V, 12 V	<b>M9B</b>	●	●	●	○	○	—					
		3 fils (NPN)			—	<b>G39</b>	—	—	—	—	—	Circuit CI				
		2 fils		5 V, 12 V	—	<b>K39</b>	—	—	—	—	—	—				
	3 fils (NPN)	<b>M9NW</b>			●	●	●	○	○	CI						
	Sortie double (visualisation bicolore)	Fil noyé		Oui	3 fils (PNP)	24 V	5 V, 12 V	—	<b>M9PW</b>	●	●	●	○	○		Circuit
					2 fils				<b>M9BW</b>	●	●	●	○	○		—
					3 fils (NPN)	5 V, 12 V	<b>M9NA</b> *1	○	○	●	○	○	CI			
					3 fils (PNP)		<b>M9PA</b> *1	○	○	●	○	○	Circuit			
2 fils			12 V		<b>M9BA</b> *1	○	○	●	○	○	—					
4 fils (NPN)	5 V, 12 V	<b>F59F</b>		—	●	—	●	○	○	CI						
Avec sortie diagnostic (visualisation bicolore)		2 fils	—	<b>P4DW</b>	—	—	—	●	●	○	—					
Résistant aux champs magnétiques (visualisation bicolore)	2 fils (Non polarisés)			—	—	—	—	●	●	○	—					
Détecteur Reed	—	Fil noyé	Oui	3 fils (équivalent à NPN)	24 V	12 V	—	<b>A96</b>	●	—	●	—	—	Circuit	Relais, API	
				Non				100 V	<b>A93</b>	—	●	●	●	●		—
					100 V max.	<b>A90</b>	—		●	—	●	—	—	Circuit CI		
					100 V, 200 V	<b>A54</b>	—	●	—	●	●	—	—			
		Oui		200 V max.	<b>A64</b>	—	●	—	●	—	—	—				
					Borne de boîtier de connexion	24 V	12 V	—	<b>A33</b>	—	—	—	—	—		—
		—		<b>A34</b>				—	—	—	—	—	—			
		100 V, 200 V		<b>A44</b>				—	—	—	—	—	—			
		Connecteur DIN		Oui	24 V	12 V	—	<b>A59W</b>	—	●	—	●	—	—		—
							—	—	—	—	—	—	—			
Sortie double (visualisation bicolore)	Fil noyé	Oui	24 V	12 V	—	—	—	—	—	—	—	—				
					—	—	—	—	—	—	—					

\*1 Des détecteurs résistants à l'eau peuvent être montés sur les modèles ci-dessus, mais dans ce cas, SMC ne garantit pas la résistance à l'eau.

\* Symboles de longueur de câble : 0,5 m ..... — (Exemple) M9NW  
 1 m ..... M (Exemple) M9NWM  
 3 m ..... L (Exemple) M9NWL  
 5 m ..... Z (Exemple) M9NWZ

\* Les détecteurs statiques marqués d'un « ○ » sont fabriqués sur commande.

\* Il existe d'autres détecteurs compatibles que ceux indiqués ci-dessus, veuillez consulter le **catalogue en ligne** pour plus de détails.

\* Les détecteurs D-A9□/M9□/M9□W/M9□A sont livrés ensemble, mais pas assemblés. (Seuls les fixations de montage du détecteur sont assemblées avant la livraison.)

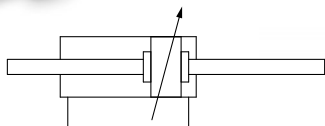
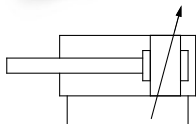
**Courses standards**

Alésage [mm]	Course standard [mm]	Course max. disponible
<b>32</b>	25, 50, 80, 100, 125, 160, 200, 250, 320, 400, 500	1000
<b>40</b>	25, 50, 80, 100, 125, 160, 200, 250, 320, 400, 500	1900
<b>50</b>	25, 50, 80, 100, 125, 160, 200, 250, 320, 400, 500, 600	1900
<b>63</b>	25, 50, 80, 100, 125, 160, 200, 250, 320, 400, 500, 600	1900
<b>80</b>	25, 50, 80, 100, 125, 160, 200, 250, 320, 400, 500, 600, 700, 800	1900
<b>100</b>	25, 50, 80, 100, 125, 160, 200, 250, 320, 400, 500, 600, 700, 800	1900

Courses intermédiaires disponibles.

HF1 (compatible)	<b>HF1A</b> (compatible)	HF1B (compatible)
HF2	HF2A compatible	HF2B (compatible)
HF3	HF3A compatible	

Norme ISO (15552)

# Vérin pneumatique : modèle standard

## Double effet, simple tige/tige traversante

### Série HF1A-CP96

Ø 32, Ø 40, Ø 50, Ø 63, Ø 80, Ø 100

RoHS



Pour passer commande

**HF1A – CP96S**    **B** **32** – **100** **C** **J** **W**

Avec détection magnétique

**HF1A – CP96SD**    **B** **32** – **100** **C** **J** **W** – **M9BW** **S**

Avec détection magnétique (aimant intégré)

Amortissement pneumatique aux deux extrémités + bague d'amortissement

#### 1 Montage

<b>B</b>	Standard
<b>L</b>	Équerre
<b>F</b>	Bride avant
<b>G</b>	Bride arrière
<b>C</b>	Tenon arrière
<b>D</b>	Chape arrière

\* Les fixations sont incluses dans la livraison mais non assemblées.

#### 2 Alésage

<b>32</b>	32 mm
<b>40</b>	40 mm
<b>50</b>	50 mm
<b>63</b>	63 mm
<b>80</b>	80 mm
<b>100</b>	100 mm

#### 3 Course du vérin [mm]

Reportez-vous à la section « Courses standard » à la page 114.

#### 4 Soufflet de tige

—	Sans soufflet de tige
<b>J</b>	Toile nylon (une extrémité)
<b>JJ</b>	Toile nylon (deux extrémités)
<b>K</b>	Toile haute température (une extrémité)
<b>KK</b>	Toile haute température (deux extrémités)

#### 5 Tige

—	Simple tige
<b>W</b>	Tige traversante

#### 6 Détecteur

—	Sans détection magnétique
---	---------------------------

\* Sélectionnez les modèles de détecteurs compatibles dans le tableau ci-dessous.

#### 7 Nombre de détecteurs

—	2
<b>S</b>	1
<b>3</b>	3
<b>n</b>	n

**Détecteurs compatibles** / Référez-vous au **catalogue en ligne** ou au catalogue Best Pneumatics pour plus d'informations sur les détecteurs.

Type	Fonction spéciale	Connexion électrique	LED de visualisation d'état	Câblage (Sortie)	Tension de charge			Modèle de détecteur	Longueur de câble [m]				Connecteur précâblé	Charge admissible				
					CC	CA			0,5 (—)	1 (M)	3 (L)	5 (Z)						
Détecteur statique	—	Fil noyé	Oui	3 fils (NPN)	24 V	5 V, 12 V	—	<b>M9N</b>	●	●	●	○	○	CI circuit	Relais, API			
				3 fils (PNP)				<b>M9P</b>	●	●	●	○	○					
	Sortie double (visualisation bicolore)	Fil noyé		2 fils	24 V	5 V, 12 V	—	<b>M9B</b>	●	●	●	○	○	○		—		
				3 fils (NPN)				<b>M9NW</b>	●	●	●	○	○	○		CI circuit		
	Résistant à l'eau (visualisation bicolore)	Fil noyé		3 fils (PNP)	24 V	5 V, 12 V	—	<b>M9PW</b>	●	●	●	○	○	○		—		
				2 fils				<b>M9BW</b>	●	●	●	○	○	○		—		
	Détecteur Reed	—		Fil noyé	Non	3 fils (NPN)	24 V	12 V	100 V max.	<b>M9NA*1</b>	○	○	●	○		○	○	CI circuit
						3 fils (PNP)				<b>M9PA*1</b>	○	○	●	○		○	○	CI circuit
						2 fils				<b>M9BA*1</b>	○	○	●	○		○	○	—
						3 fils (équivalent à NPN)				—	5 V	—	<b>A96</b>	●		—	●	—
2 fils			24 V			12 V				100 V	<b>A93</b>	●	●	●	●	—	—	Relais, API
2 fils			24 V			12 V				100 V max.	<b>A90</b>	●	—	●	—	—	CI circuit	Relais, API

\*1 Des détecteurs résistants à l'eau peuvent être montés sur les modèles ci-dessus, mais dans ce cas, SMC ne garantit pas la résistance à l'eau.

\* Symboles de longueur de câble : 0,5 m ..... — (Exemple) M9NW  
 1 m .....M (Exemple) M9NWM  
 3 m .....L (Exemple) M9NWL  
 5 m .....Z (Exemple) M9NWX

\* Les détecteurs statiques marqués d'un « ○ » sont fabriqués sur commande.

\* Il existe d'autres détecteurs compatibles que ceux indiqués ci-dessus, veuillez consulter le **catalogue en ligne** pour plus de détails.

\* Les détecteurs D-A9□/M9□/M9□W/M9□A sont livrés ensemble, mais pas assemblés.

\* Les détecteurs D-Y59A, Y69A, Y7P, Y7□W, Z7□, Z80 ne peuvent pas être montés sur la série CP96.

De plus, les détecteurs D-M9□□ et A9□ ne peuvent pas être montés dans la rainure de la série CP96.

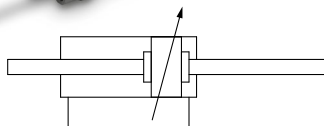
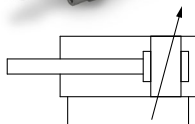
**Courses standards**

Alésage [mm]	Course standard [mm]	Course max. disponible
<b>32</b>	25, 50, 80, 100, 125, 160, 200, 250, 320, 400, 500	2000
<b>40</b>	25, 50, 80, 100, 125, 160, 200, 250, 320, 400, 500	2000
<b>50</b>	25, 50, 80, 100, 125, 160, 200, 250, 320, 400, 500, 600	2000
<b>63</b>	25, 50, 80, 100, 125, 160, 200, 250, 320, 400, 500, 600	2000
<b>80</b>	25, 50, 80, 100, 125, 160, 200, 250, 320, 400, 500, 600, 700, 800	2000
<b>100</b>	25, 50, 80, 100, 125, 160, 200, 250, 320, 400, 500, 600, 700, 800	2000

Courses intermédiaires disponibles.



# Joint de compensation / type en acier inox

## Série JS



Les caractéristiques techniques sont identiques à celles du modèle « HF1A- », même si le préfixe « HF1A- » ne figure pas dans la référence.

### Caractéristiques techniques

<b>Pression d'utilisation</b>	Vérin pneumatique : 1 MPa max.
<b>Montage</b>	Modèle standard

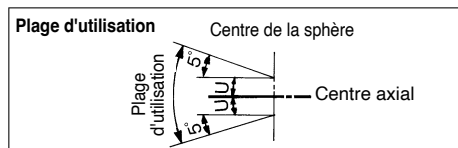

Série JS

### ⚠ Précautions

**Veillez lire ces consignes avant d'utiliser les produits. Consultez le catalogue en ligne pour connaître les consignes de sécurité.**

### Montage

#### ⚠ Attention

- Pour la profondeur de vissage des taraudages, reportez-vous aux dimensions (Catalogue en ligne).
- Le soufflet de protection peut adhérer à l'axe. Dans ce cas, déplacez le soufflet de protection au niveau du col de l'axe avec le doigt ou tournez légèrement vers la gauche ou la droite pour enfoncer le soufflet de protection avant de l'utiliser. De plus, lorsque vous vissez l'axe ou le corps dans un élément entraîné, vissez ces pièces avec le soufflet de protection retiré. Si vous vissez de telles pièces sans retirer le soufflet de protection, vous risquez d'endommager le soufflet de protection.
- Pour utiliser un joint de compensation afin de connecter la tige du vérin à un corps entraîné, fixez-le en place en appliquant un couple de serrage adapté au filetage. De même, s'il y a un risque de desserrage pendant le fonctionnement, prenez des mesures pour empêcher le desserrage, comme l'utilisation d'une goupille de verrouillage ou d'un adhésif pour filetage.  
Si la partie connectée se desserre, le corps entraîné peut perdre le contrôle ou tomber, ce qui peut endommager l'équipement ou blesser le personnel.
- Ce produit n'est pas un joint rotatif. Le produit ne peut donc pas être utilisé pour des applications rotatives ou à actionnement rotatif.
- Veillez à utiliser le mécanisme d'amortissement du vérin ou le mécanisme tampon, tel que l'amortisseur, afin qu'aucune force d'impact ne soit appliquée au joint de compensation lors de l'arrêt d'un corps entraîné. En l'absence de mécanisme tampon, une force d'impact excessive est générée. En conséquence, la force de compression en traction du joint de compensation peut dépasser son niveau maximal.

### Caractéristiques techniques

Modèle	Alésage compatible [mm]*1	Taraudage nominal du vérin compatible	Force de tension et force de compression maximale [N]	Excentricité admissible U [mm]	Pression d'utilisation	Température ambiante
					Vérin pneumatique	
JS10-4-070	10	M4 x 0,7	80	0,5	1 MPa max.	-5 à 60 °C
JS16-5-080	10, 16	M5 x 0,8	210	0,5		
JS20-8-125	20	M8 x 1,25	1100	0,5		
JS32-10-125	25, 32	M10 x 1,25	2500	0,5		
JS40-14-150	40	M14 x 1,5	6000	0,75		
JS63-18-150	50, 63	M18 x 1,5	11 000	1		

\*1 Considérez la taille de l'alésage compatible comme un guide. Pour plus de détails, confirmez le diamètre du filetage de l'extrémité de la tige d'un vérin à utiliser dans le catalogue.

### Pour passer commande

Modèle en acier inox: **J S 32 - 10-125**

Alésage compatible:

Symbole	Alésage compatible [mm]
10	10
18	10, 18
20	20
32	25, 32
40	40
63	50, 63

Taille de filetage nominale:

Symbole	Taraudage nominal du vérin compatible
4-070	M4 x 0,7
5-080	M5 x 0,8
8-125	M8 x 1,25
10-125	M10 x 1,25
14-150	M14 x 1,5
18-150	M18 x 1,5

Soufflet de protection:

Symbole	Matériau
-	Caoutchouc fluoré
S	Silicone

\*1 Caractéristiques individuelles des exécutions spéciales -X530  
\* Pour plus d'informations, reportez-vous au catalogue en ligne.

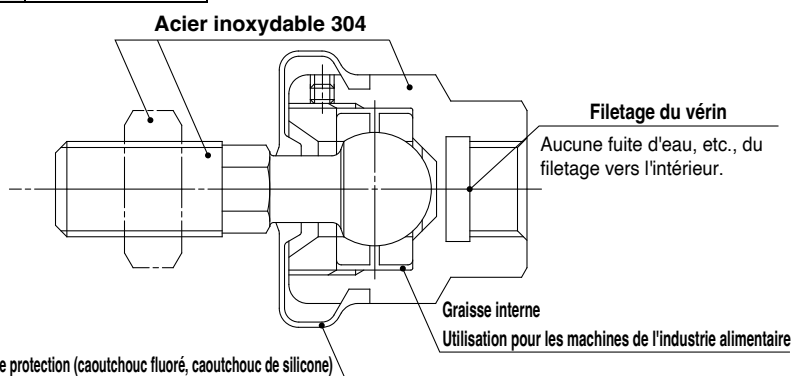

Soufflet de protection (caoutchouc fluoré, caoutchouc de silicone)  
\* La forme du couvercle empêche tout résidu de liquide.  
\* Étanchéité améliorée

### Entretien

#### ⚠ Attention

- Ne pas réutiliser en cas de démontage. Un adhésif très résistant est appliqué sur la partie du raccord qui est fileté pour l'empêcher de se desserrer, et il ne doit pas être démonté. S'il est démonté avec force, il pourrait être endommagé.

### Conception

#### ⚠ Attention

- La série JS présente un jeu dans le sens axial. (Valeur par défaut : 0,06 mm max.) Lors du positionnement de l'objet entraîné, évitez l'influence du jeu à l'aide d'une goupille ou d'une butée externe.



HF1 (compatible)	HF1A (compatible)	HF1B (compatible)
HF2	HF2A compatible	HF2B (compatible)
HF3	HF3A compatible	

# Système de générateur Unité de vide

## Série HF1-ZK2□A



### Unité simple

Générateur de vide + Avec Distributeur + Sans Fonction d'économie d'énergie

### Pour passer commande

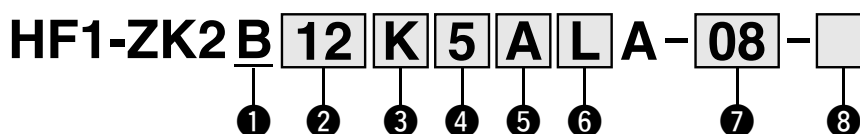

#### 1 Corps/Type d'échappement

Symbole	Corps	Type d'échappement
B	Unité simple	Orifice d'échappement

Orifice d'échappement\*1

#### ⚠ Pour empêcher l'échappement dans l'environnement

\*1 Raccordez la tuyauterie à l'orifice d'échappement et assurez-vous que l'échappement est évacué vers l'extérieur. (Il n'est pas possible de connecter un silencieux.)

#### 4 Tension nominale (distributeur d'alimentation/distributeur casse-vide)

Symbole	Tension
5	24 Vcc
6	12 Vcc

#### 5 Vacuostat numérique/Capteur de pression

Symbole	Type	Plage de pression [kPa]	Caractéristiques techniques		
			NPN	PNP	Avec fonction de sélection de l'unité*4
A	Vacuostat numérique	0 à -101	●	—	●
B			●	—	Aucune (unité SI uniquement)
C			—	●	●
D			—	●	Aucune (unité SI uniquement)
E		-100 à 100	●	—	●
F			●	—	Aucune (unité SI uniquement)
H			—	●	●
J			—	●	Aucune (unité SI uniquement)
P	Capteur de pression	0 à -101	Sortie analogique 1 à 5 V		
T	-100 à 100				
N	Sans vacuostat numérique/capteur de pression				

\*4 La fonction de sélection de l'unité n'est pas disponible au Japon en raison de la nouvelle Loi sur les mesures. Pour le modèle sans fonction de sélection d'unités, l'unité est kPa.

#### 7 Raccord du vide (V)

Symbole	Raccord du vide (V)
06	Ø 6
08	Ø 8

#### 2 Taille de buse nominale\*2

Symbole	Taille de buse nominale
07	Ø 0,7
10	Ø 1,0
12	Ø 1,2
15	Ø 1,5

\*2 Reportez-vous au **Catalogue en ligne** pour la pression d'alimentation standard selon le diamètre de la buse.

#### 3 Combinaison de distributeur d'alimentation et distributeur casse-vide

Symbole	Distributeur d'alimentation		Distributeur casse-vide
	N.F.	Auto-maintien	N.F.
K	●	—	●
J	●	—	—
R	—	●*3	●

\*3 Le distributeur d'alimentation maintient le vide par activation (20 ms min.). Couper le vide active le distributeur casse-vide.

#### 6 Connecteur (distributeur d'alimentation/distributeur casse-vide/vacuostat numérique)

Symbole	Pour distributeur d'alimentation/casse-vide : 300 mm (ensemble connecteur)*5	Pour vacuostat numérique : 2 m (câble avec connecteur)	Ensemble capteur de pression : 3 m (Avec câble)	Note
L	●	●	—	Ne peut être sélectionné quand 6 est N
L1	Sans	●	—	
L2	●	Sans	—	Ne peut être sélectionné quand 6 est P ou T
L3	Sans	Sans	—	

\*5 Pour une longueur de connecteur autre que 300 mm, commandez l'ensemble connecteur au **Catalogue en ligne** séparément.

#### 8 Option\*6 (Pour plus de détails sur la fonction/application, consultez le catalogue en ligne.)

Symbole	Type	Note	
—	Sans option	—	
B	Fixation de montage pour unité simple (écrous et vis inclus)	—	
D	Avec orifice individuel d'alimentation de pression casse-vide (PD) (M3)*7	Ne peut être sélectionné quand 3 est J	
E	Vis de réglage du débit casse-vide*8	Ne peut être sélectionné quand 3 est J	
J			Contre-écrou long à réglage par tournevis
K			Contre-écrou rond
K	Modèle à réglage par tournevis	Peut être sélectionné uniquement pour la combinaison de J et K	
W	Avec clapet anti-interférences d'échappement	Lorsque J est sélectionné pour 3, installez le distributeur de mise à l'atmosphère ou le distributeur casse-vide au centre du raccordement du vide.	

\*6 Lorsque vous sélectionnez plusieurs options, listez leurs symboles par ordre alphabétique. (Exemple -BJ)  
 \*7 Utilisez un raccord instantané ou un raccord cannelé (M-3AU-4) pour le raccordement (Diam. ext. : jusqu'à Ø 6,2)  
 \*8 Lorsque « K », « R » ou « E » est sélectionné pour 3, une vis de réglage casse vide est installée en standard. Mais sélectionnez-la lorsqu'une meilleure maniabilité est nécessaire.

HF1 (compatible)	HF1A (compatible)	HF1B (compatible)
HF2	HF2A compatible	HF2B (compatible)
HF3	HF3A compatible	

# Système de générateur Unité de vide

## Série HF1-ZK2□A



### Unité simple

Générateur de vide + Avec Distributeur + Avec Fonction d'économie d'énergie

### Pour passer commande

HF1-ZK2 **B** **12** **K** **5** **K** **W** **A** - **08** - □

①
②
③
④
⑤
⑥
⑦
⑧

#### ① Corps/Type d'échappement

Symbole	Corps	Type d'échappement
<b>B</b>	Unité simple	Orifice d'échappement Orifice d'échappement*1

**⚠ Pour empêcher l'échappement dans l'environnement**

\*1 Raccordez la tuyauterie à l'orifice d'échappement et assurez-vous que l'échappement est évacué vers l'extérieur. (Il n'est pas possible de connecter un silencieux.)

#### ② Taille de buse nominale\*2

Symbole	Taille de buse nominale
<b>07</b>	Ø 0,7
<b>10</b>	Ø 1,0
<b>12</b>	Ø 1,2
<b>15</b>	Ø 1,5

\*2 Reportez-vous au **Catalogue en ligne** pour la pression d'alimentation standard selon le diamètre de la buse.

#### ③ Combinaison de distributeur d'alimentation et distributeur casse-vide

Symbole	Distributeur d'alimentation	Distributeur casse-vide
	N.F.	N.F.
<b>K</b>	●	●

#### ④ Tension nominale (distributeur d'alimentation/distributeur casse-vide)

Symbole	Tension
<b>5</b>	24 Vcc
<b>6</b>	12 Vcc

#### ⑤ Vacuostat numérique avec fonction d'économie d'énergie

Symbole	Plage de pression [kPa]	Caractéristiques techniques		
		NPN	PNP	Avec fonction de sélection de l'unité*3
<b>K</b>	-100 à 100	●	—	●
<b>Q</b>		●	—	Aucune (unité SI uniquement)
<b>R</b>		—	●	●
<b>S</b>		—	●	Aucune (unité SI uniquement)

\*3 La fonction de sélection de l'unité n'est pas disponible au Japon en raison de la nouvelle Loi sur les mesures. Pour le modèle sans fonction de sélection d'unités, l'unité est kPa.

#### ⑥ Connecteur

Symbole	Pour vacuostat numérique avec fonction d'économie d'énergie : 2 m (Câble avec connecteur)
<b>W</b>	●
<b>L3</b>	Sans

#### ⑦ Raccord du vide (V)

Symbole	Raccord du vide (V)
<b>06</b>	Ø 6
<b>08</b>	Ø 8

#### ⑧ Option\*4 (Pour plus de détails sur la fonction/application, consultez le **catalogue en ligne**.)

Symbole	Type	Note
—	Sans option	—
<b>B</b>	Fixation de montage pour unité simple (écrous et vis inclus) 	—
<b>D</b>	Avec orifice individuel d'alimentation de pression casse-vide (PD) (M3)*5 	—
<b>E</b>	Contre-écrou long à réglage par tournevis 	Peut être sélectionné uniquement pour la combinaison de J et K
<b>J</b>	Contre-écrou rond 	
<b>K</b>	Modèle à réglage par tournevis Vis de réglage du débit de casse-vide 	

\*4 Lorsque vous sélectionnez plusieurs options, listez leurs symboles par ordre alphabétique. (Exemple -BJ)

\*5 Utilisez un raccord instantané ou un raccord cannelé (M-3AU-4) pour le raccordement (Diam. ext. : jusqu'à Ø 6,2)

\*6 Une vis de réglage du débit casse-vide est installée en standard. Mais sélectionnez-la lorsqu'une meilleure maniabilité est nécessaire.

HF1 (compatible)	HF1A (compatible)	HF1B (compatible)
HF2	HF2A compatible	HF2B (compatible)
HF3	HF3A compatible	

# Système de générateur Unité de vide

## Série HF1-ZK2□A



Pour embase

Générateur de vide + Avec Distributeur + Sans Fonction d'économie d'énergie

### Pour passer commande

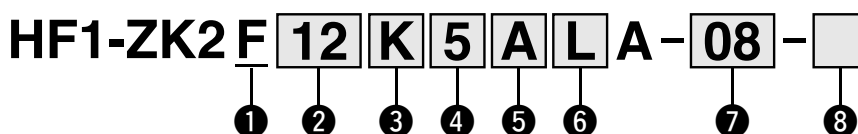

#### 1 Corps/Type d'échappement

Symbole	Corps	Type d'échappement
F	Pour embase	Orifice d'échappement individuel

⚠ Pour empêcher l'échappement dans l'environnement

\*1 Raccordez la tuyauterie à l'orifice d'échappement et assurez-vous que l'échappement est évacué vers l'extérieur. (Il n'est pas possible de connecter un silencieux.)

#### 2 Taille de buse nominale\*2

Symbole	Taille de buse nominale
07	Ø 0,7
10	Ø 1,0
12	Ø 1,2
15	Ø 1,5

\*2 Reportez-vous au **Catalogue en ligne** pour la pression d'alimentation standard selon le diamètre de la buse.

#### 3 Combinaison de distributeur d'alimentation et distributeur casse-vide

Symbole	Distributeur d'alimentation		Distributeur casse-vide
	N.F.	Auto-maintien	N.F.
K	●	—	●
J	●	—	—
R	—	●*3	●

\*3 Le distributeur d'alimentation maintient le vide par activation (20 ms min.). Couper le vide active le distributeur casse-vide.

#### 4 Tension nominale

(distributeur d'alimentation/distributeur casse-vide)

Symbole	Tension
5	24 Vcc
6	12 Vcc

#### 5 Vacuostat numérique/Capteur de pression

Symbole	Type	Plage de pression [kPa]	Caractéristiques techniques		
			NPN	PNP	Avec fonction de sélection de l'unité*4
A	Vacuostat numérique	0 à -101	●	—	●
B			●	—	Aucune (unité SI uniquement)
C			—	●	●
D			—	●	Aucune (unité SI uniquement)
E		-100 à 100	●	—	●
F			●	—	Aucune (unité SI uniquement)
H			—	●	●
J			—	●	Aucune (unité SI uniquement)
P	Capteur de pression	0 à -101	Sortie analogique 1 à 5 V		
T		-100 à 100			
N	Sans vacuostat numérique/capteur de pression				

\*4 La fonction de sélection de l'unité n'est pas disponible au Japon en raison de la nouvelle Loi sur les mesures. Pour le modèle sans fonction de sélection d'unités, l'unité est kPa.

#### 7 Raccord du vide (V)

Symbole	Raccord du vide (V)
06	Ø 6
08	Ø 8

#### 6 Connecteur (distributeur d'alimentation/distributeur casse-vide/vacuostat numérique)

Symbole	Pour distributeur d'alimentation/distributeur casse-vide		Pour vacuostat numérique : 2 m (câble avec connecteur)	Ensemble capteur de pression : 3 m (Avec câble)	Note
	Caractéristique câblage commun (Enfichable)	Caractéristique câblage individuel : 300 mm (ensemble connecteur)*5			
C	●	Sans	●		Ne peut être sélectionné quand 5 est N
C1	●	Sans	Sans		Ne peut être sélectionné quand 5 est P ou T
L	Sans	●	●		Ne peut être sélectionné quand 5 est N
L1	Sans	Sans	●		
L2	Sans	●	Sans		Ne peut être sélectionné quand 5 est P ou T
L3	Sans	Sans	Sans		

\*5 Pour une longueur de connecteur autre que 300 mm, commandez l'ensemble connecteur au **Catalogue en ligne** séparément.

#### 8 Option\*6 (Pour plus de détails sur la fonction/application, consultez le **catalogue en ligne**.)

Symbole	Type	Note
—	Sans option	—
E	Contre-écrou long à réglage par tournevis	Ne peut être sélectionné quand 3 est J Peut être sélectionné uniquement pour la combinaison de J et K
J	Contre-écrou rond	
K	Modèle à réglage par tournevis	
L	Caractéristiques de l'alimentation individuelle de l'embase*8	
P	Avec orifice commun de pression casse-vide (PD) de l'embase	Ne peut être sélectionné quand 3 est J
W	Avec clapet anti-interférences d'échappement	Lorsque J est sélectionné pour 3, installez le distributeur de mise à l'atmosphère ou le distributeur casse-vide au centre du raccordement du vide.

\*6 Lorsque vous sélectionnez plusieurs options, listez leurs symboles par ordre alphabétique. (Exemple -EL.)

\*7 Lorsque « K », « R » ou « E » est sélectionné pour 3, une vis de réglage du débit casse-vide est installée en standard. Mais sélectionnez-la lorsqu'une meilleure maniabilité est nécessaire.

\*8 Lorsque F ou H est sélectionné pour 1 et L est sélectionné pour l'option, l'espace de réglage de la vis est réduit. Des produits plus maniables peuvent être spécifiés avec l'option E.

HF1 (compatible)	HF1A (compatible)	HF1B (compatible)
HF2	HF2A compatible	HF2B (compatible)
HF3	HF3A compatible	

# Système de générateur Unité de vide

## Série HF1-ZK2□A



Pour embase

Générateur de vide + Avec Distributeur + Avec + Fonction d'économie d'énergie

### Pour passer commande

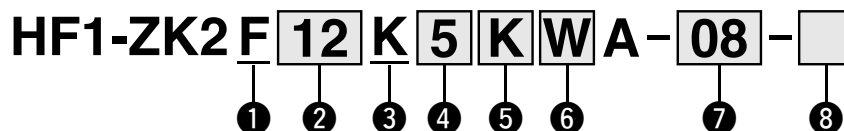

#### 1 Corps/Type d'échappement

Symbole	Corps	Type d'échappement
F	Pour embase	Orifice d'échappement individuel

Orifice d'échappement individuel\*1

⚠ Pour empêcher l'échappement dans l'environnement

\*1 Raccordez la tuyauterie à l'orifice d'échappement et assurez-vous que l'échappement est évacué vers l'extérieur. (Il n'est pas possible de connecter un silencieux.)

#### 2 Taille de buse nominale\*2

Symbole	Taille de buse nominale
07	Ø 0,7
10	Ø 1,0
12	Ø 1,2
15	Ø 1,5

\*2 Reportez-vous au Catalogue en ligne pour la pression d'alimentation standard selon le diamètre de la buse.

#### 3 Combinaison de distributeur d'alimentation et distributeur casse-vidé

Symbole	Distributeur d'alimentation	Distributeur casse-vidé
	N.F.	N.F.
K	●	●

#### 4 Tension nominale (distributeur d'alimentation/distributeur casse-vidé)

Symbole	Tension
5	24 Vcc
6	12 Vcc

#### 5 Vacuostat numérique avec fonction d'économie d'énergie

Symbole	Plage de pression [kPa]	Caractéristiques techniques		
		NPN	PNP	Avec fonction de sélection de l'unité*3
K	-100 à 100	●	—	●
Q		●	—	Aucune (unité SI uniquement)
R		—	●	●
S		—	●	Aucune (unité SI uniquement)

\*3 La fonction de sélection de l'unité n'est pas disponible au Japon en raison de la nouvelle Loi sur les mesures. Pour le modèle sans fonction de sélection d'unités, l'unité est kPa.

#### 6 Connecteur

Symbole	Pour vacuostat numérique avec fonction d'économie d'énergie : 2 m (câble avec connecteur)
W	●
L3	Sans

#### 7 Raccord du vide (V)

Symbole	Raccord du vide (V)
06	Ø 6
08	Ø 8

#### 8 Option\*4 (Pour plus de détails sur la fonction/application, consultez le catalogue en ligne.)

Symbole	Type	Note
—	Sans option	—
E	Contre-écrou long à réglage par tournevis	Peut être sélectionné uniquement pour la combinaison de J et K
J	Contre-écrou rond	
K	Modèle à réglage par tournevis	
L	Caractéristiques de l'alimentation individuelle de l'embase*6	—
P	Avec orifice commun de pression casse-vidé (PD) de l'embase	—

\*4 Lorsque vous sélectionnez plusieurs options, listez leurs symboles par ordre alphabétique. (Exemple -EL)

\*5 Une vis de réglage du débit casse-vidé est installée en standard. Mais sélectionnez-la lorsqu'une meilleure maniabilité est nécessaire.

\*6 Lorsque F ou H est sélectionné pour 1 et L est sélectionné pour l'option, l'espace de réglage de la vis est réduit. Des produits plus maniables peuvent être spécifiés avec l'option E.

HF1 (compatible)	HF1A (compatible)	HF1B (compatible)
HF2	HF2A compatible	HF2B (compatible)
HF3	HF3A compatible	

# Système de générateur Unité de vide

## Série HF1-ZK2□A



Unité simple Pour embase

Générateur de vide + Sans Distributeur + Sans Fonction d'économie d'énergie

### Pour passer commande

HF1-ZK2 **B** **12** **N0** **N** **N** **A** - **08** - □

①
②
③
④
⑤
⑥

#### ① Corps/Type d'échappement

Symbole	Corps	Type d'échappement
<b>B</b>	Unité simple	Orifice d'échappement
<b>F</b>	Pour embase	Orifice d'échappement individuel

**⚠ Pour empêcher l'échappement dans l'environnement**

\*1 Raccordez la tuyauterie à l'orifice d'échappement et assurez-vous que l'échappement est évacué vers l'extérieur. (Il n'est pas possible de connecter un silencieux.)

#### ② Taille de buse nominale\*2

Symbole	Taille de buse nominale
<b>07</b>	Ø 0,7
<b>10</b>	Ø 1,0
<b>12</b>	Ø 1,2
<b>15</b>	Ø 1,5

\*2 Reportez-vous au **Catalogue en ligne** pour la pression d'alimentation standard selon le diamètre de la buse.

#### ④ Connecteur

Symbole	Pour vacuostat numérique : 2 m (câble avec connecteur) ; Ensemble capteur de pression : 3 m (Avec câble)		Note
	●	○	
<b>Y</b>	●	○	Ne peut être sélectionné quand ③ est N
<b>Y1</b>	○	○	Ne peut être sélectionné quand ③ est P, T, ou N
<b>N</b>	○	○	Quand « N » est sélectionné pour ③

#### ③ Vacuostat/capteur de pression

Symbole	Type	Plage de pression [kPa]	Caractéristiques techniques		
			NPN 2 sorties	PNP	Avec fonction de sélection de l'unité*3
<b>A</b>	Vacuostat numérique	0 à -101	●	—	●
<b>B</b>			●	—	Aucune (unité SI uniquement)
<b>C</b>			—	●	●
<b>D</b>		—	●	Aucune (unité SI uniquement)	
<b>E</b>		-100 à 100	●	—	●
<b>F</b>			●	—	Aucune (unité SI uniquement)
<b>H</b>	—		●	●	
<b>J</b>	—	●	Aucune (unité SI uniquement)		
<b>P</b>	Capteur de pression	0 à -101	Sortie analogique 1 à 5 V		
<b>T</b>		-100 à 100			
<b>N</b>	Sans vacuostat numérique/capteur de pression				

\*3 La fonction de sélection de l'unité n'est pas disponible au Japon en raison de la nouvelle Loi sur les mesures. Pour le modèle sans fonction de sélection d'unités, l'unité est kPa.

#### ⑤ Raccord du vide (V)

Symbole	Raccord du vide (V)
<b>06</b>	Ø 6
<b>08</b>	Ø 8

#### ⑥ Option\*4 (Pour plus de détails sur la fonction/application, consultez le **catalogue en ligne**.)

Symbole	Type	Note
—	Sans option	—
<b>B</b>	Fixation de montage pour unité simple (écrous et vis inclus)	Ne peut être sélectionné quand ① est C, F, ou H
<b>L</b>	Caractéristiques de l'alimentation individuelle de l'embase	Ne peut être sélectionné quand ① est A, B, ou G
<b>W</b>	Avec clapet anti-interférences d'échappement	Installez le distributeur de mise à l'atmosphère ou le distributeur casse-vide au centre du raccordement du vide.

\*4 Lorsque vous sélectionnez plusieurs options, listez leurs symboles par ordre alphabétique. (Exemple -BW)

HF1 (compatible)	HF1A (compatible)	HF1B (compatible)
HF2	HF2A compatible	HF2B (compatible)
HF3	HF3A compatible	

# Système de générateur Unité de vide

## Série HF1-ZK2□A

Embase



### Pour passer commande des embases multiples

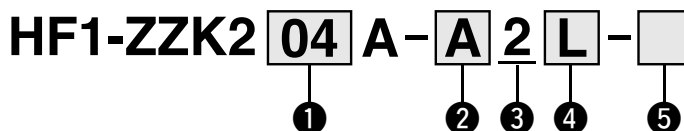

Si les pièces de l'embase (jeu de plaques d'extrémité pour les deux extrémités et boulons de tension) sont livrées non assemblées, veuillez vous reporter au **catalogue en ligne**.

#### 1 Stations\*1

Symbole	Stations
01	1 station
02	2 stations
⋮	⋮
10	10 stations

\*1 Pour une performance adéquate, le nombre de stations pouvant fonctionner simultanément doit être adapté au diamètre de la buse. Reportez-vous au nombre max. de stations d'embase pouvant fonctionner simultanément au **Catalogue en ligne**.

#### 2 Système/Orifice

Symbole	Système	Raccord
A	Système de générateur de vide	Ø 8 (PV commun)
AN		Ø 5/16 po (PV commun)

#### 3 Échappement

Symbole	Échappement	Référence d'unité simple sélectionnable
2	Échappement individuel	HF1-ZK2F

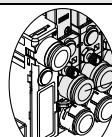

Orifice d'échappement individuel

#### 4 Câblage du distributeur d'alimentation et du distributeur casse-vide\*2

Symbole	Câblage	Câblage sélectionnable pour embase (Reportez-vous à 6 aux pages 15 à 17 et à 4 à la page 18.)										
		C	C1	L	L1	L2	L3	W	H	Y	Y1	N
L	Câblage individuel	—	—	●	●	●	●	●	●	—	—	—
F	Connecteur sub-D	●	●	—	—	—	—	—	—	—	—	—
P	Connecteur pour câble plat	●	●	—	—	—	—	—	—	—	—	—
N	Pas de câblage (pas de distributeur)	—	—	—	—	—	—	—	—	●	●	●

\*2 Le câblage commun F/P est uniquement disponible pour le câblage d'électrodistributeurs. Le câblage individuel est spécifié pour les vacuostats et capteurs de pression à vide.

#### 5 Option\*3 (Pour plus de détails sur la fonction/application, consultez le catalogue en ligne.)

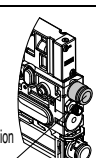
Symbole	Type	Option sélectionnable pour embase (Reportez-vous à 8 aux pages 119, 120 et 6 à la page 121.)						Note
		E	J	K	L	P	W	
—	Sans option	●	●	●	—	—	●	—
B	Avec fixation de montage sur rail DIN*4	●	●	●	●	●	●	—
D	Avec orifice de pression d'échappement commun (PD)	●	●	●	—	◎*5	●	Ne peut être sélectionné lorsque 6 est N
L	Caractéristiques de l'alimentation individuelle de l'embase  Orifice d'alimentation individuel	●	●	●	◎*5	—	●	—

\*3 Lorsque vous sélectionnez plusieurs options, listez leurs symboles par ordre alphabétique. (Exemple -BD)

\*4 Le rail DIN doit être commandé séparément.

\*5 Lorsque l'option D est sélectionnée, sélectionnez P pour une unité simple d'embase. Lorsque l'option L est sélectionnée, sélectionnez L pour une unité simple d'embase. (◎ doit être sélectionné.)

### Pour commander un bloc embase

#### Exemple

HF1-ZK2C07R5NC1A-08  
HF1-ZK2C10E5NC1A-08  
HF1-ZK204A-A1P-B

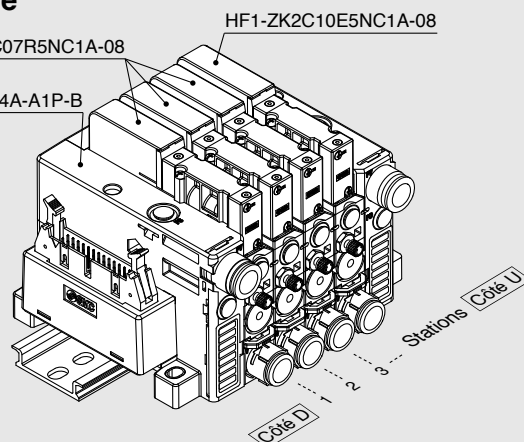

HF1-ZK204A-A1P-B ..... 1 jeu (référence d'embase)  
\* HF1-ZK2C07R5NC1A-08 ..... 3 jeux  
\* HF1-ZK2C10E5NC1A-08 ..... 1 jeu  
\* L'astérisque désigne le symbole de l'assemblage.  
\* Préfixe précédant la référence de l'unité simple.

- Lorsque l'embase est vue depuis l'orifice V, la première station se situe à gauche (côté D).
- Après la référence de l'embase, indiquez l'unité simple installée à partir de la première station.
- Le rail DIN doit être commandé séparément.



# Générateur de vide multi-étagé

Débit d'aspiration max. : 100 l/min (ANR)

## Série HF1B-ZL1



Uniquement pour les modèles équipés d'un pressostat.

### Pour passer commande

Sans distributeur **HF1B-ZL 1 12A**

Débit d'aspiration max. : 100 l/min (ANR)

① ② — ③ ④ ⑤ ⑥ — ⑦  
Générateur de vide      Capteur de pression du vide

#### ① Orifice d'alimentation (P), de vide (V) / Taille de raccord instantané

Symbole	Orifice d'alimentation (P)	Raccord du vide (V)	Unité du manomètre
—	Ø 6 (mm)	Ø 12 (mm)	kPa

#### ② Méthode d'échappement

—	Échappement avec silencieux
<b>P</b>	Orifice d'échappement Rc1/2
<b>PF</b>	Orifice d'échappement G1/2*1

\*1 La forme du filetage est conforme à la norme de filetage G ISO 2 2 8 - 1, mais d'autres formes ne sont pas conformes aux normes ISO 16030 et ISO 1179.

#### ③ Capteur de niveau de vide

—	Sans
<b>GN</b>	Avec orifice de détection de la pression du vide (Rc1/8)
<b>G</b>	Manomètre
<b>D</b>	Vacuostat

#### ⑦ Option (incluse)

—	Sans
<b>B</b>	Ensemble adaptateur pour montage par le bas (ZL-112A-AD1-A)

\* Pas des vis du montage par le bas = 28 mm (Interchangeable avec le modèle précédent ZL112)

\* 2 pcs./jeu, avec 4 écrous

\* Les trous de montage sur le haut et sur le côté sont interchangeables en standard.

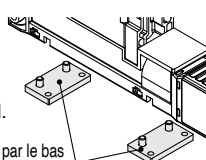

Ensemble adaptateur pour montage par le bas

### Applicable uniquement lorsque « D » est sélectionné pour ③ Capteur de pression du vide

#### ④ Sortie

<b>N</b>	Collecteur ouvert NPN, 1 sortie
<b>P</b>	Collecteur ouvert PNP, 1 sortie
<b>A</b>	Collecteur ouvert NPN, 2 sorties
<b>B</b>	Collecteur ouvert PNP, 2 sorties
<b>C</b>	Collecteur ouvert NPN 1 sortie + sortie de tension analogique
<b>D</b>	Collecteur ouvert NPN 1 sortie + sortie de courant analogique
<b>E</b>	Collecteur ouvert PNP 1 sortie + sortie de tension analogique
<b>F</b>	Collecteur ouvert PNP 1 sortie + sortie de courant analogique

#### ⑤ Unité

—	Avec fonction de sélection de l'unité*2
<b>M</b>	Unité SI uniquement (kPa)
<b>P</b>	Avec la fonction commutation des unités (Valeur initiale psi)*2

\*2 Conformément à la nouvelle Loi sur les mesures, les pressostats avec fonction de commutation des unités ne sont pas autorisés au Japon.

#### ⑥ Câble

—	Sans câble
<b>L</b>	Câble avec connecteur (2 m)

\* Pour les types de sortie « N » et « P », un câble 3 fils est inclus. Pour les autres types de sortie, un câble 4 fils est inclus.

## Construction

### Sans vacuostat, échappement avec silencieux

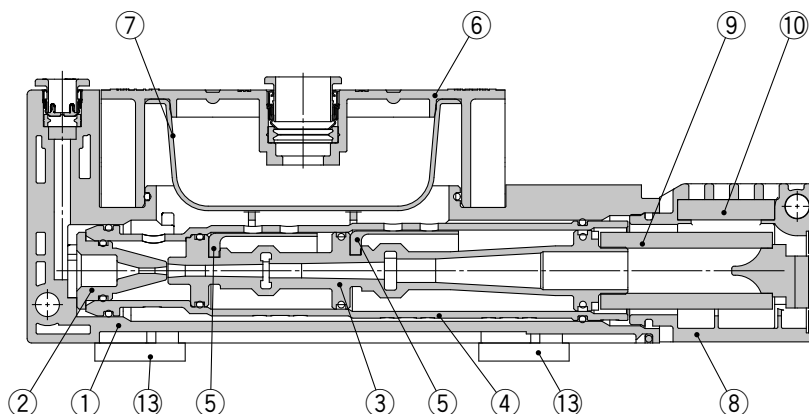

### Avec vacuostat, orifice d'échappement

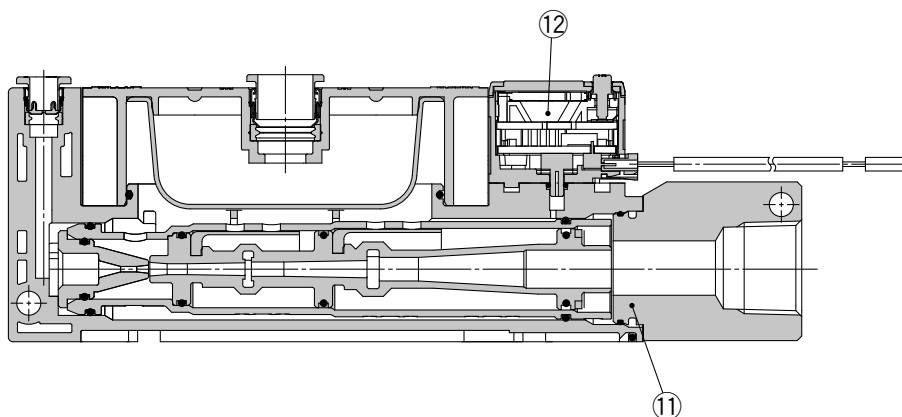

## Nomenclature

N°	Description	Matériau	Note
1	Corps	PBT	—
2	Type Buse	POM	
3	Diffuseur	PBT	Reportez-vous à <b>4</b> à la page 125 pour les pièces de rechange.
4	Raccordement	POM	
5	Clapet anti-retour	FKM	
6	Pièce d'aspiration	PBT	
7	Filtre	Tissu non tissé	Identique au produit standard (voir le <a href="#">catalogue en ligne</a> .)
8	Boîtier du silencieux	PBT/Acier inoxydable	Identique au produit standard (voir le <a href="#">catalogue en ligne</a> .)
9	Isolant phonique 1	Résine	Identique au produit standard (voir le <a href="#">catalogue en ligne</a> .)
10	Isolant phonique 2	Résine	
11	Bloc raccord	Alliage d'aluminium/NBR/Acier inoxydable	Reportez-vous à <b>8</b> à la page 125 pour les pièces de rechange.
12	Vacuostat	—	Reportez-vous à <b>1</b> à la page 125 pour les pièces de rechange.
13	Ensemble adaptateur pour montage par le bas	Laiton (Nickelage autocatalytique)	Identique au produit standard (voir le <a href="#">catalogue en ligne</a> .)
—	Matériau de joint (joint torique, etc.)	HNBR/NBR	—
—	Vis d'assemblage	Acier	—

# Série HF1B-ZL1

Comment commander des pièces de rechange (Les pièces de rechange autres que celles indiquées ci-dessous sont identiques à celles du produit standard.)

## 1 Pour commander un vacuostat

HF1B – ZL – ZSE30A – 00 – **A** – **M** **L**

①      ②      ③

### 1 Sortie

<b>N</b>	Collecteur ouvert NPN, 1 sortie
<b>P</b>	Collecteur ouvert PNP, 1 sortie
<b>A</b>	Collecteur ouvert NPN, 2 sorties
<b>B</b>	Collecteur ouvert PNP, 2 sorties
<b>C</b>	Collecteur ouvert NPN 1 sortie + sortie de tension analogique
<b>D</b>	Collecteur ouvert NPN 1 sortie + sortie de courant analogique
<b>E</b>	Collecteur ouvert PNP 1 sortie + sortie de tension analogique
<b>F</b>	Collecteur ouvert PNP 1 sortie + sortie de courant analogique

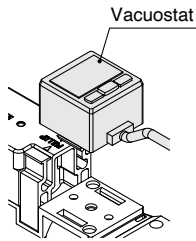

### 2 Unité

–	Avec fonction de commutation des unités*1
<b>M</b>	Unité SI uniquement*2
<b>P</b>	Avec fonction de changement d'unités (Valeur initiale psi)*1

\*1 Conformément à la nouvelle Loi sur les mesures, les pressostats avec fonction de commutation des unités ne sont pas autorisés au Japon.

\*2 Unité fixe : kPa

### 3 Connecteur/Câble

–	Sans câble
<b>L</b>	Câble avec connecteur (Longueur : 2 m)

\* Pour les types de sortie « N » et « P », un câble 3 fils est inclus. Pour les autres types de sortie, un câble 4 fils est inclus.

## Pour commander un câble avec connecteur

ZS – 38 – **3** **L**

①

### 1 Nombre de fils

<b>3</b>	3 fils, 1 sortie
<b>4</b>	4 fils, 2 sorties

## 2 Pour commander une pièce d'aspiration

HF1B – ZL112A – FC1 – A

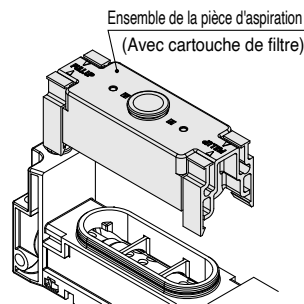

## 3 Pour commander un bloc raccord

HF1B – ZL112A – EP1 **–** **A**

①

### 1 Type de taraudage

–	Raccordement Rc
<b>F</b>	Raccordement G

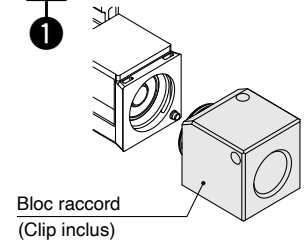

## 4 Comment commander l'ensemble générateur de vide

HF1B – ZL112A – EJ1 – A

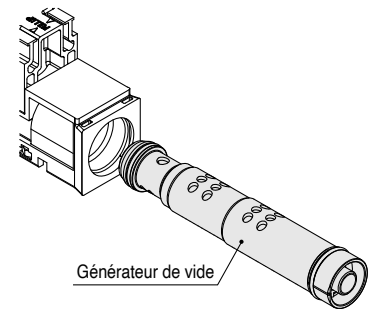

## Pour commander un bloc adaptateur pour orifice du vide\*1

HF1B – ZL112A – AD2 – A

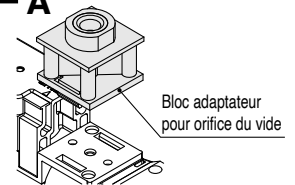

\*1 Il n'est pas possible d'installer un adaptateur pour orifice du vide lorsque « – » est sélectionné pour le capteur de pression.

## Pour commander un manomètre\*2

HF1B – ZL112A – PG1 – A

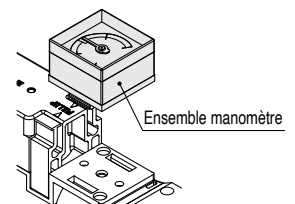

\*2 Il n'est pas possible d'installer un manomètre lorsque « – » est sélectionné pour le capteur de pression.

## Pour commander un joint torique pour pièce d'aspiration

HF1B – ZL112A – OR1 – A

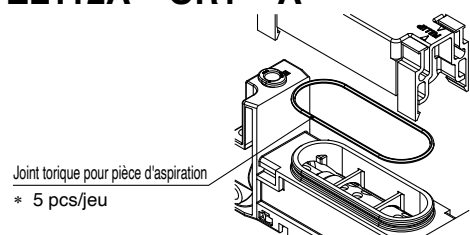





# Générateur de vide multi-étagé

Débit d'aspiration max. :  
300 l/min (ANR)

Débit d'aspiration max. :  
600 l/min (ANR)

## Série HF1B-ZL3/ZL6



Uniquement pour les modèles équipés d'un pressostat.

### Pour passer commande

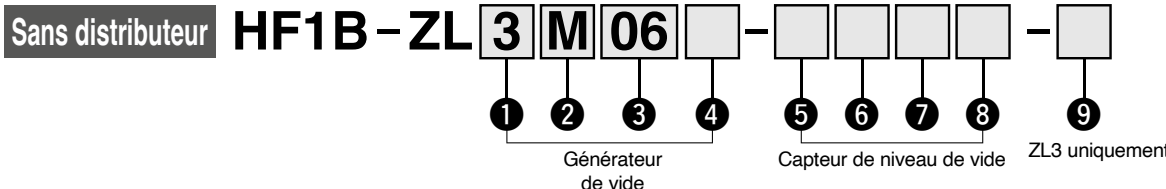

#### 1 Débit d'aspiration max.

3	300 l/min (ANR)*1
6	600 l/min (ANR)*1

\*1 Caractéristique dérivation + Orifice d'échappement

#### 2 Pression d'alimentation standard

M	0,35 MPa
H	0,50 MPa

#### 3 Raccordement du vide (2/V) / Diam. ext. tube applicable orifice d'alimentation (1/P)

Symbole	Orifice de vide (2/V)	Orifice d'alimentation (1/P)
06	Rc3/4	8 (mm)
04	2 x Rc1/2 (Caractéristique dérivation)	
F06	G3/4*2	
F04	2 x G1/2*2 (Caractéristique dérivation)	

\*2 La forme du filetage est conforme à la norme de filetage G ISO 2 2 8 - 1, mais d'autres formes ne sont pas conformes aux normes ISO 16030 et ISO 1179.

#### 4 Méthode d'échappement

-	Échappement avec silencieux
P	Orifice d'échappement (Rc1, G1)*3

\*3 Le même filetage que celui sélectionné pour 3 est utilisé pour l'orifice.

#### 5 Capteur de niveau de vide

-	Sans
GN	Avec orifice (G) de détection de la pression du vide (Rc1/8, G1/8, NPT1/8)*4
G	Manomètre*5
E	Vacuostat (2 sorties de vide)
F	Vacuostat (2 sorties de pression composée)

\*4 Le même filetage que celui sélectionné pour 3 est utilisé pour l'orifice.

\*5 Ne peut être sélectionné lorsque « F06 » ou « F04 » est sélectionné pour 3. Lorsque « 06 » ou « 04 » est sélectionné pour 3, les unités du manomètre s'affichent en kPa.

#### Applicable uniquement lorsque « E » ou « F » est sélectionné pour 5 Capteur de niveau de vide

#### 6 Sortie

A	NPN collecteur ouvert
B	PNP collecteur ouvert

#### 7 Unité

-	Avec fonction de changement d'unités*6
M	Unité SI uniquement (kPa)
P	Avec la fonction commutation des unités (Valeur initiale psi)*6

\*6 Conformément à la nouvelle Loi sur les mesures, les pressostats avec fonction de changement d'unité ne sont pas autorisés au Japon (entrée en vigueur en octobre 1999).

#### 8 Câble

-	Sans câble ni connecteur
G	Câble avec connecteur (Longueur : 2 m) (inclus)

#### Uniquement compatible avec le ZL3

#### 9 Option

-	Sans
B	Adaptateur pour montage par le bas*7 (inclus)

\*7 Cet adaptateur permet d'ajuster le produit au pas de 27 mm du taraudage de montage par le bas du modèle précédent de la série ZL212. Il est nécessaire pour remplacer un modèle existant à montage par le bas précédent de la série ZL212. (2 pcs/jeu, avec 4 vis) Les trous de montage sur le côté sont interchangeables en standard.

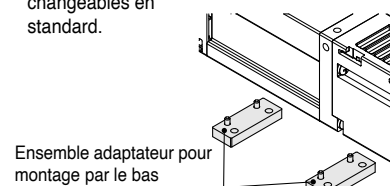

## Construction

### HF1B-ZL3

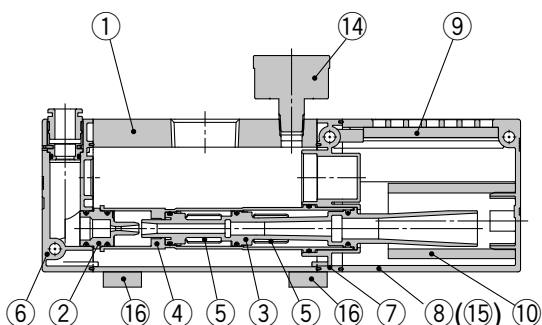

### HF1B-ZL6

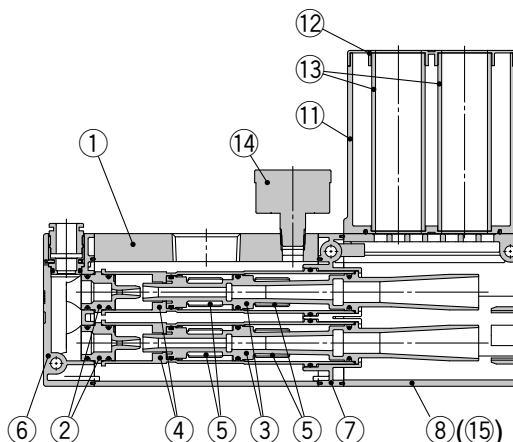

### Nomenclature

N°	Description	Matériau	Note
1	<b>Corps</b>	Alliage d'aluminium (Anodisé)	—
2	<b>Type Buse</b>	POM	Reportez-vous au <b>1</b> ci-dessous pour les pièces de rechange.
3	<b>Diffuseur</b>	PBT	
4	<b>Accessoire</b>	POM	
5	<b>Clapet anti-retour</b>	FKM	
6	<b>Adaptateur avant</b>	PBT	
7	<b>Adaptateur arrière</b>	PBT	—
8	<b>Boîtier du silencieux 1</b>	PBT	Identique à celle du produit standard
9	<b>Isolant phonique 1</b>	Résine	Identique à celle du produit standard
10	<b>Isolant phonique 2</b>	Tissu non tissé	
11	<b>Boîtier du silencieux 2</b>	PBT	Identique à celle du produit standard
12	<b>Bouchon du silencieux</b>	POM	—
13	<b>Isolant phonique 3</b>	Tissu non tissé	(Ne peut être démonté. Le silencieux doit être remplacé.)

N°	Description	Matériau	Note
14	<b>Manomètre</b>	—	Identique à celle du produit standard
15	<b>Bloc d'échappement</b>	Alliage d'aluminium (Chromé, peint)	Identique à celle du produit standard
16	<b>Ensemble adaptateur pour montage par le bas</b>	Laiton (Nickelage autocatalytique)	Identique à celle du produit standard
—	Matériau de joint (joint torique, etc.)	HNBR/NBR	
—	<b>Vis d'assemblage</b>	Acier (Trivalent chromé)	—

Pour passer commande des pièces de rechange (Les pièces de rechange autres que celles indiquées ci-dessous sont identiques à celles du produit standard.)

### 1 Pour commander un générateur de vide (Pour ZL3/ZL6)

HF1B – ZL3 – EJ1 –  – A

1

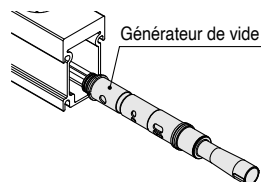

### 1 Pression d'alimentation standard

<b>M</b>	0,35 MPa
<b>H</b>	0,50 MPa

HF1 (compatible)	HF1A (compatible)	<b>HF1B</b> (compatible)
HF2	HF2A compatible	HF2B (compatible)
HF3	HF3A compatible	

# Montage en ligne Générateur de vide

## Série **HF1B-ZH**

RoHS

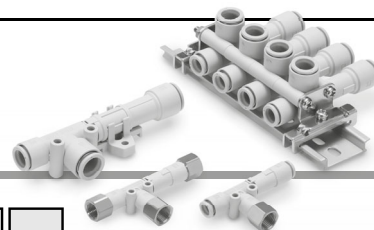

Pour passer commande

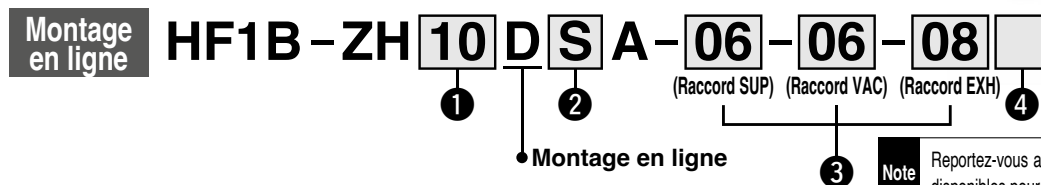

Montage en ligne

Note Reportez-vous au « Tableau 1 » pour connaître les combinaisons disponibles pour les connexions des raccords SUP, VAC et EXH.

### ① Taille de buse

	Taille de la buse
05	Ø 0,5
07	Ø 0,7
10	Ø 1,0
13	Ø 1,3
15	Ø 1,5
18	Ø 1,8
20	Ø 2,0

### ② Pression de vide atteinte

	Pression de vide atteinte	Note
S	-90 kPa	ZH05 à 20
L	-48 kPa	ZH05 à 13
	-66 kPa	ZH15 à 20

### ③ Raccordement (SUP/VAC/EXH)

Raccords instantanés

Taille en mm	
06	Ø 6
08	Ø 8
10	Ø 10
12	Ø 12

Taraudages

Taille en mm	
01	Rc1/8
02	Rc1/4
03	Rc3/8
04	Rc1/2
F01	G1/8
F02	G1/4
F03	G3/8
F04	G1/2

### ④ Accessoires (fixation/silencieux standard)\*2

Symbole	Fixation standard	Silencieux
—	●	x
N	x	x
S*1	●	●
NS*1	x	●

\*1 Les options S et NS ne sont pas disponibles pour le raccord EXH avec raccord vissé.

\*2 Chaque accessoire n'est pas assemblé avec le produit, mais expédié avec celui-ci.

\*3 Lorsque vous utilisez le générateur de vide avec un support à pince, commandez séparément la fixation en L/fixation de montage sur rail DIN de la série ZH dans le **catalogue en ligne**.

### Fixation standard

Modèle compatible			
	ZH05 à 10D□A	ZH13/15D□A	ZH18/20D□A
Modèle	ZH2-BK1A-1-A	ZH2-BK1A-2-A	ZH2-BK1A-3-A

### Silencieux

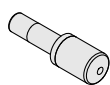

- Le silencieux ne peut être sélectionné que pour le raccord EXH avec raccord instantané.
- La référence du silencieux dépend du raccordement EXH.

Pour plus de détails sur les silencieux, consultez le **catalogue en ligne**.

Raccord EXH	Réf. de silencieux
06	AN10-C06
07	AN10-C07
08	AN15-C08
09	AN15-C08
10	AN20-C10
11	AN20-C11
12	AN30-C12

Tableau 1 **Montage en ligne** Raccordement SUP/VAC/EXH

Taille en mm

Modèle	SUP Vca EXH			SUP Vca EXH		
	SUP	Vca	EXH	SUP	Vca	EXH
HF1B-ZH05D□A-	06 - 06 - 06	Ø 6	Ø 6	Ø 6	Ø 6	Ø 6
	06 - 01 - 06	Ø 6	Rc1/8	Ø 6	Rc1/8	Ø 6
	06 - F01 - 06	Ø 6	G1/8	Ø 6	G1/8	Ø 6
	F01 - F01 - F01	G1/8	G1/8	G1/8	G1/8	G1/8
HF1B-ZH07D□A-	06 - 06 - 06	Ø 6	Ø 6	Ø 6	Ø 6	Ø 6
	06 - 01 - 06	Ø 6	Rc1/8	Ø 6	Rc1/8	Ø 6
	06 - F01 - 06	Ø 6	G1/8	Ø 6	G1/8	Ø 6
	F01 - F01 - F01	G1/8	G1/8	G1/8	G1/8	G1/8
HF1B-ZH10D□A-	06 - 06 - 08	Ø 6	Ø 8	Ø 6	Ø 8	Ø 8
	06 - 01 - 08	Ø 6	Rc1/8	Ø 6	Rc1/8	Ø 8
	06 - F01 - 08	Ø 6	G1/8	Ø 6	G1/8	Ø 8
	F01 - F01 - F01	G1/8	G1/8	G1/8	G1/8	G1/8
HF1B-ZH13D□A-	08 - 10 - 10	Ø 8	Ø 10	Ø 8	Ø 10	Ø 10
	08 - 02 - 10	Ø 8	Rc1/4	Ø 8	Rc1/4	Ø 10
	08 - F02 - 10	Ø 8	G1/4	Ø 8	G1/4	Ø 10
	F01 - F02 - F02	G1/8	G1/4	G1/8	G1/4	G1/4
HF1B-ZH15D□A-	08 - 10 - 10	Ø 8	Ø 10	Ø 8	Ø 10	Ø 10
	08 - 03 - 10	Ø 8	Rc3/8	Ø 8	Rc3/8	Ø 10
	08 - F03 - 10	Ø 8	G3/8	Ø 8	G3/8	Ø 10
	F02 - F03 - F03	G1/4	G3/8	G1/4	G3/8	G3/8
HF1B-ZH18D□A-	10 - 12 - 12	Ø 10	Ø 12	Ø 10	Ø 12	Ø 12
	10 - 03 - 12	Ø 10	Rc3/8	Ø 10	Rc3/8	Ø 12
	10 - F03 - 12	Ø 10	G3/8	Ø 10	G3/8	Ø 12
	F03 - F03 - F03	G3/8	G3/8	G3/8	G3/8	G3/8
HF1B-ZH20D□A-	10 - 12 - 12	Ø 10	Ø 12	Ø 10	Ø 12	Ø 12
	10 - 04 - 12	Ø 10	Rc1/2	Ø 10	Rc1/2	Ø 12
	10 - F04 - 12	Ø 10	G1/2	Ø 10	G1/2	Ø 12
	F03 - F04 - F04	G3/8	G1/2	G3/8	G1/2	G1/2

\*4 Vissage : taroudage Rc et G



# Type boîtier (silencieux intégré) Générateur de vide

## Série **HF1B-ZH**



Pour passer commande



Type de boîtier

**HF1B-ZH** **10** **B** **S** **A** - **06** - **06**

① ②

Type de boîtier

(Raccord SUP) (Raccord VAC)

Type boîtier (silencieux intégré)

③

Note

Reportez-vous au « Tableau 1 » pour connaître les combinaisons disponibles pour la connexion des raccords SUP et VAC.

### ① Taille de buse

	Taille de la buse
<b>05</b>	Ø 0,5
<b>07</b>	Ø 0,7
<b>10</b>	Ø 1,0
<b>13</b>	Ø 1,3
<b>15</b>	Ø 1,5
<b>18</b>	Ø 1,8
<b>20</b>	Ø 2,0

### ② Pression de vide atteinte

<b>S</b>	-89 kPa	ZH05 à 13
	-90 kPa	ZH15 à 20
<b>L</b>	-48 kPa	ZH05 à 13
	-66 kPa	ZH15 à 18
	-62 kPa	ZH20

### ③ Raccordement (SUP/VAC)

Raccords instantanés  
Taille en mm

<b>06</b>	Ø 6
<b>08</b>	Ø 8
<b>10</b>	Ø 10
<b>12</b>	Ø 12

Taraudages

Taille en mm

<b>01</b>	Rc1/8
<b>02</b>	Rc1/4
<b>03</b>	Rc3/8
<b>04</b>	Rc1/2
<b>F01</b>	G1/8
<b>F02</b>	G1/4
<b>F03</b>	G3/8
<b>F04</b>	G1/2

Tableau 1 Type boîtier (silencieux intégré) Raccordement SUP/VAC

Taille en mm

\*1, \*2

Modèle	SUP		Vca	
	SUP	Vca	SUP	Vca
<b>HF1B-ZH05B□A-</b>	06	- 06	Ø 6	Ø 6
	06	- 01	Ø 6	Rc1/8
	06	- F01	Ø 6	G1/8
	01	- 01	Rc1/8	Rc1/8
	F01	- F01	G1/8	G1/8
<b>HF1B-ZH07B□A-</b>	06	- 06	Ø 6	Ø 6
	06	- 01	Ø 6	Rc1/8
	06	- F01	Ø 6	G1/8
	01	- 01	Rc1/8	Rc1/8
	F01	- F01	G1/8	G1/8
<b>HF1B-ZH10B□A-</b>	06	- 06	Ø 6	Ø 6
	06	- 01	Ø 6	Rc1/8
	06	- F01	Ø 6	G1/8
	01	- 01	Rc1/8	Rc1/8
	F01	- F01	G1/8	G1/8
<b>HF1B-ZH13B□A-</b>	08	- 10	Ø 8	Ø 10
	08	- 02	Ø 8	Rc1/4
	08	- F02	Ø 8	G1/4
	01	- 02	Rc1/8	Rc1/4
	F01	- F02	G1/8	G1/4
<b>HF1B-ZH15B□A-</b>	08	- 10	Ø 8	Ø 10
	08	- 03	Ø 8	Rc3/8
	08	- F03	Ø 8	G3/8
	02	- 03	Rc1/4	Rc3/8
	F02	- F03	G1/4	G3/8
<b>HF1B-ZH18B□A-</b>	10	- 12	Ø 10	Ø 12
	10	- 03	Ø 10	Rc3/8
	10	- F03	Ø 10	G3/8
	03	- 03	Rc3/8	Rc3/8
	F03	- F03	G3/8	G3/8
<b>HF1B-ZH20B□A-</b>	10	- 12	Ø 10	Ø 12
	10	- 04	Ø 10	Rc1/2
	10	- F04	Ø 10	G1/2
	03	- 04	Rc3/8	Rc1/2
	F03	- F04	G3/8	G1/2

\*1 Vissage : taraudage Rc et G

\*2 Lorsque vous utilisez le générateur de vide avec un support à pince, commandez séparément la fixation en L/fixation de montage sur rail DIN de la série ZH dans le catalogue en ligne.



# Générateur de vide en ligne

## Série **HF1B-ZU** □ **A**



Pour passer commande

**HF1B – ZU** **05** **S** **A** □

Diamètre de buse

<b>05</b>	0,5 mm
<b>07</b>	0,7 mm

Raccordement

Symbole	Raccordement	HF1B-ZU05/07
—	Ø 6 Raccord instantané	●
<b>01</b>	Tarudage Rc1/8	●

Pression du vide maximal

Symbole	Pression du vide maximal	HF1B-ZU05/07
<b>S</b>	-90 kPa	●
<b>L</b>	-48 kPa	●

Symbole

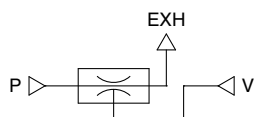

### Caractéristiques techniques

Plage de température d'utilisation	-5 à 50 °C (hors gel)
Fluide	Air
Matériau de tube compatible	FEP, PFA, nylon, polyamide souple, polyuréthane
Plage de pression d'utilisation	0,1 à 0,6 MPa
Pression d'alimentation standard	0,45 MPa

### Caractéristiques du générateur\*1

Modèle	Diamètre de buse [mm]	Pression du vide maximal*2 [kPa]		Débit d'aspiration maximal*2 [l/min (ANR)]		Consommation d'air*2 [l/min (ANR)]	Masse [g]	
		Type S	Type L	Type S	Type L		Raccordement instantané	Raccord à vis
HF1-ZU05□A	0,5	-90	-48	7	13	14	3,9	18,6
HF1-ZU07□A	0,7	-90	-48	11	16	28	4,3	19,1

\*1 Les valeurs indiquant les caractéristiques sont des valeurs représentatives et peuvent varier en fonction de la pression atmosphérique (météo, altitude, etc.) et de la méthode de mesure.

\*2 Pression d'alimentation standard

HF1 (compatible)	HF1A (compatible)	HF1B (compatible)
HF2	HF2A compatible	HF2B (compatible)
HF3	<b>HF3A</b> (compatible)	

# Ventouse/compatible avec détection de métal

## Série **HF3A-ZP3F**

Pour passer commande

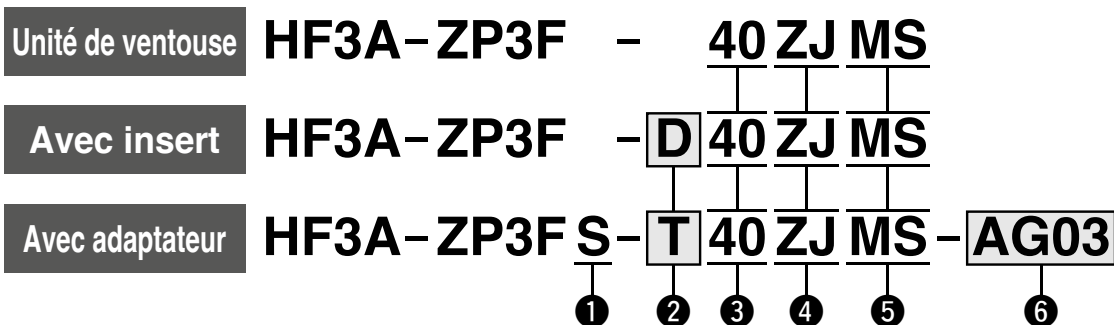
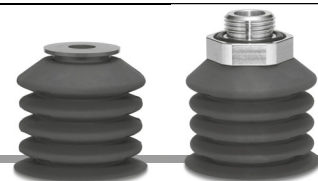

### 1 Matériau de l'adaptateur

Symbole	Matériau
<b>S</b>	Acier inoxydable

### 2 Montage

Symbole	Montage
<b>D</b>	Insert
<b>T</b>	Adaptateur fileté

### 3 Diamètre de ventouse

Symbole	Diamètre de ventouse
<b>40</b>	Ø 40

### 4 Forme de ventouse

Symbole	Forme
<b>ZJ</b>	Modèle à soufflets (4,5 soufflets)

### 5 Matière de ventouse

Symbole	Matériau	Couleur
<b>MS</b> *1, *2, *3	Silicone (compatible avec les détecteurs de métaux)	Bleu

### 6 Raccordement

Symbole	Type	Taille
<b>AG03</b>	Filetage	G3/8
<b>AG04</b>		G1/2

\*1 Utilise un matériau conforme au test de dissolution de la réglementation FDA (Agence américaine des produits alimentaires et médicamenteux) 21CFR§177.2600 pour les « Articles en caoutchouc destinés à un usage répété ».

\*2 Utilise un matériau conforme aux normes relatives aux « Appareils en caoutchouc (à l'exclusion des appareils à boire pour bébés) et aux contenants/emballages » (D3) (Révision partielle : Avis n° 595, 2012 du ministère de la santé, du travail et de la protection sociale du Japon) dans la section 3 « Appareils et contenants/emballages » de la Loi japonaise sur l'hygiène alimentaire, article 18 « Spécifications et normes pour les aliments et les additifs alimentaires, etc. » (Avis n° 370, 1959 du ministère de la santé et de la protection sociale du Japon)

\*3 Conforme au Règlement (CE) n° 1935/2004 (règlement concernant les matériaux et objets destinés à entrer en contact avec les denrées alimentaires)

HF1 (compatible)	HF1A (compatible)	HF1B (compatible)
HF2	HF2A compatible	HF2B (compatible)
HF3	HF3A compatible	

# Ventouse Bernoulli

## Série ZNC

Les caractéristiques techniques sont identiques à celles du modèle « HF3A- », même si le préfixe « HF3A- » ne figure pas dans la référence.

### Pour passer commande

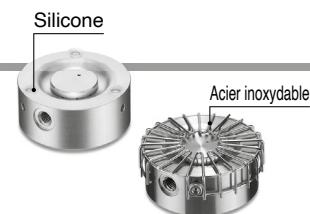
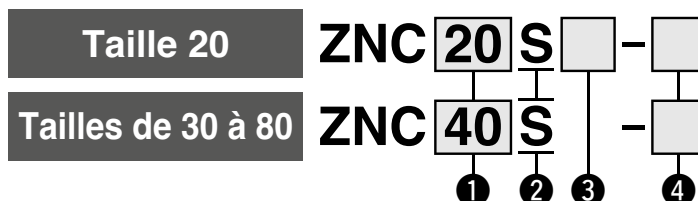

#### 1 Taille du corps

20	Ø 20 mm
30	Ø 30 mm
40	Ø 40 mm
60	Ø 60 mm
80	Ø 80 mm

#### 2 Matériau du corps

S	Acier inoxydable	
---	------------------	--

#### 4 Accessoire

-	Modèle standard (Sans accessoire)	
PS	Avec butées	Silicone (Blanc)
VS	Avec grille anti-vibrations	Acier inoxydable

#### 3 Plaque de montage (Taille 20)

-	Sans plaque de montage	
TS	Avec plaque de montage	Acier inoxydable



- \* Les butées ne peuvent pas être installées a posteriori.
- \* Une grille anti-vibrations peut être ajoutée au modèle standard.
- \* La grille anti-vibrations ne peut pas être utilisée avec le modèle équipé de butées.

- \* La plaque de montage est livrée non assemblée avec le produit. Références des unités simples ⇒ Voir le **Catalogue en ligne**.
- \* Les méthodes de raccordement des modèles avec et sans plaque de montage sont indiquées dans le Tableau 1 ci-dessous.

Tableau 1. Raccordement de taille 20 (Reportez-vous au catalogue en ligne pour plus d'informations sur comment monter le produit.)

Sans plaque de montage	Raccordement latéral	Montage en ligne (ne nécessite pas de raccordement)
	 En bloquant l'orifice d'alimentation de la face supérieure du produit avec la surface de montage et en raccordant par l'orifice latéral	 En raccordant le tuyau de la surface de montage avec l'orifice d'alimentation de la face supérieure du produit
Avec plaque de montage	Raccordement par le haut	Raccordement latéral
	 En montant un raccord sur l'orifice d'alimentation de la face supérieure du produit et en le raccordant	 En bloquant l'orifice d'alimentation de la face supérieure du produit avec la plaque de montage et en raccordant par l'orifice latéral

- \* Un joint torique (5,7 x 3,7 x 1) et un bouchon sont inclus comme accessoires avec le produit.

### Accessoires/Réf.

#### Butée ZNCM-PS 2

##### Matériau

PS	Caoutchouc en silicone (blanc)
----	--------------------------------

##### Taille de butée

Symbole	Taille du corps
1	20, 30
2	40, 60, 80

- \* Taille de butée 1 : avec 3 butées
- \* Taille de butée 2 : avec 3 butées et 3 goupilles élastiques
- Pour les instructions de remplacement ⇒ Voir le **catalogue en ligne**.

#### Grille anti-vibrations ZNCM-40 VS

##### Taille du corps

20	Ø 20 mm	60	Ø 60 mm
30	Ø 30 mm	80	Ø 80 mm
40	Ø 40 mm		

##### Matériau

VS	Acier inoxydable
----	------------------

- \* Pour l'acier inoxydable :  
Tailles de corps Ø 20 mm et Ø 30 mm : avec 2 vis de montage  
Tailles de corps Ø 40 mm, Ø 60 mm et Ø 80 mm : avec 3 vis de montage

HF1 (compatible)	HF1A (compatible)	HF1B (compatible)
HF2	HF2A compatible	HF2B (compatible)
HF3	<b>HF3A</b> compatible	

# Ventouse Bernoulli Avec jupe à effet Coanda

## Série ZNC-C

Les caractéristiques techniques sont identiques à celles du modèle « HF3A- », même si le préfixe « HF3A- » ne figure pas dans la référence.

### Pour passer commande

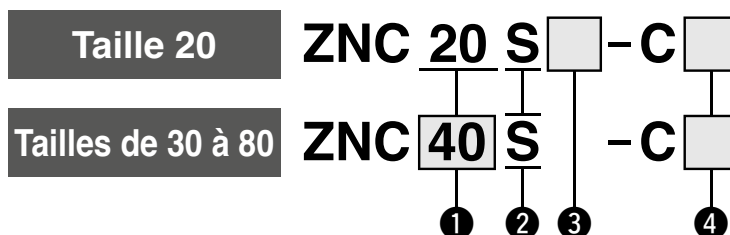

#### 1 Taille du corps

20	Ø 20 mm
30	Ø 30 mm
40	Ø 40 mm
60	Ø 60 mm
80	Ø 80 mm

#### 2 Matériau du corps

S	Acier inoxydable
---	------------------

#### 3 Plaque de montage

—	Sans
TS	Acier inoxydable

- \* La plaque de montage est livrée non assemblée avec le produit.
- \* Les méthodes de raccordement des modèles avec et sans plaque de montage sont indiquées dans le Tableau 1 ci-dessous.

#### 4 Accessoire

—	Sans grille anti-vibrations
V	Avec grille anti-vibrations

- \* La grille anti-vibrations ne peut pas être ajoutée ou enlevée.

Tableau 1. Raccordement

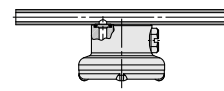
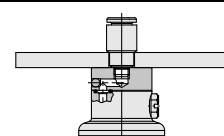
Sans plaque de montage	Montage en ligne (ne nécessite pas de raccordement)	
	En raccordant le tuyau de la surface de montage avec l'orifice d'alimentation de la face supérieure du produit	
Avec plaque de montage	Raccordement par le haut	
	En montant un raccord sur l'orifice d'alimentation de la face supérieure du produit et en le raccordant	

### Jupe à effet Coanda uniquement / Réf.

ZNCM - 40 C

Taille du corps

20	Ø 20 mm	60	Ø 60 mm
30	Ø 30 mm	80	Ø 80 mm
40	Ø 40 mm		

HF1 (compatible)	<b>HF1A</b> (compatible)	HF1B (compatible)
HF2	HF2A compatible	HF2B (compatible)
HF3	HF3A compatible	

Codeur absolu sans batterie (Moteur pas-à-pas 24 VCC)



# Modèle guidé/Entraînement par vis à billes

## Série **HF1A-LEFS** HF1A-LEFS16, 25, 32, 40

Pour passer commande

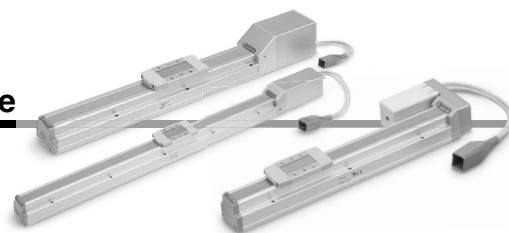

**HF1A-LEFS** **H** **25** **R** **E** **B** - **200** **C** **K** - **R1**

1
2
3
4
5
6
7
8
9
10

### 1 Précision

—	Modèle standard
<b>H</b>	Modèle haute précision

### 2 Taille

<b>16</b>
<b>25</b>
<b>32</b>
<b>40</b>

### 3 Position de montage du moteur

—	En ligne
<b>R</b>	Parallèle au côté droit
<b>L</b>	Parallèle au côté gauche

### 4 Type de moteur

<b>E</b>	Codeur absolu sans batterie (Moteur pas-à-pas 24 Vcc)
----------	--

### 5 Pas de vis [mm]

Symbole	HF1A-LEFS16	HF1A-LEFS25	HF1A-LEFS32	HF1A-LEFS40
<b>H</b>	—	20	24	30
<b>A</b>	10	12	16	20
<b>B</b>	5	6	8	10

### 6 Course\*1 [mm]

Course	Taille	Note
		Course admissible
<b>50 à 500</b>	<b>16</b>	50, 100, 150, 200, 250, 300, 350, 400, 450, 500
<b>50 à 800</b>	<b>25</b>	50, 100, 150, 200, 250, 300, 350, 400, 450, 500, 550, 600, 650, 700, 750, 800
<b>50 à 1000</b>	<b>32</b>	50, 100, 150, 200, 250, 300, 350, 400, 450, 500, 550, 600, 650, 700, 750, 800, 850, 900, 950, 1000
<b>150 à 1200</b>	<b>40</b>	150, 200, 250, 300, 350, 400, 450, 500, 550, 600, 650, 700, 750, 800, 850, 900, 950, 1000, 1100, 1200

### 7 Option du moteur

—	Sans option
<b>B</b>	Avec frein

### 8 Compatibilité détecteur (en ligne uniquement)\*2 \*3 \*4 \*5

—	Sans
<b>C</b>	Avec (avec 1 Fixation de montage)

### 9 Orifice de piéage

—	Fond du boîtier B*6	
<b>K</b>	Base du corps 2 emplacements	

### 10 Type/longueur de câble pour l'actionneur

Câble robotique [m]			
—	Sans	<b>R8</b>	8*7
<b>R1</b>	1,5	<b>RA</b>	10*7
<b>R3</b>	3	<b>RB</b>	15*7
<b>R5</b>	5	<b>RC</b>	20*7

### ⚠ Prémunition

Le modèle avec contrôleur ne peut pas être sélectionné.  
À commander séparément.

(Exemple de référence affichée sur le contrôleur)

Lorsque la référence est « **HF1A-LEFS25EB-300B-R1**, »

Le modèle d'actionneur est illustré ci-dessous :

« **LEFS25EB-300** » (sauf le préfixe « **HF1A-** »)

Pour plus de détails sur les détecteurs, reportez-vous au **catalogue en ligne**.

- \*1 Veuillez contacter SMC pour les courses non standard, qui sont fabriquées sur commande.
- \*2 Sauf le HF1A-LEF16
- \*3 Si plusieurs sont nécessaires, veuillez les commander séparément. (Réf. : LEF-D-2-1 Pour plus d'informations, reportez-vous au **catalogue en ligne**.)
- \*4 Commandez les détecteurs séparément. (Pour plus d'informations, reportez-vous au **catalogue en ligne**.)
- \*5 Lorsque le « - » est sélectionné, le produit n'est pas équipé d'un aimant intégré pour un détecteur, et il n'est donc pas possible de fixer une fixation de montage. Veuillez à choisir un modèle approprié au départ, car le produit ne peut pas être modifié pour être compatible avec le détecteur après l'achat.
- \*6 Reportez-vous à l'exemple de montage du corps du **Catalogue en ligne** pour la méthode de montage.
- \*7 Fabriqué sur commande

## Précaution

### [Produits conformes CE/UKCA]











La conformité CEM a été testée en combinant la série d'actionneurs électriques HF1A-LEF avec la série de contrôleurs JXC.

La conformité CEM dépend de la façon dont le client a configuré son panneau de commande avec ses autres équipements et câbles électriques. Par conséquent, la conformité à la directive CEM ne peut pas être certifiée pour les pièces SMC incorporées à l'équipement du client dans ses conditions de fonctionnement. Le client doit donc vérifier la conformité CEM de ses machines et équipements dans leur ensemble.

### [Précautions relatives aux différences de versions du contrôleur]

Lorsque la série JXC doit être utilisée en combinaison avec le codeur absolu sans batterie, utilisez un contrôleur de la version V3.4 ou S3.4 ou supérieure. Pour plus d'informations, reportez-vous au **catalogue en ligne**.

## Contrôleur compatible (à commander séparément.)

Type	Modèle à entrée de données de positionnement	Modèle à entrée directe EtherCAT	Modèle à entrée directe EtherCAT avec sous-fonction STO	Modèle à entrée directe EtherNet/IP™	Modèle à entrée directe EtherNet/IP™ avec sous-fonction STO	Modèle à entrée directe PROFINET	Modèle à entrée directe PROFINET avec sous-fonction STO	Modèle à entrée directe DeviceNet®	Modèle à entrée directe IO-Link	Modèle à entrée directe IO-Link avec sous-fonction STO	Modèle à entrée directe CC-Link
											
Série	JXC51 JXC61	JXCE1	JXCEF	JXC91	JXC9F	JXCP1	JXCPF	JXCD1	JXCL1	JXCLF	JXCM1
Caractéristiques	Parallèle E/S	Entrée directe EtherCAT	Entrée directe EtherCAT avec sous-fonction STO	Entrée directe EtherNet/IP™	Entrée directe EtherNet/IP™ avec sous-fonction STO	Entrée directe PROFINET	Entrée directe PROFINET avec sous-fonction STO	Entrée directe DeviceNet®	Entrée directe IO-Link	Entrée directe IO-Link avec sous-fonction STO	Entrée directe CC-Link
Moteur compatible	Codeur absolu sans batterie (Moteur pas-à-pas de 24 Vcc)										
Nombre de données de positionnement max.	64 points										
Tension d'alimentation	24 Vcc										
Page de référence	Catalogue Web										

HF1 (compatible)	<b>HF1A</b> (compatible)	HF1B (compatible)
HF2	HF2A compatible	HF2B (compatible)
HF3	HF3A compatible	

Incrémental (Moteur pas-à-pas 24 Vcc)    Incrémental (Moteur pas à pas 24 VCC)



# Modèle guidé/Entraînement par vis à billes

RoHS

## Série **HF1A-LEFS**    HF1A-LEFS16, 25, 32, 40

Pour passer commande



**HF1A-LEFS** **H** **25** **R** **B** - **200** **C** **K** - **S1**

①
②
③
④
⑤
⑥
⑦
⑧
⑨
⑩

### ① Précision

—	Modèle standard
<b>H</b>	Modèle haute précision

### ② Taille

<b>16</b>
<b>25</b>
<b>32</b>
<b>40</b>

### ③ Position de montage du moteur

—	En ligne
<b>R</b>	Parallèle au côté droit
<b>L</b>	Parallèle au côté gauche

### ⑤ Pas de vis [mm]

Symbole	HF1A-LEFS16	HF1A-LEFS25	HF1A-LEFS32	HF1A-LEFS40
<b>H</b>	—	20	24	30
<b>A</b>	10	12	16	20
<b>B</b>	5	6	8	10

### ⑥ Course\*1 [mm]

Course	Taille	Note
		Course admissible
<b>50 à 500</b>	<b>16</b>	50, 100, 150, 200, 250, 300, 350, 400, 450, 500
<b>50 à 800</b>	<b>25</b>	50, 100, 150, 200, 250, 300, 350, 400, 450, 500, 550, 600, 650, 700, 750, 800
<b>50 à 1000</b>	<b>32</b>	50, 100, 150, 200, 250, 300, 350, 400, 450, 500, 550, 600, 650, 700, 750, 800, 850, 900, 950, 1000
<b>150 à 1200</b>	<b>40</b>	150, 200, 250, 300, 350, 400, 450, 500, 550, 600, 650, 700, 750, 800, 850, 900, 950, 1000, 1100, 1200

### ⑦ Option du moteur

—	Sans option
<b>B</b>	Avec frein

### ⑧ Compatibilité du détecteur\*2 \*3 \*4 \*5

—	Sans
<b>C</b>	Avec (avec 1 Fixation de montage)

### ⑨ Orifice de piéage

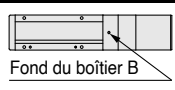
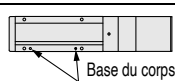
—	Fond du boîtier*6	
<b>K</b>	Base du corps 2 emplacements	

### ⑩ Type/longueur de câble pour l'actionneur\*8

Câble standard [m]		Câble robotique [m]			
	Sans	<b>R1</b>	1,5	<b>RA</b>	10*7
<b>S1</b>	1,5*9	<b>R3</b>	3	<b>RB</b>	15*7
<b>S3</b>	3*9	<b>R5</b>	5	<b>RC</b>	20*7
<b>S5</b>	5*9	<b>R8</b>	8*7		

### ⚠ Prémunition

Le modèle avec contrôleur ne peut pas être sélectionné.

À commander séparément.

(Exemple de référence affichée sur le contrôleur)

Lorsque la référence est « **HF1A-LEFS25B-300B-R1** », le modèle d'actionneur est illustré ci-dessous :

« **LEFS25B-300** » (sauf le préfixe « **HF1A-** »)

Pour plus de détails sur les détecteurs, reportez-vous au **catalogue en ligne**.

# Modèle guidé/Entraînement par vis à billes **Série HF1A-LEFS**



Incrémental (Moteur pas-à-pas 24 Vcc)

Incrémental (Moteur pas à pas 24 VCC)

- \*1 Veuillez contacter SMC pour les courses non standard, qui sont fabriquées sur commande.
- \*2 Sauf le HF1A-LEF16
- \*3 Si plusieurs sont nécessaires, veuillez les commander séparément. (Réf. : LEF-D-2-1 Pour plus d'informations, reportez-vous au **catalogue en ligne**.)
- \*4 Commandez les détecteurs séparément. (Pour plus d'informations, reportez-vous au **catalogue en ligne**.)
- \*5 Lorsque le « - » est sélectionné, le produit n'est pas équipé d'un aimant intégré pour un détecteur, et il n'est donc pas possible de fixer une fixation de montage. Veuillez à choisir un modèle approprié au départ, car le produit ne peut pas être modifié pour être compatible avec le détecteur après l'achat.

- \*6 Reportez-vous à l'exemple de montage du corps du **Catalogue en ligne** pour la méthode de montage.
- \*7 Fabriqué sur commande (Câble robotique uniquement)
- \*8 Le câble standard doit être utilisé sur des pièces fixes uniquement. Pour une utilisation sur des pièces mobiles, choisissez le câble robotique. Consultez le **catalogue en ligne** si seul le câble d'actionneur est nécessaire.
- \*9 Uniquement disponible pour le moteur de type « moteur pas-à-pas »











## Contrôleurs compatibles (à commander séparément.)

Type	Modèle à entrée de données de positionnement	Modèle à entrée de données de positionnement	Modèle à entrées impulsives
			
Série	<b>JXC51 JXC61</b>	<b>LECA6</b>	<b>LECPA</b>
Caractéristiques	Parallèle E/S	Parallèle E/S	Fonctionnement via des signaux d'impulsion
Moteur compatible	Moteur pas-à-pas (Servo/24 Vcc)	Servomoteur (24 Vcc)	Moteur pas-à-pas (Servo/24 Vcc)
Nombre de données de positionnement max.	64 points		—
Tension d'alimentation	24 Vcc		
Page de référence	<b>Catalogue Web</b>		

## **Précaution**

[Produits conformes CE/UKCA]

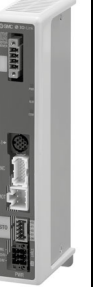
- ① La conformité CEM a été testée en combinant la série des actionneurs électriques HF1A-LEF avec le contrôleur de la série LEC/JXC. La conformité CEM dépend de la façon dont le client a configuré son panneau de commande avec ses autres équipements et câbles électriques. Par conséquent, la conformité à la directive CEM ne peut pas être certifiée pour les pièces SMC incorporées à l'équipement du client dans ses conditions de fonctionnement. Le client doit donc vérifier la conformité CEM de ses machines et équipements dans leur ensemble.
- ② Pour les caractéristiques incrémentales (Servomoteur 24 Vcc), la conformité CEM a été testée en installant un ensemble de filtre antiparasite (LEC-NFA). Reportez-vous au **Catalogue en ligne** pour l'ensemble de filtre antiparasite. Consultez le manuel d'utilisation de la série LECA pour l'installation.

Type	Modèle à entrée directe EtherCAT	Modèle à entrée directe EtherCAT avec sous-fonction STO	Modèle à entrée directe EtherNet/IP™	Modèle à entrée directe EtherNet/IP™ avec sous-fonction STO	Modèle à entrée directe PROFINET	Modèle à entrée directe PROFINET avec sous-fonction STO	Modèle à entrée directe DeviceNet®	Modèle à entrée directe IO-Link	Modèle à entrée directe IO-Link avec sous-fonction STO	Modèle à entrée directe CC-Link
										
Série	<b>JXCE1</b>	<b>JXCEF</b>	<b>JXC91</b>	<b>JXC9F</b>	<b>JXCPI</b>	<b>JXCPI</b>	<b>JXCD1</b>	<b>JXCL1</b>	<b>JXCLF</b>	<b>JXCM1</b>
Caractéristiques	Entrée directe EtherCAT	Entrée directe EtherCAT avec sous-fonction STO	Entrée directe EtherNet/IP™	Entrée directe EtherNet/IP™ avec sous-fonction STO	Entrée directe PROFINET	Entrée directe PROFINET avec sous-fonction STO	Entrée directe DeviceNet®	Entrée directe IO-Link	Entrée directe IO-Link avec sous-fonction STO	Entrée directe CC-Link
Moteur compatible	Moteur pas-à-pas (Servo/24 Vcc)									
Nombre de données de positionnement max.	64 points									
Tension d'alimentation	24 Vcc									
Page de référence	<b>Catalogue Web</b>									

HF1 (compatible)	<b>HF1A</b> (compatible)	HF1B (compatible)
HF2	HF2A compatible	HF2B (compatible)
HF3	HF3A compatible	

Servomoteur CA Série LECS □



# Modèle guidé/Entraînement par vis à billes

## Série HF1A-LEFS HF1A-LEFS25, 32, 40

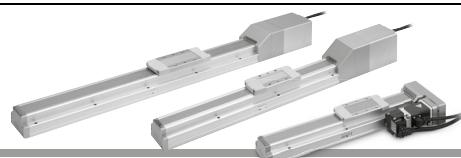

Pour passer commande

**HF1A-LEFS H 32 R S3 B - 200 C K - S 2**

① ② ③ ④ ⑤ ⑥ ⑦ ⑧ ⑨ ⑩ ⑪

### ① Précision

—	Modèle standard
<b>H</b>	Modèle haute précision

### ② Taille

<b>25</b>
<b>32</b>
<b>40</b>

### ③ Position de montage du moteur

—	En ligne
<b>R</b>	Parallèle au côté droit
<b>L</b>	Parallèle au côté gauche

### ⑤ Pas de vis [mm]

Symbole	HF1A-LEFS25	HF1A-LEFS32	HF1A-LEFS40
<b>H</b>	20	24	30
<b>A</b>	12	16	20
<b>B</b>	6	8	10

### ⑥ Course [mm]

<b>50</b>	50
<b>à</b>	à
<b>1200</b>	1200

### ⑦ Option du moteur

—	Sans option
<b>B</b>	Avec frein

\* Pour plus de détails, se reporter au tableau de courses admissibles ci-dessous.

### ④ Type de moteur

Symbole	Type	Sortie [W]	② Taille	⑫ Modèle de contrôleur	Contrôleurs compatibles
*1 <b>S2</b>	Servomoteur CA (Codeur incrémental)	100	25	A1/A2	LECSA□-S1
<b>S3</b>		200	32	A1/A2	LECSA□-S3
<b>S4</b>		400	40	R2	LECSA2-S4
*2 <b>T6</b>	Servomoteur CA (Codeur absolu)	100	25	B2	LECSB2-T5
<b>T7</b>				C2	LECSB2-T7
				S2	LECSB2-T8
		200	32	C2	LECSB2-T5
40			S2	LECSB2-T7	
			S2	LECSB2-T8	
<b>T8</b>	400	40	C2	LECSB2-T5	
			S2	LECSB2-T8	

\*1 Pour le modèle de moteur S2, le suffixe de la référence du contrôleur compatible est S1.  
\*2 Pour le modèle de moteur T6, le suffixe de la référence du contrôleur compatible est LECS□2-T5.

### ⑧ Détecteurs compatibles disponibles

—	Sans
<b>C</b>	Avec (avec 1 Fixation de montage)

\* Si plusieurs sont nécessaires, veuillez les commander séparément. (Réf. : LEF-D-2-1 Pour plus d'informations, reportez-vous au [catalogue en ligne](#).)  
\* Commandez les détecteurs séparément. (Pour plus d'informations, reportez-vous au [catalogue en ligne](#).)  
\* Lorsque le « - » est sélectionné, le produit n'est pas équipé d'un aimant intégré pour un détecteur, et il n'est donc pas possible de fixer une fixation de montage. Veuillez à choisir un modèle approprié au départ, car le produit ne peut pas être modifié pour être compatible avec le détecteur après l'achat.

### ⑨ Orifice de piéage

—	Fond du boîtier B*1	
<b>K</b>	Base du corps 2 emplacements	

\*1 Reportez-vous à l'exemple de montage du corps du [Catalogue en ligne](#) pour la méthode de montage.

### ⑩ Type de câble\*1 \*2

—	Sans câble
<b>S</b>	Câble standard
<b>R</b>	Câble robotique

\*1 Câble du moteur et câble du codeur fournis avec le produit. (Un câble de frein est également fourni si l'option de moteur « B : Avec frein » est sélectionnée.)  
\*2 Le sens de branchement du câble standard est « (B) côté contre-axe ». Pour le type parallèle au moteur de l'entraînement à vis à billes, le sens de branchement du câble standard est « (A) côté axe ». (Pour plus de détails, consultez le [catalogue en ligne](#).)

### ⑪ Longueur de câble\*1 [m]

—	Sans câble
<b>2</b>	2
<b>5</b>	5
<b>A</b>	10

\*1 Les longueurs des câbles du moteur, du codeur et de verrouillage sont identiques.

### ⚠ Prémunition

Le modèle avec contrôleur ne peut pas être sélectionné. À commander séparément.

### Tableau de courses admissibles

● : Standard

Modèle	Course [mm]	50	100	150	200	250	300	350	400	450	500	550	600	650	700	750	800	850	900	950	1000	1100	1200
HF1A-LEFS25		●	●	●	●	●	●	●	●	●	●	●	●	●	●	●	●	●	●	●	●	●	●
HF1A-LEFS32		●	●	●	●	●	●	●	●	●	●	●	●	●	●	●	●	●	●	●	●	●	●
HF1A-LEFS40		—	—	●	●	●	●	●	●	●	●	●	●	●	●	●	●	●	●	●	●	●	●

\* Veuillez contacter SMC pour les courses non standard, qui sont fabriquées sur commande.

### Contrôleurs compatibles (à commander séparément.)

Pour plus de détails sur les détecteurs, reportez-vous au [catalogue en ligne](#).

Modèle de contrôleur	Modèle à entrées impulsionnelles/ Modèle à positionnement	Modèle à entrées impulsionnelles	Modèle à entrée directe CC-Link	SSCNET III/H Type
<b>Série</b>	<b>LECSA</b>	<b>LECSB-T</b>	<b>LECSC-T</b>	<b>LECSS-T</b>
<b>Nombre de points du tableau</b>	Jusqu'à 7	Jusqu'à 255	Jusqu'à 255 (2 stations occupées)	—
<b>Entrée d'impulsion</b>	○	○	—	—
<b>Réseau compatible</b>	—	—	CC-Link	SSCNET III/H
<b>Codeur</b>	Codeur incrémental de 17 bits	Codeur absolu de 22 bits	Codeur absolu de 18 bits	Codeur absolu de 22 bits
<b>Fonction de communication</b>	Communication USB	Communication USB, communication RS422	Communication USB, communication RS422	Communication USB
<b>Tension d'alimentation [V]</b>	100 à 120 Vca (50/60 Hz) 200 à 230 Vca (50/60 Hz)	200 à 240 Vca (50/60 Hz)	200 à 230 Vca (50/60 Hz)	200 à 240 Vca (50/60 Hz)
<b>Page de référence</b>	<b>Catalogue Web</b>			



Servomoteur CA Série LECY□



\* Pour plus d'informations, reportez-vous au catalogue en ligne.



# Modèle guidé/Entraînement par vis à billes

## Série HF1A-LEFS HF1A-LEFS25, 32, 40

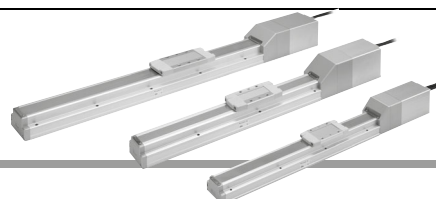

Pour passer commande

**HF1A-LEFS** **H** **32** **R** **V7** **B** - **200** **B** **C** **K** - **S** **3**

1 2 3 4 5 6 7 8 9 10 11

### 1 Précision

—	Modèle standard
<b>H</b>	Modèle haute précision

### 2 Taille

<b>25</b>
<b>32</b>
<b>40</b>

### 3 Position de montage du moteur

—	En ligne
<b>R</b>	Parallèle au côté droit
<b>L</b>	Parallèle au côté gauche

### 4 Type de moteur

Symbole	Type	Sortie [W]	2 Taille	12 Modèle de contrôleur	Contrôleurs compatibles
*1 <b>V6</b>	Servomoteur CA (Codeur absolu)	100	25	M2	LECYM2-V5
<b>V7</b>		200	32	U2	LECYU2-V5
<b>V8</b>		400	40	M2	LECYM2-V7
				U2	LECYU2-V7
				M2	LECYM2-V8
				U2	LECYU2-V8

\*1 Pour le modèle de moteur V6, le suffixe de la référence du contrôleur compatible est V5.

### 5 Pas de vis [mm]

Symbole	HF1A-LEFS25	HF1A-LEFS32	HF1A-LEFS40
<b>H</b>	20	24	30
<b>A</b>	12	16	20
<b>B</b>	6	8	10

### 6 Course [mm]

<b>50</b>	50
<b>à</b>	à
<b>1200</b>	1200

### 7 Option du moteur

—	Sans option
<b>B</b>	Avec frein

### 8 Détecteurs compatibles disponibles

—	Sans
<b>C</b>	Avec (avec 1 Fixation de montage)

- \* Si plusieurs sont nécessaires, veuillez les commander séparément. (Réf. : LEF-D-2-1 Pour plus d'informations, reportez-vous au [catalogue en ligne](#).)
- \* Commandez les détecteurs séparément. (Pour plus d'informations, reportez-vous au [catalogue en ligne](#).)
- \* Lorsque le « - » est sélectionné, le produit n'est pas équipé d'un aimant intégré pour un détecteur, et il n'est donc pas possible de fixer une fixation de montage. Veuillez à choisir un modèle approprié au départ, car le produit ne peut pas être modifié pour être compatible avec le détecteur après l'achat.

### 9 Orifice de piéutage

—	Fond du boîtier B*1	
<b>K</b>	Base du corps 2 emplacements	

\*1 Reportez-vous à l'exemple de montage du corps du [Catalogue en ligne](#) pour la méthode de montage.

### 10 Type de câble

—	Sans câble
<b>S</b>	Câble standard
<b>R</b>	Câble robotique

### 11 Longueur du câble d'actionneur [m]

—	Sans câble
<b>3</b>	3
<b>5</b>	5
<b>A</b>	10
<b>C</b>	20

**⚠ Prémunition**  
Le modèle avec contrôleur ne peut pas être sélectionné. À commander séparément.

### Tableau de courses admissibles

● : Standard

Course [mm]	50	100	150	200	250	300	350	400	450	500	550	600	650	700	750	800	850	900	950	1000	1100	1200	
Modèle																							
<b>HF1A-LEFS25</b>	●	●	●	●	●	●	●	●	●	●	●	●	●	●	●	●	—	—	—	—	—	—	
<b>HF1A-LEFS32</b>	●	●	●	●	●	●	●	●	●	●	●	●	●	●	●	●	●	●	●	●	—	—	
<b>HF1A-LEFS40</b>	—	—	●	●	●	●	●	●	●	●	●	●	●	●	●	●	●	●	●	●	●	●	

\* Veuillez contacter SMC pour les courses non standard, qui sont fabriquées sur commande.

Contrôleurs compatibles (à commander séparément.) [Pour plus de détails sur les détecteurs, reportez-vous au catalogue en ligne.](#)

Modèle de contrôleur		
	Série LECYM	Série LECYU
Réseau compatible	MECHATROLINK-II	MECHATROLINK-III
Codeur	Codeur absolu 20 bits	
Dispositif de communication	Communication USB, communication RS-422	
Tension d'alimentation [V]	200 à 230 Vca (50/60 Hz)	
Page de référence	Catalogue Web	

**Série HF1A-LEFS**   **G** HF1A-LEFS16, 25, 32, 40

 Pour passer commande
 
**HF1A-LEFS**   **H**   **25**   **G**   **B** -   **200**     **C**   **K** -   **R1**
  

①
②
③
④
⑤
⑥
⑦
⑧
⑨
⑩
**① Précision**

—	Modèle standard
<b>H</b>	Modèle haute précision

**② Taille**

<b>16</b>
<b>25</b>
<b>32</b>
<b>40</b>

**③ Position de montage du moteur**

—	En ligne
<b>R</b>	Parallèle au côté droit
<b>L</b>	Parallèle au côté gauche

**④ Type de moteur**

Symbole	Type	Taille admissible				Contrôleur compatible
		HF1A-LEFS16	HF1A-LEFS25	HF1A-LEFS32	HF1A-LEFS40	
<b>G</b>	Haute performance (Codeur absolu sans batterie)	●	●	●	●	JXC5H JXC6H JXCEH JXC9H JXCPH

**⑤ Pas de vis [mm]**

Symbole	HF1A-LEFS16	HF1A-LEFS25	HF1A-LEFS32	HF1A-LEFS40
<b>H</b>	—	20	24	30
<b>A</b>	10	12	16	20
<b>B</b>	5	6	8	10

**⑥ Course\*1 [mm]**

Course	Taille	Note
		Course admissible
<b>50 à 500</b>	<b>16</b>	50, 100, 150, 200, 250, 300, 350, 400, 450, 500
<b>50 à 800</b>	<b>25</b>	50, 100, 150, 200, 250, 300, 350, 400, 450, 500, 550, 600, 650, 700, 750, 800
<b>50 à 1000</b>	<b>32</b>	50, 100, 150, 200, 250, 300, 350, 400, 450, 500, 550, 600, 650, 700, 750, 800, 850, 900, 950, 1000
<b>150 à 1200</b>	<b>40</b>	150, 200, 250, 300, 350, 400, 450, 500, 550, 600, 650, 700, 750, 800, 850, 900, 950, 1000, 1 100, 1 200

**⑦ Option du moteur**

—	Sans option
<b>B</b>	Avec frein

**⑧ Compatibilité détecteur (en ligne uniquement)\*2 \*3 \*4 \*5**

—	Sans
<b>C</b>	Avec (avec 1 Fixation de montage)

**⑨ Orifice de piéage**

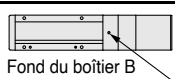
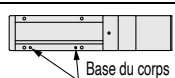
—	Fond du boîtier B*6	
<b>K</b>	Base du corps 2 emplacements	

**⑩ Type/longueur de câble pour l'actionneur**

Câble robotique [m]			
<b>R1</b>	1,5	<b>RA</b>	10*7
<b>R3</b>	3	<b>RB</b>	15*7
<b>R5</b>	5	<b>RC</b>	20*7
<b>R8</b>	8*7		

**⚠ Prudence**

Le modèle avec contrôleur ne peut pas être sélectionné. À commander séparément.

(Exemple de référence affichée sur le contrôleur)

 Lorsque la référence est « **HF1A-LEFS25GB-300B-R1**, »

le modèle d'actionneur est illustré ci-dessous :

 « **LEFS25GB-300** » (Sauf le préfixe « **HF1A-** »)

 Pour plus de détails sur les détecteurs, reportez-vous au **catalogue en ligne**.

- \*1 Veuillez contacter SMC pour les courses non standard, qui sont fabriquées sur commande.
- \*2 Sauf le HF1A-LEFS16
- \*3 Si plusieurs sont nécessaires, veuillez-les commander séparément. (Réf. : LEF-D-2-1 Pour plus d'informations, reportez-vous au **catalogue en ligne**.)
- \*4 Les détecteurs doivent être commandés séparément. (Pour plus d'informations, reportez-vous au **catalogue en ligne**.)
- \*5 Lorsque le « - » est sélectionné, le produit n'est pas équipé d'un aimant intégré pour un détecteur, et il n'est donc pas possible de fixer une fixation de montage. Veuillez à choisir un modèle approprié au départ, car le produit ne peut pas être modifié pour être compatible avec le détecteur après l'achat.
- \*6 Pour plus de détails sur la méthode de montage, consultez le **catalogue en ligne**.
- \*7 Fabriqué sur commande

### Précaution

#### [Produits conformes CE/UKCA]

La conformité CEM a été testée en combinant la série d'actionneurs électriques HF1A-LEF avec la série de contrôleurs JXC.

La conformité CEM dépend de la façon dont le client a configuré son panneau de commande avec ses autres équipements et câbles électriques. Par conséquent, la conformité à la directive CEM ne peut pas être certifiée pour les pièces SMC incorporées à l'équipement du client dans ses conditions de fonctionnement. Le client doit donc vérifier la conformité CEM de ses machines et équipements dans leur ensemble.

### ■ Marque déposée

EtherNet/IP® est une marque déposée d'ODVA, Inc.

EtherCAT® est une marque déposée et une technologie brevetée, autorisée par Beckhoff Automation GmbH (Allemagne).

### Contrôleur compatible (à commander séparément.)

Type	Modèle à entrée de données de positionnement	Modèle à entrée directe EtherCAT	Modèle à entrée directe EtherNet/IP™	Modèle à entrée directe PROFINET
				
Série	<b>JXC5H JXC6H</b>	<b>JXCEH</b>	<b>JXC9H</b>	<b>JXCPH</b>
Caractéristiques	Parallèle E/S	Entrée directe EtherCAT	Entrée directe EtherNet/IP™	Entrée directe PROFINET
Moteur compatible	Moteur pas-à-pas 24 Vcc			
Nombre de données de positionnement max.	64 points			
Tension d'alimentation	24 Vcc			
Page de référence	<b>Catalogue Web</b>			

# Série HF1A-LEFS□F HF1A-LEFS16, 25, 32, 40

**Pour passer commande**

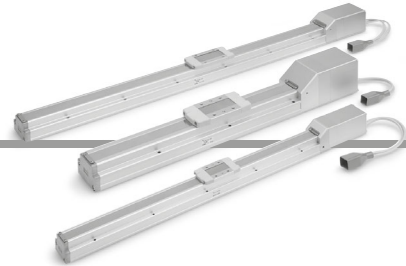

**HF1A-LEFS** **H** **25** **□** **F** **B** - **200** **□** **C** **K** - **S1**

①
②
③
④
⑤
⑥
⑦
⑧
⑨
⑩

**① Précision**

—	Modèle standard
<b>H</b>	Modèle haute précision

**② Taille**

<b>16</b>
<b>25</b>
<b>32</b>
<b>40</b>

**③ Position de montage du moteur**

—	En ligne
---	----------

**④ Type de moteur**

Symbole	Type	Taille admissible				Contrôleur compatible
		HF1A-LEFS16	HF1A-LEFS25	HF1A-LEFS32	HF1A-LEFS40	
<b>F</b>	Haute performance (Moteur pas-à-pas 24 Vcc)	●	●	●	●	JXC5H JXC6H JXCEH JXC9H JXCPH

**⑤ Pas de vis [mm]**

Symbole	HF1A-LEFS16	HF1A-LEFS25	HF1A-LEFS32	HF1A-LEFS40
<b>H</b>	—	20	24	30
<b>A</b>	10	12	16	20
<b>B</b>	5	6	8	10

**⑥ Course\*1 [mm]**

Course	Note	
	Taille	Courses admissibles
<b>50 à 500</b>	<b>16</b>	50, 100, 150, 200, 250, 300, 350, 400, 450, 500
<b>50 à 800</b>	<b>25</b>	50, 100, 150, 200, 250, 300, 350, 400, 450, 500, 550, 600, 650, 700, 750, 800
<b>50 à 1000</b>	<b>32</b>	50, 100, 150, 200, 250, 300, 350, 400, 450, 500, 550, 600, 650, 700, 750, 800, 850, 900, 950, 1000
<b>150 à 1200</b>	<b>40</b>	150, 200, 250, 300, 350, 400, 450, 500, 550, 600, 650, 700, 750, 800, 850, 900, 950, 1000, 1100, 1200

**⑦ Option du moteur**

—	Sans option
<b>B</b>	Avec frein

**⑧ Compatibilité du détecteur\*2 \*3 \*4 \*5**

—	Sans
<b>C</b>	Avec (avec 1 Fixation de montage)

**⑨ Orifice de piéage**

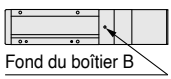
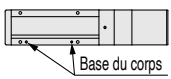
—	Fond du boîtier B*6	
<b>K</b>	Base du corps 2 emplacements	

**⑩ Type/longueur de câble pour l'actionneur\*8**

Câble standard [m]		Câble robotique [m]			
—	Sans	<b>R1</b>	1,5	<b>RA</b>	10*7
<b>S1</b>	1,5	<b>R3</b>	3	<b>RB</b>	15*7
<b>S3</b>	3	<b>R5</b>	5	<b>RC</b>	20*7
<b>S5</b>	5	<b>R8</b>	8*7		

**⚠ Précaution**

Le modèle avec contrôleur ne peut pas être sélectionné. À commander séparément.

(Exemple de référence affichée sur le contrôleur)

Lorsque la référence est « **HF 1 A-LEFS 25 FB-300 B-R 1** », le modèle d'actionneur est illustré ci-dessous :

« **LEFS25FB-300** » (Sauf le préfixe « **HF1A-** »)

Pour plus de détails sur les détecteurs, reportez-vous au catalogue en ligne.

- \*1 Veuillez contacter SMC pour les courses non standard, qui sont fabriquées sur commande.
- \*2 Sauf le HF1A-LEFS16
- \*3 Si plusieurs sont nécessaires, veuillez-les commander séparément. (Réf. : LEF-D-2-1 Pour plus d'informations, reportez-vous au **catalogue en ligne**.)
- \*4 Les détecteurs doivent être commandés séparément. (Pour plus d'informations, reportez-vous au **catalogue en ligne**.)
- \*5 Lorsque le « - » est sélectionné, le produit n'est pas équipé d'un aimant intégré pour un détecteur, et il n'est donc pas possible de fixer une fixation de montage. Veuillez à choisir un modèle approprié au départ, car le produit ne peut pas être modifié pour être compatible avec le détecteur après l'achat.
- \*6 Pour plus de détails sur la méthode de montage, consultez le **catalogue en ligne**.
- \*7 Fabriqué sur commande (Câble robotique uniquement)
- \*8 Le câble standard doit être utilisé sur des pièces fixes uniquement. Pour une utilisation sur des pièces mobiles, choisissez le câble robotique.

### Précaution

#### [Produits conformes CE/UKCA]

La conformité CEM a été testée en combinant la série d'actionneurs électriques HF1A-LEF avec la série de contrôleurs JXC.





La conformité CEM dépend de la façon dont le client a configuré son panneau de commande avec ses autres équipements et câbles électriques. Par conséquent, la conformité à la directive CEM ne peut pas être certifiée pour les pièces SMC incorporées à l'équipement du client dans ses conditions de fonctionnement. Le client doit donc vérifier la conformité CEM de ses machines et équipements dans leur ensemble.

#### ■ Marque déposée

EtherNet/IP® est une marque déposée d'ODVA, Inc.

EtherCAT® est une marque déposée et une technologie brevetée, autorisée par Beckhoff Automation GmbH (Allemagne).

#### Contrôleur compatible (à commander séparément.)

Type	Modèle à entrée de données de positionnement 	Modèle à entrée directe EtherCAT 	Modèle à entrée directe EtherNet/IP™ 	Modèle à entrée directe PROFINET 
Série	<b>JXC5H</b> <b>JXC6H</b>	<b>JXCEH</b>	<b>JXC9H</b>	<b>JXCPH</b>
Caractéristiques	Parallèle E/S	EtherCAT à entrée directe	Entrée directe EtherNet/IP™	Entrée directe PROFINET
Moteur compatible	Moteur pas-à-pas 24 Vcc	Moteur pas-à-pas (Servo/24 Vcc)		
Nombre de données de positionnement max.	64 points	64 points		
Tension d'alimentation	24 Vcc	24 Vcc		
Page de référence	<b>Catalogue Web</b>			

Modèle sans mo

# Actionneur électrique/Modèle guidé Entraînement par vis à billes

## Série HF1A-LEFS

HF1A-LEFS25, 32, 40 RoHS

HF1 (compatible)	<b>HF1A</b> (compatible)	HF1B (compatible)
HF2	HF2A compatible	HF2B (compatible)
HF3	HF3A compatible	

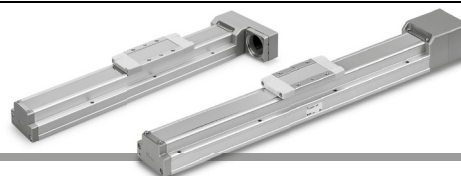

Pour passer commande

**HF1A-LEFS** H 25 R NZ A - 100 C K

①      ②      ③      ④      ⑤      ⑥      ⑦      ⑧

### ① Précision

—	Modèle standard
<b>H</b>	Modèle haute précision

### ② Taille

<b>25</b>
<b>32</b>
<b>40</b>

### ③ Position de montage du moteur

—	En ligne
<b>R</b>	Parallèle au côté droit
<b>L</b>	Parallèle au côté gauche

### ④ Type de montage

<b>NZ</b>	<b>NV</b>	<b>NM2</b>
<b>NY</b>	<b>NU</b>	<b>NM3</b>
<b>NX</b>	<b>NT</b>	
<b>NW</b>	<b>NM1</b>	

### ⑤ Pas de vis [mm]

Symbole	HF1A-LEFS25	HF1A-LEFS32	HF1A-LEFS40
<b>H</b>	20	24	30
<b>A</b>	12	16	20
<b>B</b>	6	8	10

### ⑥ Course [mm]

<b>50</b>	50
<b>à</b>	à
<b>1200</b>	1200

\* Reportez-vous au tableau de course admissible.

### ⑦ Détecteurs compatibles disponibles

—	Sans
<b>C</b>	Avec (avec 1 Fixation de montage)

\* Si plusieurs sont nécessaires, veuillez les commander séparément. (Réf. : LEF-D- 2 - 1 Pour plus d'informations, reportez-vous au [catalogue en ligne](#).)  
 \* Commandez les détecteurs séparément. (Pour plus d'informations, reportez-vous au [catalogue en ligne](#).)  
 \* Lorsque le « - » est sélectionné, le produit n'est pas équipé d'un aimant intégré pour un détecteur, et il n'est donc pas possible de fixer une fixation de montage. Veuillez à choisir un modèle approprié au départ, car le produit ne peut pas être modifié pour être compatible avec le détecteur après l'achat.

### ⑧ Trou de piétagé

—	Fond du boîtier B*1	
<b>K</b>	Base du corps 2 emplacements	

\*1 Reportez-vous à l'exemple de montage du corps du [Catalogue en ligne](#) pour la méthode de montage.

### Tableau de course admissible

Modèle	Course [mm]																							
	50	100	150	200	250	300	350	400	450	500	550	600	650	700	750	800	850	900	950	1000	1100	1200		
HF1A-LEFS25	●	●	●	●	●	●	●	●	●	●	●	●	●	●	●	●	●	●	●	●	●	●		
HF1A-LEFS32	●	●	●	●	●	●	●	●	●	●	●	●	●	●	●	●	●	●	●	●	●	●		
HF1A-LEFS40	—	—	●	●	●	●	●	●	●	●	●	●	●	●	●	●	●	●	●	●	●	●		

\* Veuillez contacter SMC pour les courses non standard, qui sont fabriquées sur commande.

● : standard

### Moteurs compatibles et types de montage

Modèle de moteur compatible		Taille/type de montage														
Fabricant	Série	25							32/40							
		NZ	NY	NX	NM1	NM2	NM3	NZ	NY	NX	NW	NV	NU	NT	NM1	NM2
Mitsubishi Electric Corporation	MELSERVO JN/J4/J5	●	—	—	—	—	—	●	—	—	—	—	—	—	—	—
YASKAWA Electric Corporation	Σ-V7/X	●*4	—	—	—	—	—	●	—	—	—	—	—	—	—	—
SANYO DENKI CO., LTD.	SANMOTION R	●	—	—	—	—	—	●	—	—	—	—	—	—	—	—
OMRON Corporation	OMNUC G5/1S	●	—	—	—	—	—	—	●	—	—	—	—	—	—	—
Panasonic Corporation	MINAS A5/A6	● (M+MF uniquement)	●	—	—	—	—	—	●	—	—	—	—	—	—	—
FANUC CORPORATION	βis (-B)	●	—	—	—	—	—	● (β1 uniquement)	—	—	●	—	—	—	—	—
NIDEC SANKYO CORPORATION	S-FLAG	●	—	—	—	—	—	●	—	—	—	—	—	—	—	—
KEYENCE CORPORATION	SV/SV2	●*4	—	—	—	—	—	●	—	—	—	—	—	—	—	—
FUJI ELECTRIC CO., LTD.	ALPHA7	●	—	—	—	—	—	●	—	—	—	—	—	—	—	—
MinebeaMitsumi Inc.	Moteurs pas-à-pas hybrides	—	—	—	—	●*1	—	—	—	—	—	—	—	—	—	—
Shinano Kenshi Co., Ltd.	CSB-BZ	—	—	—	—	●*1	—	—	—	—	—	—	—	—	—	—
ORIENTAL MOTOR Co., Ltd.	α STEP AR/AZ	—	—	—	—	—	● (46 uniquement)	—	—	—	—	—	—	—	—	—
FASTECH Co., Ltd.	Ezi-SERVO	—	—	—	●	—	—	—	—	—	—	—	—	—	—	—
Rockwell Automation, Inc. (Allen-Bradley)	Kinetix MP/VP/TL	● (TL uniquement)	—	—	—	—	—	—	—	—	—	—	●*1 (MP/VP uniquement)	—	—	—
Beckhoff Automation GmbH	AM 30/31/80/81	●	—	—	—	—	—	—	—	—	—	—	●*1 (80/81 uniquement)	—	●*1 (30 uniquement)	●*2 (31 uniquement)
Siemens AG	SIMOTICS S-1FK7	—	—	●	—	—	—	—	—	—	—	—	—	—	—	—
Delta Electronics, Inc.	ASDA-A2	●	—	—	—	—	—	—	—	—	—	—	—	—	—	—
ANCA Motion	AMD2000	●	—	—	—	—	—	●	—	—	—	—	—	—	—	—

\*1 Position de montage du moteur : en ligne uniquement \*2 Seule la taille 32 est disponible lorsque la position de montage du moteur est parallèle à droite (ou à gauche). \*3 Position de montage du moteur : parallèle au côté droit (ou gauche) \*4 Sur certains moteurs, le connecteur peut dépasser du corps du moteur. Assurez-vous de vérifier qu'il n'y a pas d'interférence avec la surface de montage avant de choisir un moteur.



HF1 (compatible)	<b>HF1A</b> (compatible)	HF1B (compatible)
HF2	HF2A compatible	HF2B (compatible)
HF3	HF3A compatible	

Codeur absolu sans batterie (Moteur pas-à-pas 24 VCC)



**Haute rigidité et haute précision** Modèle guidé

RoHS

**Série HF1A-LEKFS** HF1A-LEKFS16, 25, 32, 40

Pour passer commande



**HF1A-LEKFS** **32** **E** **A** - **300** - **R1**

①
②
③
④
⑤
⑥
⑦

**① Taille**

16
25
32
40

**② Position de montage du moteur**

—	En ligne
R	Parallèle au côté droit
L	Parallèle au côté gauche

**③ Type de moteur**

E	Codeur absolu sans batterie (Moteur pas-à-pas 24 Vcc)
---	---

**④ Pas de vis [mm]**

Symbole	HF1A-LEKFS16	HF1A-LEKFS25	HF1A-LEKFS32	HF1A-LEKFS40
H	—	20	24	30
A	10	12	16	20
B	5	6	8	10

**⑤ Course\*1**

Taille	Course																
	50	100	150	200	250	300	350	400	450	500	600	700	800	900	1000	1100	1200
16	●	●	●	●	●	●	●	●	●	●	—	—	—	—	—	—	—
25	●	●	●	●	●	●	●	●	●	●	●	●	●	—	—	—	—
32	●	●	●	●	●	●	●	●	●	●	●	●	●	●	●	—	—
40	—	—	●	●	●	●	●	●	●	●	●	●	●	●	●	●	●

**⑥ Option de moteur**

—	Sans option
B	Avec frein

**⑦ Type/longueur de câble d'actionneur**

Câble robotique [m]			
—	Sans	R8	8*2
R1	1,5	RA	10*2
R3	3	RB	15*2
R5	5	RC	20*2

**⚠ Prudence**

Le modèle avec contrôleur ne peut pas être sélectionné.

À commander séparément.

(Exemple de référence affichée sur le contrôleur)

Lorsque la référence est « HF1A-LEKFS25EB-300B-R1 »,

le modèle d'actionneur est illustré ci-dessous :

« LEKFS25EB-300 » (sauf le préfixe « HF1A- »)

Pour plus de détails sur les détecteurs, reportez-vous au **catalogue en ligne**.

\*1 Veuillez contacter SMC pour les courses non standard, qui sont fabriquées sur commande.  
 \*2 Fabriqué sur commande

### **⚠ Précaution**

#### **[Produits conformes CE/UKCA]**

La conformité CEM a été testée en combinant la série d'actionneurs électriques HF1A-LEKFS avec la série de contrôleurs JXC.

La conformité CEM dépend de la façon dont le client a configuré son panneau de commande avec ses autres équipements et câbles électriques. Par conséquent, la conformité à la directive CEM ne peut pas être certifiée pour les pièces SMC incorporées à l'équipement du client dans ses conditions de fonctionnement. Le client doit donc vérifier la conformité CEM de ses machines et équipements dans leur ensemble.

#### **[Précautions relatives aux différences de versions du contrôleur]**

Lorsque la série JXC doit être utilisée en combinaison avec le codeur absolu sans batterie, utilisez un contrôleur de la version V3.4 ou S3.4 ou supérieure. Pour plus d'informations, reportez-vous au **catalogue en ligne**.

### **■ Marque déposée**

EtherNet/IP® est une marque déposée d'ODVA, Inc.

DeviceNet® est une marque déposée d'ODVA, Inc.

EtherCAT® est une marque déposée et une technologie brevetée, autorisée par Beckhoff Automation GmbH (Allemagne).

### **Contrôleur compatible (à commander séparément.)**

Type	Modèle à entrée de données de positionnement	Modèle à entrée directe EtherCAT	Modèle à entrée directe EtherCAT avec sous-fonction STO	Modèle à entrée directe EtherNet/IP™	Modèle à entrée directe EtherNet/IP™ avec sous-fonction STO	Modèle à entrée directe PROFINET	Modèle à entrée directe PROFINET avec sous-fonction STO	Modèle à entrée directe DeviceNet®	Modèle à entrée directe IO-Link	Modèle à entrée directe IO-Link avec sous-fonction STO	Modèle à entrée directe CC-Link
Série	JXC51 JXC61	JXCE1	JXCEF	JXC91	JXC9F	JXCP1	JXCPF	JXCD1	JXCL1	JXCLF	JXCM1
Caractéristiques	Parallèle E/S	Entrée directe EtherCAT	Entrée directe EtherCAT avec sous-fonction STO	EtherNet/IP™ à entrée directe	Entrée directe EtherNet/IP™ avec sous-fonction STO	PROFINET à entrée directe	Entrée directe PROFINET avec la sous-fonction STO	Entrée directe DeviceNet®	Entrée directe IO-Link	Entrée directe IO-Link avec sous-fonction STO	Entrée directe CC-Link
Moteur compatible	Codeur absolu sans batterie (Moteur pas-à-pas de 24 Vcc)										
Nombre de données de positionnement max.	64 points										
Tension d'alimentation	24 Vcc										
Page de référence	Catalogue Web										

HF1 (compatible)	<b>HF1A</b> (compatible)	HF1B (compatible)
HF2	HF2A compatible	HF2B (compatible)
HF3	HF3A compatible	

## Haute rigidité et haute précision

# Modèle guidé/Entraînement par vis à billes

## Série HF1A-LEKFS

HF1A-LEKFS25, 32, 40

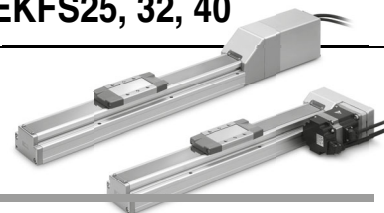

### Pour passer commande

**HF1A-LEKFS** **32** **R** **S3** **B** - **200** **□** - **S** **2**

① ② ③ ④ ⑤ ⑥ ⑦ ⑧

#### ① Taille

25
32
40

#### ② Position de montage du moteur

—	En ligne
R	Parallèle au côté droit
L	Parallèle au côté gauche

#### ④ Pas de vis [mm]

Symbole	HF1A-LEKFS25	HF1A-LEKFS32	HF1A-LEKFS40
H	20	24	30
A	12	16	20
B	6	8	10

#### ⑤ Course [mm]

50	50
à	à
1200	1200

#### ⑥ Option de moteur

—	Sans option
B	Avec frein

\* Pour plus de détails, se reporter au tableau de courses admissibles ci-dessous.

#### ③ Type de moteur

Symbole	Type	Sortie [W]	① Taille	④ Modèle de contrôleur	Contrôleurs compatibles
S2*1	Servomoteur CA (Codeur incrémental)	100	25	A1/A2	LECSA□-S1
S3		200	32	A1/A2	LECSA□-S3
S4		400	40	R2	LECSA2-S4
T6*2	Servomoteur CA (Codeur absolu)	100	25	B2	LECSB2-T5
T7				C2	LECSC2-T5
				S2	LECSS2-T5
				B2	LECSB2-T7
T8				C2	LECSC2-T7
	S2	LECSS2-T7			
T8	400	40	B2	LECSB2-T8	
			C2	LECSC2-T8	
			S2	LECSS2-T8	

\*1 Pour le modèle de moteur S2, le suffixe de la référence du contrôleur compatible est S1.

\*2 Pour le modèle de moteur T6, le suffixe de la référence du contrôleur compatible est LECS□2-T5.

#### ⑦ Type de câble\*1 \*2

—	Sans câble
S	Câble standard
R	Câble robotique (câble flexible)

\*1 Câble du moteur et câble du codeur fournis avec le produit. (Un câble de frein est également fourni si l'option de moteur « B : Avec frein » est sélectionnée.)

\*2 Le sens de branchement du câble standard est « (B) Côté contre-axe ». Pour les types de moteurs parallèles droite/gauche de l'entraînement à vis à billes, le sens de branchement du câble standard est « (A) Côté axe ». (Pour plus d'informations, consultez le [catalogue en ligne](#).)

#### ⑧ Longueur du câble\*1 [m]

—	Sans câble
2	2
5	5
A	10

\*1 Les longueurs des câbles du codeur, du moteur et de verrouillage sont identiques.

### ⚠ Précaution

Le modèle avec contrôleur ne peut pas être sélectionné. À commander séparément.

### Tableau de courses admissibles

● : standard

Taille	Course																
	50	100	150	200	250	300	350	400	450	500	600	700	800	900	1000	1100	1200
25	●	●	●	●	●	●	●	●	●	●	●	●	●	—	—	—	—
32	●	●	●	●	●	●	●	●	●	●	●	●	●	●	●	—	—
40	—	—	●	●	●	●	●	●	●	●	●	●	●	●	●	●	●

\* Veuillez contacter SMC pour les courses non standard, qui sont fabriquées sur commande.

### Contrôleurs compatibles (à commander séparément.)

Pour plus de détails sur les détecteurs, reportez-vous au [catalogue en ligne](#).

Modèle de contrôleur	Modèle à entrées impulsionnelles/Modèle à positionnement	Modèle à entrées impulsionnelles	Modèle à entrée directe CC-Link	SSCNET III/H
Série	LECSA	LECSB-T	LECSC-T	LECSS-T
Nombre de points du tableau	Jusqu'à 7	Jusqu'à 255	Jusqu'à 255 (2 stations occupées)	—
Entrée d'impulsion	○	○	—	—
Réseau compatible	—	—	CC-Link	SSCNET III/H
Codeur	Codeur incrémental de 17 bits	Codeur absolu de 22 bits	Codeur absolu de 18 bits	Codeur absolu de 22 bits
Fonction de communication	Communication USB	Communication USB, communication RS422	Communication USB, communication RS422	Communication USB
Tension d'alimentation [V]	100 à 120 Vca (50/60 Hz), 200 à 230 Vca (50/60 Hz)	200 à 240 Vca (50/60 Hz)	200 à 230 Vca (50/60 Hz)	200 à 240 Vca (50/60 Hz)
Page de référence	Catalogue Web			

HF1 (compatible)	<b>HF1A</b> (compatible)	HF1B (compatible)
HF2	HF2A compatible	HF2B (compatible)
HF3	HF3A compatible	

## Haute rigidité et haute précision

## Modèle guidé/Entraînement par vis à billes

# Série HF1A-LEKFS

HF1A-LEKFS25, 32, 40

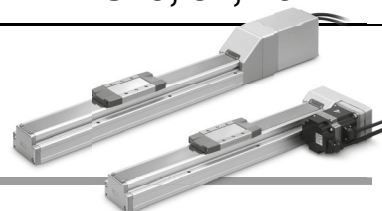

Pour passer commande

**HF1A – LEKFS** **32** **R** **V7** **B** – **200** **B** – **S** **3**

①
②
③
④
⑤
⑥
⑦
⑧

### ① Taille

25
32
40

### ② Position de montage du moteur

—	En ligne
<b>R</b>	Parallèle au côté droit
<b>L</b>	Parallèle au côté gauche

### ③ Type de moteur

Symbole	Type	Sortie [W]	① Taille	⑨ Modèle de contrôleur	Contrôleurs compatibles
<b>V6</b> *1	Servomoteur CA (Codeur absolu)	100	25	M2	LECYM2-V5
<b>V7</b>		200	32	U2	LECYU2-V5
<b>V8</b>		400	40	M2	LECYM2-V7
				U2	LECYU2-V7
				M2	LECYM2-V8
				U2	LECYU2-V8

\*1 Pour le modèle de moteur V6, le suffixe de la référence du contrôleur compatible est V5.

### ④ Pas de vis [mm]

Symbole	HF1A-LEKFS25	HF1A-LEKFS32	HF1A-LEKFS40
<b>H</b>	20	24	30
<b>A</b>	12	16	20
<b>B</b>	6	8	10

### ⑤ Course [mm]

<b>50</b>	50
<b>à</b>	à
<b>1200</b>	1200

### ⑥ Option de moteur

—	Sans option
<b>B</b>	Avec frein

### ⑦ Type de câble

—	Sans câble
<b>S</b>	Câble standard
<b>R</b>	Câble robotique (câble flexible)

### ⑧ Longueur du câble d'actionneur [m]

—	Sans câble
<b>3</b>	3
<b>5</b>	5
<b>A</b>	10
<b>C</b>	20

### ⚠ Précaution

Le modèle avec contrôleur ne peut pas être sélectionné. À commander séparément.

### Tableau de courses admissibles

● : standard

Taille	Course																
	50	100	150	200	250	300	350	400	450	500	600	700	800	900	1000	1100	1200
25	●	●	●	●	●	●	●	●	●	●	●	●	●	—	—	—	—
32	●	●	●	●	●	●	●	●	●	●	●	●	●	●	●	—	—
40	—	—	●	●	●	●	●	●	●	●	●	●	●	●	●	●	●

\* Veuillez contacter SMC pour les courses non standard, qui sont fabriquées sur commande.

Pour plus de détails sur les détecteurs, reportez-vous au **catalogue en ligne**.

### Contrôleurs compatibles (à commander séparément.)

Modèle de contrôleur	MECHATROLINK-II	MECHATROLINK-III
		
Série	LECYM	LECYU
Réseau compatible	MECHATROLINK-II	MECHATROLINK-III
Codeur	Absolu Codeur 20 bits	
Dispositif de communication	Communication USB, communication RS-422	
Tension d'alimentation [V]	200 à 230 Vca (50/60 Hz)	
Page de référence	Catalogue Web	

HF1 (compatible)	<b>HF1A</b> (compatible)	HF1B (compatible)
HF2	HF2A compatible	HF2B (compatible)
HF3	HF3A compatible	

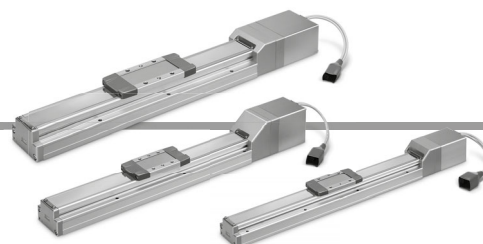
**Haute performance****Modèle guidé haute rigidité et haute précision****RoHS****Série HF1A-LEKFS**  **G****HF1A-LEKFS25, 32, 40****Pour passer commande**

**HF1A-LEKFS**  **32**  **G**  **A** -  **300**  -  **R1**

①
②
③
④
⑤
⑥
⑦

**① Taille**

25
32
40

**② Position de montage du moteur**

—	En ligne
<b>R</b>	Parallèle au côté droit
<b>L</b>	Parallèle au côté gauche

**③ Type de moteur**

<b>G</b>	Haute performance Codeur absolu sans batterie (Moteur pas-à-pas 24 Vcc)
----------	---

**④ Pas de vis [mm]**

Symbole	HF1A-LEKFS25	HF1A-LEKFS32	HF1A-LEKFS40
<b>H</b>	20	24	30
<b>A</b>	12	16	20
<b>B</b>	6	8	10

**⑤ Course\*1**

50	50
à	à
1200	1200

\* Pour plus de détails, se reporter au tableau de courses admissibles ci-dessous.

**⑥ Option de moteur**

—	Sans option
<b>B</b>	Avec frein

**⑦ Type/longueur de câble d'actionneur**

Câble robotique [m]			
—	Sans	<b>R8</b>	8*2
<b>R1</b>	1,5	<b>RA</b>	10*2
<b>R3</b>	3	<b>RB</b>	15*2
<b>R5</b>	5	<b>RC</b>	20*2

**Tableau de course admissible**

Taille	Course																
	50	100	150	200	250	300	350	400	450	500	600	700	800	900	1000	1100	1200
25	●	●	●	●	●	●	●	●	●	●	●	●	●	—	—	—	—
32	●	●	●	●	●	●	●	●	●	●	●	●	●	●	●	—	—
40	—	—	●	●	●	●	●	●	●	●	●	●	●	●	●	●	●

**⚠ Prudence**

Le modèle avec contrôleur ne peut pas être sélectionné. À commander séparément.

(Exemple de référence affichée sur le contrôleur)

Lorsque la référence est « **HF1A-LEKFS25GB-300B-R1** », le modèle d'actionneur est illustré ci-dessous :

« **LEKFS25GB-300** » (sauf le préfixe « **HF1A-** »)

Pour plus de détails sur les détecteurs, reportez-vous au catalogue en ligne.

- \*1 Veuillez contacter SMC pour les courses non standard, qui sont fabriquées sur commande.  
 \*2 Fabriqué sur commande

### Précaution

#### [Produits conformes CE/UKCA]

La conformité CEM a été testée en combinant la série d'actionneurs électriques HF1A-LEF avec la série de contrôleurs JXC.

La conformité CEM dépend de la façon dont le client a configuré son panneau de commande avec ses autres équipements et câbles électriques. Par conséquent, la conformité à la directive CEM ne peut pas être certifiée pour les pièces SMC incorporées à l'équipement du client dans ses conditions de fonctionnement. Le client doit donc vérifier la conformité CEM de ses machines et équipements dans leur ensemble.

### ■ Marque déposée

EtherNet/IP® est une marque déposée d'ODVA, Inc.

EtherCAT® est une marque déposée et une technologie brevetée, autorisée par Beckhoff Automation GmbH (Allemagne).

### Contrôleur compatible (à commander séparément.)

Type	Modèle à entrée de données de positionnement	Modèle à entrée directe EtherCAT	Modèle à entrée directe EtherNet/IP™	Modèle à entrée directe PROFINET
				
Série	<b>JXC5H JXC6H</b>	<b>JXCEH</b>	<b>JXC9H</b>	<b>JXC9H</b>
Caractéristiques	Parallèle E/S	Entrée directe EtherCAT	Entrée directe EtherNet/IP™	Entrée directe PROFINET
Moteur compatible	Moteur pas-à-pas 24 Vcc			
Nombre de données de positionnement max.	64 points			
Tension d'alimentation	24 Vcc			
Page de référence	Catalogue Web			

Modèle sans moteur

# Actionneur électrique/Modèle guidé haute rigidité et haute précision Entraînement par vis à billes

## Série HF1A-LEKFS HF1A-LEKFS25, 32, 40

RoHS

HF1 (compatible)	<b>HF1A</b> (compatible)	HF1B (compatible)
HF2	HF2A compatible	HF2B (compatible)
HF3	HF3A compatible	

Pour passer commande

**HF1A-LEKFS** **32** **NZ** **A** - **300**

① ② ③ ④ ⑤



① Taille

25
32
40

② Position de montage du moteur

—	En ligne
R	Parallèle au côté droit
L	Parallèle au côté gauche

③ Type de montage

NZ
NY
NX
NW
NV
NU
NT
NM1
NM2
NM3

④ Pas de vis [mm]

Symbole	HF1A-LEKFS25	HF1A-LEKFS32	HF1A-LEKFS40
H	20	24	30
A	12	16	20
B	6	8	10

⑤ Course [mm]

50	50
à	à
1200	1200

\* Reportez-vous au tableau de courses admissibles.

Tableau de courses admissibles

● : standard

Taille	Course																
	50	100	150	200	250	300	350	400	450	500	600	700	800	900	1000	1100	1200
25	●	●	●	●	●	●	●	●	●	●	●	●	●	—	—	—	—
32	●	●	●	●	●	●	●	●	●	●	●	●	●	●	●	—	—
40	—	—	●	●	●	●	●	●	●	●	●	●	●	●	●	●	●

Moteurs compatibles et types de montage

Modèle de moteur compatible		Taille/type de montage															
Fabricant	Série	25							32/40								
		NZ	NY	NX	NM1	NM2	NM3	NZ	NY	NX	NW	NV	NU	NT	NM1	NM2	
Mitsubishi Electric Corporation	MELSERVO JN/J4/J5	●	—	—	—	—	—	●	—	—	—	—	—	—	—	—	
YASKAWA Electric Corporation	Σ-V/7/X	●*4	—	—	—	—	—	●	—	—	—	—	—	—	—	—	
SANYO DENKI CO., LTD.	SANMOTION R	●	—	—	—	—	—	●	—	—	—	—	—	—	—	—	
OMRON Corporation	OMNUC G5/1S	●	—	—	—	—	—	—	●	—	—	—	—	—	—	—	
Panasonic Corporation	MINAS A5/A6	● (MHMF uniquement)	●	—	—	—	—	—	●	—	—	—	—	—	—	—	
FANUC CORPORATION	βis (-B)	●	—	—	—	—	—	● (β1 uniquement)	—	—	●	—	—	—	—	—	
NIDEC SANKYO CORPORATION	S-FLAG	●	—	—	—	—	—	●	—	—	—	—	—	—	—	—	
KEYENCE CORPORATION	SV/SV2	●*4	—	—	—	—	—	●	—	—	—	—	—	—	—	—	
FUJI ELECTRIC CO., LTD.	ALPHA7	●	—	—	—	—	—	●	—	—	—	—	—	—	—	—	
MinebeaMitsumi Inc.	Moteurs pas-à-pas hybrides	—	—	—	●*1	—	—	—	—	—	—	—	—	—	—	●*2	
Shinano Kenshi Co., Ltd.	CSB-BZ	—	—	—	●*1	—	—	—	—	—	—	—	—	—	—	—	
ORIENTAL MOTOR Co., Ltd.	α STEP AR/AZ	—	—	—	—	● (46 uniquement)	—	—	—	—	—	—	—	—	—	—	
FASTECH Co., Ltd.	Ezi-SERVO	—	—	—	●	—	—	—	—	—	—	—	—	—	—	●*2	
Rockwell Automation, Inc. (Allen-Bradley)	Kinetix MP/VP/TL	● (TL uniquement)	—	—	—	—	—	—	—	●*1 (MP/VP uniquement)	—	—	—	—	● (TL uniquement)	—	
Beckhoff Automation GmbH	AM 30/31/80/81	●	—	—	—	—	—	—	—	●*1 (80/81 uniquement)	—	●*1 (30 uniquement)	●*2 (31 uniquement)	—	—	—	
Siemens AG	SIMOTICS S-1FK7	—	—	●	—	—	—	—	—	●*1	—	—	—	—	—	—	
Delta Electronics, Inc.	ASDA-A2	●	—	—	—	—	—	●	—	—	—	—	—	—	—	—	
ANCA Motion	AMD2000	●	—	—	—	—	—	●	—	—	—	—	—	—	—	—	

\*1 Position de montage du moteur : en ligne uniquement \*2 Seule la taille 32 est disponible lorsque la position de montage du moteur est parallèle à droite (ou à gauche). \*3 Position de montage du moteur : parallèle au côté droit (ou gauche) \*4 Sur certains moteurs, le connecteur peut dépasser du corps du moteur. Assurez-vous de vérifier qu'il n'y a pas d'interférence avec la surface de montage avant de choisir un moteur.



HF1 (compatible)	<b>HF1A</b> (compatible)	HF1B (compatible)
HF2	HF2A compatible	HF2B (compatible)
HF3	HF3A compatible	

Codeur absolu sans batterie (Moteur pas-à-pas 24 VCC)

## Modèle à tige



+ Pour plus d'informations, reportez-vous au catalogue en ligne.



# Série HF1A-LEY HF1A-LEY16, 25, 32, 40

Pour passer commande

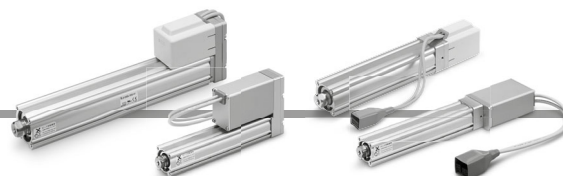

Position de montage du moteur : parallèle

Position de montage du moteur : en ligne

HF1A-LEY **25** **E** **B** - **30** **C** **R1**

1 2 3 4 5 6 7 8 9

### 1 Taille

16
25
32
40

### 2 Position de montage du moteur/Orientation du capot du moteur

Symbole	Position de montage du moteur	Orientation du capot du moteur
—	Parallèle sur le dessus	—
D	En ligne	—*1
D1		Gauche*2
D2		Droite*2
D3		Haut*2
D4		Fond*2

### 3 Type de moteur

E	Codeur absolu sans batterie (Moteur pas-à-pas 24 Vcc)
---	---

### 4 Pas de vis [mm]

Symbole	HF1A-LEY16	HF1A-LEY25	HF1A-LEY32/40
A	10	12	16
B	5	6	8
C	2,5	3	4

### 5 Course\*3 [mm]

Course	Note	
	Taille	Courses admissibles
30 à 300	16	30, 50, 100, 150, 200, 250, 300
30 à 400	25	30, 50, 100, 150, 200, 250, 300, 350, 400
30 à 500	32/40	30, 50, 100, 150, 200, 250, 300, 350, 400, 450, 500

### 6 Option du moteur\*4

C	Avec capot du moteur
W	Avec frein/capot du moteur

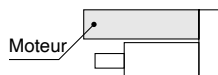

### 7 Taraudage d'extrémité de tige

—	Extrémité de tige, taraudée
M	Extrémité de tige, filetée (1 écrou de tige est inclus.)

### 8 Montage\*5

Symbole	Type	Position de montage du moteur	
		Parallèle	En ligne
—	Extrémités taraudées/ Base du corps taraudée*6	●	●
L	Équerre	●	—
F	Bride avant*6	●*8	●
G	Bride arrière*6	●*9	—
D	Chape arrière*7	●	—

### 9 Type/longueur de câble pour l'actionneur

Câble robotique [m]			
—	Sans	R8	8*10
R1	1,5	RA	10*10
R3	3	RB	15*10
R5	5	RC	20*10

### ⚠ Prudence

Le modèle avec contrôleur ne peut pas être sélectionné. À commander séparément.

(Exemple de référence affichée sur le contrôleur)

Lorsque la référence est « HF1A-LEY25EB-30C-R1 », le modèle d'actionneur est illustré ci-dessous :

« LEY25EB-30 » (sauf le préfixe « HF1A- »)

- \*1 Tailles 25, 32 et 40 uniquement
- \*2 Taille 16 uniquement
- \*3 Veuillez contacter SMC pour les courses non standard, qui sont fabriquées sur commande.
- \*4 Lorsque « Avec frein/capote du moteur » est sélectionné pour les modèles à moteur parallèle haut/droite/gauche, le corps du moteur dépassera l'extrémité du corps pour la taille 16 avec des courses inférieures ou égales à 50 mm et la taille 40 avec des courses inférieures ou égales à 30 mm. Contrôlez s'il peut y avoir des interférences avec les pièces avant de sélectionner un modèle.
- \*5 La fixation de montage est livrée avec le produit mais non assemblée.
- \*6 Pour le montage horizontal en porte-à-faux des modèles à bride avant, bride arrière ou extrémités taraudées, utilisez l'actionneur dans la plage de course suivante.  
· HF1A-LEY25 : 200 max. · HF1A-LEY32/40 : 100 max.
- \*7 Pour le montage du modèle à chape arrière, utilisez l'actionneur dans la plage de course suivante.  
· HF1A-LEY16 : 100 max. · HF1A-LEY25 : 200 max.  
· HF1A-LEY32/40 : 200 max.
- \*8 Le modèle à bride avant n'est pas disponible pour le HF 1 A-LEY 16 avec des courses inférieures ou égales à 50 mm, et le HF 1 A-LEY 40 avec des courses inférieures ou égales à 30 mm, et avec l'option du moteur « Avec frein/capote du moteur. »
- \*9 Le modèle à bride arrière n'est pas disponible pour le HF1A-LEY32/40.
- \*10 Fabriqué sur commande

## Précaution

### [Produits conformes CE/UKCA]











La conformité CEM a été testée en combinant la série d'actionneurs électriques HF1A-LEY avec la série de contrôleurs JXC.

La conformité CEM dépend de la façon dont le client a configuré son panneau de commande avec ses autres équipements et câbles électriques. Par conséquent, la conformité à la directive CEM ne peut pas être certifiée pour les pièces SMC incorporées à l'équipement du client dans ses conditions de fonctionnement. Le client doit donc vérifier la conformité CEM de ses machines et équipements dans leur ensemble.

### [Précautions relatives aux différences de versions du contrôleur]

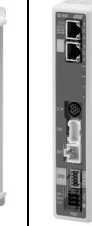
Lorsque la série JXC doit être utilisée en combinaison avec le codeur absolu sans batterie, utilisez un contrôleur de la version V3.4 ou S3.4 ou supérieure. Pour plus d'informations, reportez-vous au **catalogue en ligne**.

## Contrôleur compatible (à commander séparément.)

Type	Modèle à entrée de données de positionnement	Modèle à entrée directe EtherCAT	Modèle à entrée directe EtherCAT avec sous-fonction STO	Modèle à entrée directe EtherNet/IP™	Modèle à entrée directe EtherNet/IP™ avec sous-fonction STO	Modèle à entrée directe PROFINET	Modèle à entrée directe PROFINET avec sous-fonction STO	Modèle à entrée directe DeviceNet®	Modèle à entrée directe IO-Link	Modèle à entrée directe IO-Link avec sous-fonction STO	Modèle à entrée directe CC-Link
											
Série	JXC51 JXC61	JXCE1	JXCEF	JXC91	JXC9F	JXCP1	JXC9F	JXCD1	JXCL1	JXCLF	JXCM1
Caractéristiques	Parallèle E/S	Entrée directe EtherCAT	Entrée directe EtherCAT avec sous-fonction STO	EtherNet/IP™ à entrée directe	Entrée directe EtherNet/IP™ avec sous-fonction STO	PROFINET à entrée directe	Entrée directe PROFINET avec sous-fonction STO	Entrée directe DeviceNet®	Entrée directe IO-Link	Entrée directe IO-Link avec sous-fonction STO	Entrée directe CC-Link
Moteur compatible	Codeur absolu sans batterie (Moteur pas-à-pas de 24 Vcc)										
Nombre de données de positionnement max.	64 points										
Tension d'alimentation	24 Vcc										
Page de référence	Catalogue Web										

# Modèle à tige

## Série HF1A-LEY HF1A-LEY16, 25, 32, 40

Pour passer commande



Position de montage du moteur : parallèle

Position de montage du moteur : en ligne

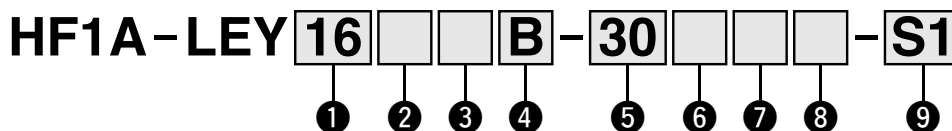

### 1 Taille

16
25
32
40

### 2 Position de montage du moteur

—	Parallèle sur le dessus
R	Parallèle au côté droit
L	Parallèle au côté gauche
D	En ligne

### 3 Type de moteur

Symbole	Type	Taille admissible			Contrôleurs compatibles	
		HF1A-LEY16	HF1A-LEY25	HF1A-LEY32/40		
—	Moteur pas-à-pas (Servo/24 Vcc)	●	●	●	JXC51 JXC61 JXC91 JXCP1 JXCD1 JXCL1 JXCM1	JXCEF JXC9F JXCPF JXCLF LECPA
A	Servomoteur (24 Vcc)	●	●	—	LECA6	

### 4 Pas de vis [mm]

Symbole	HF1A-LEY16	HF1A-LEY25	HF1A-LEY32/40
A	10	12	16
B	5	6	8
C	2,5	3	4

### 5 Course [mm]

30	30
à	à
500	500

\* Pour plus de détails, se reporter au tableau de course admissible ci-dessous.

### 6 Option de moteur\*2

—	Sans option
C	Avec capot du moteur
B	Avec frein
W	Avec frein/capot du moteur

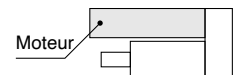

### 7 Taraudage d'extrémité de tige

—	Extrémité de tige, taraudée
M	Extrémité de tige, filetée (1 écrou de tige est inclus.)

### 8 Montage\*3

Symbole	Type	Position de montage du moteur	
		Parallèle	En ligne
—	Extrémités taraudées/base du corps taraudé*4	●	●
L	Équerre	●	—
F	Bride avant*4	●*6	●
G	Bride arrière*4	●*7	—
D	Chape arrière*5	●	—

### 9 Type/longueur de câble pour l'actionneur\*9

Câble standard [m]		Câble robotique [m]			
—	Sans	R1	1,5	RA	10*8
S1	1,5*10	R3	3	RB	15*8
S3	3*10	R5	5	RC	20*8
S5	5*10	R8	8*8		

### Tableau de courses admissibles\*1

● : standard

Modèle	Course [mm]	30	50	100	150	200	250	300	350	400	450	500	Plage de course fabricable
		●	●	●	●	●	●	●	●	●	●	●	
HF1A-LEY16		●	●	●	●	●	●	●	—	—	—	—	10 à 300
HF1A-LEY25		●	●	●	●	●	●	●	●	●	—	—	15 à 400
HF1A-LEY32/40		●	●	●	●	●	●	●	●	●	●	●	20 à 500

### ⚠ Prémunition

Le modèle avec contrôleur ne peut pas être sélectionné. À commander séparément.

(Exemple de référence affichée sur le contrôleur)

Lorsque la référence est « HF1A-LEY25B-50C-R1 »,

le modèle d'actionneur est illustré ci-dessous :



« LEY25B-50 » (sauf le préfixe « HF1A- »)

Pour plus de détails sur les détecteurs, reportez-vous au catalogue en ligne.

- \*1 Veuillez contacter SMC pour les courses non standard, qui sont fabriquées sur commande.
- \*2 Lorsque « Avec frein » ou « Avec frein/capot du moteur » est sélectionné pour les modèles à moteur parallèle sur le dessus/côté droit/gauche, le corps du moteur dépassera de l'extrémité du corps pour la taille 16/40 avec course de 30 mm max. Contrôlez s'il peut y avoir des interférences avec les pièces avant de sélectionner un modèle.
- \*3 La fixation de montage est livrée avec le produit mais non assemblée.
- \*4 Pour le montage horizontal en porte-à-faux des modèles à bride avant, bride arrière ou extrémités taraudées, utilisez l'actionneur dans la plage de course suivante.  
·HF1A-LEY25 : 200 mm max. ·HF1A-LEY32/40 : 100 mm max.
- \*5 Pour le montage du modèle à chape arrière, utilisez l'actionneur dans la plage de course suivante.

- HF1A-LEY16 : 100 mm max. ·HF1A-LEY25 : 200 mm max.
- HF1A-LEY32/40 : 200 mm max.
- \*6 Le modèle à bride avant n'est pas disponible pour le modèle HF1A-LEY16/40 avec une course de 30 mm et les options de moteur « Avec frein », « Avec frein/capot moteur ».
- \*7 Le modèle à bride arrière n'est pas disponible pour le HF1A-LEY32/40.
- \*8 Fabriqué sur commande (Câble robotique uniquement)
- \*9 Le câble standard doit être utilisé sur des pièces fixes uniquement.  
Pour une utilisation sur des pièces mobiles, choisissez le câble robotique.  
Reportez-vous au **catalogue en ligne** si seul le câble de l'actionneur est nécessaire.
- \*10 Uniquement disponible pour le moteur de type « moteur pas-à-pas »











## Contrôleurs compatibles (à commander séparément.)

Type	Modèle à entrée de données de positionnement	Modèle à entrée de données de positionnement	Modèle à entrées impulsives
			
Série	<b>JXC51 JXC61</b>	<b>LECA6</b>	<b>LECPA</b>
Caractéristiques	Parallèle E/S	Parallèle E/S	Fonctionnement via des signaux d'impulsion
Moteur compatible	Moteur pas-à-pas (Servo/24 Vcc)	Servomoteur (24 Vcc)	Moteur pas-à-pas (Servo/24 Vcc)
Nombre de données de positionnement max.	64 points		—
Tension d'alimentation	24 Vcc		
Page de référence	<b>Catalogue Web</b>		

### ⚠ Précaution

#### [Produits conformes CE/UKCA]

- ① La conformité CEM a été testée en combinant la série des actionneurs électriques HF1A-LEY avec le contrôleur de la série LEC/JXC.  
La conformité CEM dépend de la façon dont le client a configuré son panneau de commande avec ses autres équipements et câbles électriques. Par conséquent, la conformité à la directive CEM ne peut pas être certifiée pour les pièces SMC incorporées à l'équipement du client dans ses conditions de fonctionnement. Le client doit donc vérifier la conformité CEM de ses machines et équipements dans leur ensemble.
- ② Pour les caractéristiques incrémentales (Servomoteur 24 Vcc), la conformité CEM a été testée en installant un ensemble de filtre antiparasite (LEC-NFA). Reportez-vous au **Catalogue en ligne** pour l'ensemble de filtre antiparasite. Consultez le manuel d'utilisation de la série LECA pour l'installation.

Type	Modèle à entrée directe EtherCAT	Modèle à entrée directe EtherCAT avec sous-fonction STO	Modèle à entrée directe EtherNet/IP™	Modèle à entrée directe EtherNet/IP™ avec sous-fonction STO	Modèle à entrée directe PROFINET	Modèle à entrée directe PROFINET avec sous-fonction STO	Modèle à entrée directe DeviceNet® Type	Modèle à entrée directe IO-Link	Modèle à entrée directe IO-Link avec sous-fonction STO	Modèle à entrée directe CC-Link
										
Série	<b>JXCE1</b>	<b>JXCEF</b>	<b>JXC91</b>	<b>JXC9F</b>	<b>JXCPI</b>	<b>JXCPI</b>	<b>JXCD1</b>	<b>JXL1</b>	<b>JXL1</b>	<b>JXCM1</b>
Caractéristiques	Entrée directe EtherCAT	Entrée directe EtherCAT avec sous-fonction STO	Entrée directe EtherNet/IP™	Entrée directe EtherNet/IP™ avec sous-fonction STO	Entrée directe PROFINET	Entrée directe PROFINET avec sous-fonction STO	Entrée directe DeviceNet®	Entrée directe IO-Link	Entrée directe IO-Link avec sous-fonction STO	Entrée directe CC-Link
Moteur compatible	Moteur pas-à-pas (Servo/24 Vcc)									
Nombre de données de positionnement max.	64 points									
Tension d'alimentation	24 Vcc									
Page de référence	<b>Catalogue Web</b>									

# Modèle à tige

## Série HF1A-LEY HF1A-LEY25, 32, 63

### Pour passer commande

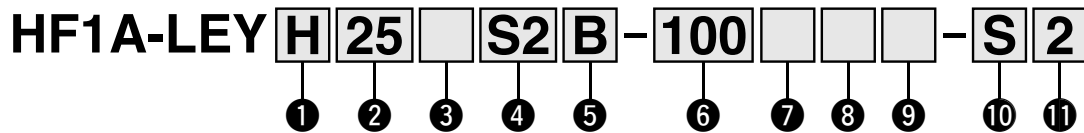

#### 1 Précision

—	Modèle standard
<b>H</b>	Modèle haute précision

#### 2 Taille

<b>25</b>
<b>32</b>
<b>63</b>

#### 3 Position de montage du moteur

—	Parallèle sur le dessus
<b>R</b>	Parallèle au côté droit
<b>L</b>	Parallèle au côté gauche
<b>D</b>	En ligne

#### 4 Type de moteur

Symbole	Type	Sortie [W]	② Taille	⑫ Modèle de contrôleur	Contrôleurs compatibles*3
<b>S2</b> *1	Servomoteur CA (Codeur incrémental)	100	25	A1/A2	LECSA□-S1
<b>S3</b>		200	32	A1/A2	LECSA□-S3
<b>S4</b>		400	63	R2	LECSA2-S4
<b>T6</b> *2	Servomoteur CA (Codeur absolu)	100	25	B2	LECSB2-T5
<b>T7</b>				C2	LECSC2-T5
				S2	LECSS2-T5
		<b>T8</b>	B2	LECSB2-T7	
C2			LECSC2-T7		
S2			LECSS2-T7		
<b>T8</b>	B2	LECSB2-T8			
	C2	LECSC2-T8			
	S2	LECSS2-T8			

\*1 Pour le modèle de moteur S2, le suffixe de la référence du contrôleur compatible est S1.

\*2 Pour le modèle de moteur T 6 , le suffixe de la référence du contrôleur compatible est LECS□2-T5.

\*3 Pour plus de détails sur le contrôleur, reportez-vous au **catalogue en ligne**.

#### 5 Pas de vis [mm]

Symbole	HF1A-LEY25	HF1A-LEY32*1	HF1A-LEY63
<b>A</b>	12	16 (20)	20
<b>B</b>	6	8 (10)	10
<b>C</b>	3	4 (5)	5
<b>L</b>	—	—	2,86*2

\*1 Les valeurs indiquées entre ( ) correspondent aux câbles des moteurs parallèles de taille 32 situés en haut/à droite/à gauche. (Pas de vis équivalents incluant le ratio de poulie [1.25:1])

\*2 Disponible uniquement pour les types de moteurs parallèles supérieurs/droits/gauches (pas de vis équivalents incluant le ratio de poulie [4:7])

#### 6 Course [mm]

<b>30</b>	30
<b>à</b>	à
<b>800</b>	800

\* Pour plus de détails, se reporter au tableau de course admissible ci-dessous.

#### 7 Option du moteur

—	Sans option
<b>B</b>	Avec frein*1

\*1 Lorsque « Avec frein » est sélectionné pour les modèles à moteur parallèle sur le dessus/côté droit/gauche, le corps du moteur dépassera de l'extrémité du corps pour la taille 25 avec course de 30 mm max. Contrôlez s'il peut y avoir des interférences avec les pièces avant de sélectionner un modèle.

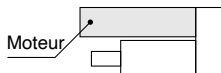

#### 8 Taraudage d'extrémité de tige

—	Extrémité de tige, taraudée
<b>M</b>	Extrémité de tige, filetée (1 écrou de tige est inclus.)

#### ⚠ Prémunition

Le modèle avec contrôleur ne peut pas être sélectionné. À commander séparément.

#### Tableau de course admissible

● : standard

Modèle	Course [mm]	30	50	100	150	200	250	300	350	400	450	500	600	700	800	Plages de courses fabricables
		●	●	●	●	●	●	●	●	●	●	●	●	●	●	
<b>HF1A-LEY25</b>		●	●	●	●	●	●	●	●	●	—	—	—	—	—	15 à 400
<b>HF1A-LEY32</b>		●	●	●	●	●	●	●	●	●	●	●	—	—	—	20 à 500
<b>HF1A-LEY63</b>		—	●	●	●	●	●	●	●	●	●	●	●	●	●	50 à 800

\* Veuillez contacter SMC pour les courses non standard, qui sont fabriquées sur commande.

Pour plus de détails sur les détecteurs, reportez-vous **catalogue en ligne**.



Position de montage du moteur : parallèle



Position de montage du moteur : en ligne

## 9 Montage\*1

Symbole	Type	Position de montage du moteur	
		Parallèle	En ligne
—	Extrémités taraudées/ Base du corps taraudée*2	●	●
L	Équerre	●	—
F	Bride avant*2	●*4	●
G	Bride arrière*2	●*5	—
D	Chape arrière*2	●	—

\*1 La fixation de montage est livrée avec le produit mais non assemblée.

\*2 Pour le montage horizontal en porte-à-faux des modèles à bride avant, bride arrière ou extrémités taraudées, utilisez l'actionneur dans la plage de course suivante.

- HF1A-LEY25 : 200 mm max.
- HF1A-LEY32 : 100 mm max.
- HF1A-LEY63 : 400 mm max.

\*3 Pour le montage du modèle à chape arrière, utilisez l'actionneur dans la plage de course suivante.

- HF1A-LEY25 : 200 mm max.
- HF1A-LEY32 : 200 mm max.
- HF1A-LEY63 : 300 mm max.

\*4 La bride avant n'est pas disponible pour le HF1A-LEY25 avec course de 30 mm et l'option de moteur « Avec frein ».

\*5 Le modèle à bride arrière n'est pas disponible pour le HF1A-LEY32/63.

## 10 Type de câble\*1 \*2

—	Sans câble
S	Câble standard
R	Câble robotique

\*1 Câble du moteur et câble du codeur fournis avec le produit. (Un câble de frein est également fourni si l'option de moteur « B : Avec frein » est sélectionnée.)

\*2 Le sens de branchement du câble standard est

- Parallèle : (A) côté axe
  - En ligne : (B) côté contre-axe
- (Reportez-vous au **catalogue en ligne** pour plus de détails.)

## 11 Longueur de câble\*1 [m]

—	Sans câble
2	2
5	5
A	10

\*1 Les longueurs des câbles du moteur, du codeur et de verrouillage sont identiques.

## Contrôleurs compatibles (à commander séparément.)

Modèle de contrôleur	Modèle à entrées impulsionnelles/ Modèle à positionnement	Modèle à entrées impulsionnelles	Modèle à entrée directe CC-Link	SSCNET III/H Type
Série	<b>LECSA</b>	<b>LECSB-T</b>	<b>LECS-C-T</b>	<b>LECSS-T</b>
Nombre de points du tableau	Jusqu'à 7	Jusqu'à 255	Jusqu'à 255 (2 stations occupées)	—
Entrée d'impulsion	○	○	—	—
Réseau compatible	—	—	CC-Link	SSCNET III/H
Codeur	Incrémental incrémentiel 17 bits	Codeur absolu 22 bits	Codeur absolu 18 bits	Codeur absolu 22 bits
Fonction de communication	Communication USB	Communication USB, Communication RS422	Communication USB, Communication RS422	Communication USB
Tension d'alimentation [V]	100 à 120 Vca (50/60 Hz) 200 à 230 Vca (50/60 Hz)	200 à 240 Vca (50/60 Hz)	200 à 230 Vca (50/60 Hz)	200 à 240 Vca (50/60 Hz)
Page de référence	Catalogue Web			

# Modèle à tige

## Série HF1A-LEY HF1A-LEY25, 32, 63



\* Pour plus d'informations, reportez-vous au catalogue en ligne.

### Pour passer commande

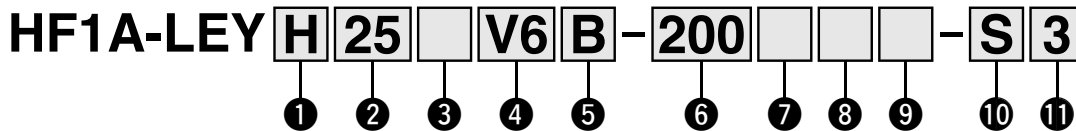

#### 1 Précision

—	Modèle standard
<b>H</b>	Modèle haute précision

#### 2 Taille

<b>25</b>
<b>32</b>
<b>63</b>

#### 3 Position de montage du moteur

—	Parallèle sur le dessus
<b>R</b>	Parallèle au côté droit
<b>L</b>	Parallèle au côté gauche
<b>D</b>	En ligne

#### 4 Type de moteur

Symbole	Type	Sortie [W]	2 Taille	12 Modèle de contrôleur	Contrôleurs compatibles
<b>V6</b> *1	Servomoteur CA (Codeur absolu)	100	25	M2	LECYM2-V5
				U2	LECYU2-V5
<b>V7</b>		200	32	M2	LECYM2-V7
				U2	LECYU2-V7
<b>V8</b>		400	63	M2	LECYM2-V8
				U2	LECYU2-V8

\*1 Pour le modèle de moteur V 6 , le suffixe de la référence du contrôleur compatible est V5.

#### 5 Pas de vis [mm]

Symbole	HF1A-LEY25	HF1A-LEY32*1	HF1A-LEY63
<b>A</b>	12	16 (20)	20
<b>B</b>	6	8 (10)	10
<b>C</b>	3	4 (5)	5
<b>L</b>	—	—	2,86*2

\*1 Les valeurs indiquées entre ( ) correspondent aux câbles des moteurs parallèles situés en haut/à droite/à gauche. (Pas de vis équivalents incluant le ratio de poulie [1.25:1])

\*2 Disponible uniquement pour les types de moteurs parallèles supérieurs/droits/gauches (pas de vis équivalents incluant le ratio de poulie [4:7])

#### 6 Course [mm]

<b>30</b>	30
<b>à</b>	à
<b>800</b>	800

\* Pour plus de détails, se reporter au tableau de course admissible ci-dessous.

#### 7 Option du moteur

—	Sans option
<b>B</b>	Avec frein

\* Lorsque « Avec frein » est sélectionné pour les modèles à moteur parallèle sur le dessus/côté droit/gauche, le corps du moteur dépassera de l'extrémité du corps pour la taille 25 avec course de 30 mm max. Contrôlez s'il peut y avoir des interférences avec les pièces avant de sélectionner un modèle.

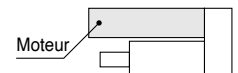

#### 8 Taraudage d'extrémité de tige

—	Extrémité de tige, taraudée
<b>M</b>	Extrémité de tige, filetée (1 écrou de tige est inclus.)

#### ⚠ Précaution

Le modèle avec contrôleur ne peut pas être sélectionné. À commander séparément.

#### Tableau de course admissible

● : standard

Modèle	Course [mm]	30	50	100	150	200	250	300	350	400	450	500	600	700	800	Plage de courses fabricables
<b>HF1A-LEY25</b>		●	●	●	●	●	●	●	●	●	—	—	—	—	—	15 à 400
<b>HF1A-LEY32</b>		●	●	●	●	●	●	●	●	●	●	●	—	—	—	20 à 500
<b>HF1A-LEY63</b>		—	●	●	●	●	●	●	●	●	●	●	●	●	●	50 à 800

\* Veuillez contacter SMC pour les courses non standard, qui sont fabriquées sur commande.

Pour plus de détails sur les détecteurs, reportez-vous au **catalogue en ligne**.

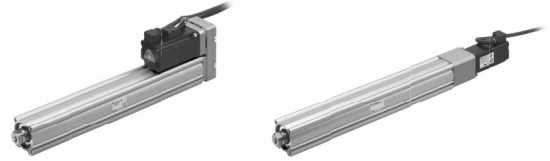

Position de montage du moteur : parallèle    Position de montage du moteur : en ligne

## 9 Montage\*1

Symbole	Type	Position de montage du moteur	
		Parallèle	En ligne
—	Extrémités taraudées/ *2 Base du corps taraudée	●	●
L	Équerre	●	—
F	Bride avant*2	●*4	●
G	Bride arrière*2	●*5	—
D	Chape arrière*3	●	—

\*1 La fixation de montage est livrée avec le produit mais non assemblée.

\*2 Pour le montage en porte-à-faux horizontal des types à extrémités taraudées, à bride avant ou à bride arrière, utilisez l'actionneur dans la plage de course suivante.

· HF1A-LEY25 : 200 mm max. · HF1A-LEY32 : 100 mm max. · HF1A-LEY63 : 400 mm max.

\*3 Pour le montage du modèle à chape arrière, utilisez l'actionneur dans la plage de course suivante.

· HF1A-LEY25 : 200 mm max. · HF1A-LEY32 : 200 mm max. · HF1A-LEY63 : 300 mm max.

\*4 La bride avant n'est pas disponible pour le HF1A-LEY25 avec course de 30 mm et l'option de moteur « Avec frein. »

\*5 Le modèle à bride arrière n'est pas disponible pour le HF1A-LEY32/LEY63.

## 10 Type de câble\*1

—	Sans câble
S	Câble standard
R	Câble robotique

\*1 Un câble moteur et un câble codeur sont fournis avec le produit.

Le câble moteur pour l'option verrouillage est fourni lorsque le moteur avec option verrouillage est sélectionné.

## 11 Longueur de câble [m]\*1

—	Sans câble
3	3
5	5
A	10
C	20

\*1 Les longueurs des câbles du moteur et du codeur sont identiques. (Pour Avec frein)

## Contrôleurs compatibles (à commander séparément.)

Modèle de contrôleur	MECHATROLINK-II	MECHATROLINK-III
		
Série	<b>LECYM</b>	<b>LECYU</b>
Réseau compatible	MECHATROLINK-II	MECHATROLINK-III
Codeur	Absolu absolu 20 bits	
Dispositif de communication	Communication USB, communication RS-422	
Tension d'alimentation [V]	200 à 230 Vca (50/60 Hz)	
Page de référence	Catalogue Web	

**Haute performance** **Modèle à tige**
**Série HF1A-LEY** **G** HF1A-LEY16, 25, 40

**Pour passer commande**

Position de montage du moteur : parallèle

Position de montage du moteur : en ligne

**HF1A-LEY** **25** **G** **B** - **50** **C** **W** - **R1**
  
 1 2 3 4 5 6 7 8 9
**1** Taille

16
25
40

**2** Position de montage du moteur/Orientation du capot du moteur

Symbole	Position de montage du moteur	Orientation du capot du moteur
—	Parallèle sur le dessus	—
D	En ligne	—*1
D1		Côté gauche*2
D2		Côté droit*2
D3		Haut*2
D4		Bas*2

**3** Type de moteur

Symbole	Type	Contrôleur compatible
G	Haute performance Codeur absolu sans batterie (Moteur pas-à-pas 24 Vcc)	JXC5H JXCEH JXC6H JXC9H JXCPH

**4** Pas de vis [mm]

Symbole	HF1A-LEY16	HF1A-LEY25	HF1A-LEY40
A	10	12	16
B	5	6	8
C	2,5	3	4

**5** Course\*3 [mm]

30	30
à	à
500	500

\* Pour plus de détails, se reporter au tableau de courses admissibles ci-dessous.

**6** Option du moteur\*4

C	Avec capot du moteur
W	Avec frein/capot du moteur

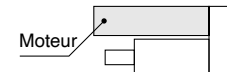
**7** Taraudage d'extrémité de tige

—	Extrémité de tige, taraudée
M	Extrémité de tige, filetée (1 écrou de tige est inclus.)

**8** Montage\*5

Symbole	Type	Position de montage du moteur	
		Parallèle	En ligne
—	Extrémités taraudées/ Base du corps taraudée*6	●	●
L	Équerre	●	—
F	Bride avant*6	●*8	●
G	Bride arrière*6	●*9	—
D	Chape arrière*7	●	—

**9** Type/longueur de câble pour l'actionneur

Câble robotique		[m]	
—	Sans	R8	8*10
R1	1,5	RA	10*10
R3	3	RB	15*10
R5	5	RC	20*10

## Tableau de course admissible

Taille	Course [mm]											Plage de course fabricable
	30	50	100	150	200	250	300	350	400	450	500	
16	●	●	●	●	●	●	●	—	—	—	—	10 à 300
25	●	●	●	●	●	●	●	●	●	—	—	15 à 400
40	●	●	●	●	●	●	●	●	●	●	●	20 à 500

**Précaution**
**Le modèle avec contrôleur ne peut pas être sélectionné. À commander séparément.**

(Exemple de référence affichée sur le contrôleur)

Lorsque la référence est « HF1A-LEY25GB-50C-R1 », le modèle d'actionneur est illustré ci-dessous :

« LEY25GB-50 » (sauf le préfixe « HF1A- »)

- \*1 Tailles 25 et 40 uniquement
- \*2 Taille 16 uniquement
- \*3 Veuillez contacter SMC pour les courses non standard, qui sont fabriquées sur commande.
- \*4 Lorsque « Avec frein/capot du moteur » est sélectionné pour les modèles à moteur parallèle haut/droite/gauche, le corps du moteur dépassera l'extrémité du corps pour la taille 16 avec des courses inférieures ou égales à 50 mm et la taille 40 avec des courses inférieures ou égales à 30 mm. Contrôlez s'il peut y avoir des interférences avec les pièces avant de sélectionner un modèle.
- \*5 La fixation de montage est livrée avec le produit mais non assemblée.
- \*6 Pour le montage horizontal en porte-à-faux des modèles à bride avant, bride arrière ou extrémités taraudées, utilisez l'actionneur dans la plage de course suivante.
  - HF1A-LEY25 : 200 max. · HF1A-LEY40 : 100 max.
- \*7 Pour le montage du modèle à chape arrière, utilisez l'actionneur dans la plage de course suivante.
  - HF1A-LEY16 : 100 max. · HF1A-LEY25 : 200 max.
  - HF1A-LEY40 : 200 max.
- \*8 Le modèle à bride avant n'est pas disponible pour le HF1A-LEY16 avec des courses inférieures ou égales à 50 mm, et le HF1A-LEY40 avec des courses inférieures ou égales à 30 mm, et avec l'option du moteur « Avec frein/capot du moteur. »
- \*9 Le modèle à bride arrière n'est pas disponible pour le HF1A-LEY40.
- \*10 Fabriqué sur commande

### Précaution

#### [Produits conformes CE/UKCA]

La conformité CEM a été testée en combinant la série d'actionneurs électriques HF1A-LEY avec la série de contrôleurs JXC.





La conformité CEM dépend de la façon dont le client a configuré son panneau de commande avec ses autres équipements et câbles électriques. Par conséquent, la conformité à la directive CEM ne peut pas être certifiée pour les pièces SMC incorporées à l'équipement du client dans ses conditions de fonctionnement. Le client doit donc vérifier la conformité CEM de ses machines et équipements dans leur ensemble.

#### ■ Marque déposée

EtherNet/IP® est une marque déposée d'ODVA, Inc.

EtherCAT® est une marque déposée et une technologie brevetée, autorisée par Beckhoff Automation GmbH (Allemagne).

#### Contrôleur compatible (à commander séparément.)

Type	Modèle à entrée de données de positionnement	Modèle à entrée directe EtherCAT	Modèle à entrée directe EtherNet/IP™	Modèle à entrée directe PROFINET
				
Série	<b>JXC5H JXC6H</b>	<b>JXCEH</b>	<b>JXC9H</b>	<b>JXCPH</b>
Caractéristiques	Parallèle E/S	EtherCAT à entrée directe	Entrée directe EtherNet/IP™	Entrée directe PROFINET
Moteur compatible	Codeur absolu sans batterie (Moteur pas-à-pas de 24 Vcc)			
Nombre de données de positionnement max.	64 points			
Tension d'alimentation	24 Vcc			
Page de référence	Catalogue Web			

**Haute performance** **Modèle à tige**

**Série HF1A-LEY□F** HF1A-LEY16, 25, 40

**Pour passer commande**



Position de montage du moteur : parallèle

Position de montage du moteur : en ligne

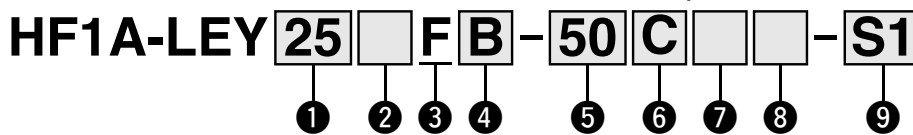

**1 Taille**

16
25
40

**2 Position de montage du moteur/Orientation du capot du moteur**

Symbole	Position de montage du moteur	Orientation du capot du moteur
—	Parallèle sur le dessus	—
R	Parallèle au côté droit	—
L	Parallèle au côté gauche	—
D	En ligne	—*1
D1		Côté gauche*2
D2		Côté droit*2
D3		Haut*2
D4		Bas*2

**3 Type de moteur**

Symbole	Type	Contrôleur compatible
F	Haute performance (Moteur pas-à-pas 24 Vcc)	JXC5H JXCEH JXC6H JXC9H JXCPH

**4 Pas de vis [mm]**

Symbole	HF1A-LEY16	HF1A-LEY25	HF1A-LEY40
A	10	12	16
B	5	6	8
C	2,5	3	4

**5 Course\*3[mm]**

30	30
à	à
500	500

\* Pour plus de détails, se reporter au tableau de courses admissibles ci-dessous.

**6 Option du moteur\*4**

C	Avec capot du moteur
W	Avec frein/capot du moteur

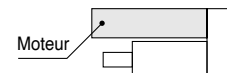

**7 Taraudage d'extrémité de tige**

—	Extrémité de tige, taraudée
M	Extrémité de tige, filetée (1 écrou de tige est inclus.)

**8 Montage\*5**

Symbole	Type	Position de montage du moteur	
		Parallèle	En ligne
—	Extrémités taraudées/ Base du corps taraudée*6	●	●
L	Équerre	●	—
F	Bride avant*6	●*8	●
G	Bride arrière*6	●*9	—
D	Chape arrière*7	●	—

**9 Type/longueur de câble pour l'actionneur**

Câble standard [m]		Câble robotique [m]			
—	Sans	R1	1,5	RA	10*10
S1	1,5	R3	3	RB	15*10
S3	3	R5	5	RC	20*10
S5	5	R8	8*10		

**Tableau de course admissible**

Taille	Course [mm]											Plage de course fabricable
	30	50	100	150	200	250	300	350	400	450	500	
16	●	●	●	●	●	●	●	—	—	—	—	10 à 300
25	●	●	●	●	●	●	●	●	●	—	—	15 à 400
40	●	●	●	●	●	●	●	●	●	●	●	20 à 500

**⚠ Précaution**

**Le modèle avec contrôleur ne peut pas être sélectionné. À commander séparément.**

(Exemple de référence affichée sur le contrôleur)  
Lorsque la référence est « HF1A-LEY25FB-50C-R1 », le modèle d'actionneur est illustré ci-dessous : « LEY25FB-50 » (Sauf le préfixe « HF1A- »)

Pour plus de détails sur les détecteurs, reportez-vous au **catalogue en ligne**.

- \*1 Tailles 25 et 40 uniquement
- \*2 Taille 16 uniquement
- \*3 Veuillez contacter SMC pour les courses non standard, qui sont fabriquées sur commande.
- \*4 Lorsque « Avec frein/capot du moteur » est sélectionné pour les modèles à moteur parallèle haut/droite/gauche, le corps du moteur dépassera l'extrémité du corps pour la taille 16 avec des courses inférieures ou égales à 50 mm et la taille 40 avec des courses inférieures ou égales à 30 mm. Contrôlez s'il peut y avoir des interférences avec les pièces avant de sélectionner un modèle.
- \*5 La fixation de montage est livrée avec le produit mais non assemblée.
- \*6 Pour le montage horizontal en porte-à-faux des modèles à bride avant, bride arrière ou extrémités taraudées, utilisez l'actionneur dans la plage de course suivante.
  - HF1A-LEY25 : 200 max. HF1A-LEY40 : 100 max.
- \*7 Pour le montage du modèle à chape arrière, utilisez l'actionneur dans la plage de course suivante.
  - HF1A-LEY16 : 100 max. HF1A-LEY25 : 200 max.
  - HF1A-LEY40 : 200 max.
- \*8 Le modèle à bride avant n'est pas disponible pour le HF 1 A-LEY 16 avec des courses inférieures ou égales à 50 mm, et le HF 1 A-LEY 40 avec des courses inférieures ou égales à 30 mm, et avec l'option du moteur « Avec frein/capot du moteur. »
- \*9 Le modèle à bride arrière n'est pas disponible pour le HF1A-LEY40.
- \*10 Fabriqué sur commande

### Précaution

#### [Produits conformes CE/UKCA]

La conformité CEM a été testée en combinant la série d'actionneurs électriques HF1A-LEY avec la série de contrôleurs JXC.





La conformité CEM dépend de la façon dont le client a configuré son panneau de commande avec ses autres équipements et câbles électriques. Par conséquent, la conformité à la directive CEM ne peut pas être certifiée pour les pièces SMC incorporées à l'équipement du client dans ses conditions de fonctionnement. Le client doit donc vérifier la conformité CEM de ses machines et équipements dans leur ensemble.

#### ■ Marque déposée

EtherNet/IP® est une marque déposée d'ODVA, Inc.

EtherCAT® est une marque déposée et une technologie brevetée, autorisée par Beckhoff Automation GmbH (Allemagne).

#### Contrôleur compatible (à commander séparément.)

Type	Modèle à entrée de données de positionnement 	Modèle à entrée directe EtherCAT 	Modèle à entrée directe EtherNet/IP™ 	Modèle à entrée directe PROFINET 
Série	<b>JXC5H JXC6H</b>	<b>JXCEH</b>	<b>JXC9H</b>	<b>JXCPH</b>
Caractéristiques	Parallèle E/S	EtherCAT à entrée directe	Entrée directe EtherNet/IP™	Entrée directe PROFINET
Moteur compatible	Moteur pas-à-pas 24 Vcc	Moteur pas-à-pas (Servo/24 Vcc)		
Nombre de données de positionnement max.	64 points	64 points		
Tension d'alimentation	24 Vcc	24 Vcc		
Page de référence	<b>Catalogue Web</b>			

HF1 (compatible)	<b>HF1A</b> (compatible)	HF1B (compatible)
HF2	HF2A compatible	HF2B (compatible)
HF3	HF3A compatible	

Modèle sans moteur

# Actionneur électrique/Modèle à tige



## Série HF1A-LEY

HF1A-LEY25, 32, 63

RoHS

### Pour passer commande

HF1A-LEY **H** **25** **NZ** **B** - **100**



#### 1 Précision

—	Modèle standard
<b>H</b>	Modèle haute précision

#### 2 Taille

<b>25</b>
<b>32</b>
<b>63</b>

#### 4 Type de montage

<b>NZ</b>	<b>NU</b>
<b>NY</b>	<b>NT</b>
<b>NX</b>	<b>NM1</b>
<b>NW</b>	<b>NM2</b>
<b>NV</b>	<b>NM3</b>

#### 5 Pas de vis [mm]

Symbole	HF1A-LEY25	HF1A-LEY32	HF1A-LEY63
<b>A</b>	12	16 (20)	20
<b>B</b>	6	8 (10)	10
<b>C</b>	3	4 (5)	5
<b>L</b>	—	—	2,86*1

#### 6 Course [mm]

<b>30</b>	30
<b>à</b>	à
<b>800</b>	800

\* Reportez-vous au tableau de courses admissibles.

#### 3 Position de montage du moteur

—	Parallèle sur le dessus
<b>R</b>	Parallèle au côté droit
<b>L</b>	Parallèle au côté gauche
<b>D</b>	En ligne

#### 7 Étanche à la poussière/aux jets d'eau <Disponible uniquement pour HF1A-LEY63>

Symbole	HF1A-LEY63
—	Équivalent IP5x (protégé contre la poussière)
<b>P</b>	Équivalent IP65 (étanche à la poussière/résistant aux jets d'eau)/Avec trou d'aération

- \* Lorsque vous utilisez le raccord étanche à la poussière et aux jets d'eau (équivalent IP65), installez correctement le raccord et le tuyau sur le trou d'évent, puis placez l'extrémité du tuyau dans une zone non exposée à la poussière ou à l'eau.
- \* Les raccords et les tuyaux doivent être fournis séparément par le client. Sélectionnez (Diam. ext. de tube utilisable : Ø 4 min., raccordement : Rc1/8).
- \* Ne peut être utilisé dans des environnements exposés à l'huile de coupe, etc. Prenez des mesures de protection appropriées.
- \* Pour plus de détails sur la protection, reportez-vous à la section « Protection » du catalogue en ligne.

#### Tableau de course admissible

Course [mm]	● : standard												Plage de course fabricable		
	30	50	100	150	200	250	300	350	400	450	500	600		700	800
HF1A-LEY25	●	●	●	●	●	●	●	●	●	●	—	—	—	—	15 à 400
HF1A-LEY32	●	●	●	●	●	●	●	●	●	●	●	—	—	—	20 à 500
HF1A-LEY63	—	●	●	●	●	●	●	●	●	●	●	●	●	●	50 à 800

\* Veuillez contacter SMC pour les courses non standard, qui sont fabriquées sur commande.

#### 9 Montage\*1

Symbole	Type	Position de montage du moteur	
		Parallèle	En ligne
—	Extrémités taraudées/base du corps taraudée*2	●	●
<b>L</b>	Équerre	●	—
<b>F</b>	Bride avant*2	●*4	—
<b>G</b>	Bride arrière*2	●*5	—
<b>D</b>	Chape arrière*3	●	—

- \*1 La fixation de montage est livrée avec le produit mais non assemblée.
- \*2 Pour le montage en porte-à-faux horizontal des types avec extrémités taraudées, à bride avant ou à bride arrière, utilisez l'actionneur dans la plage de course suivante.  
· HF1A-LEY25 : 200 mm max., HF1A-LEY32 : 100 mm max., HF1A-LEY63 : 400 mm max.
- \*3 Pour le montage du modèle avec chape arrière, utilisez l'actionneur dans la plage de course suivante.  
· HF1A-LEY25 : 200 mm max., HF1A-LEY32 : 200 mm max.
- \*4 Si la course du HF1A-LEY25 est de 30 mm max., la bride avant peut interférer avec le moteur.
- \*5 Le modèle à bride arrière n'est pas disponible pour le type en ligne et le HF1A-LEY32/63.

#### Moteurs compatibles et types de montage\*4

Modèle de moteur compatible	Fabricant	Série	Taille/type de montage																							
			25									32						63								
			NZ	NY	NX	NM1	NM2	NM3	NZ	NY	NX	NW	NU	NT	NM1	NM2	NZ	NY	NX	NW	NV	NU	NT			
Mitsubishi Electric Corporation	MELSERVO JN/J4/J5	●	—	—	—	—	—	—	●	—	—	—	—	—	—	●	—	—	—	—	—	—	—			
YASKAWA Electric Corporation	Σ-V7/X	●*3	—	—	—	—	—	—	—	—	—	—	—	—	—	●	—	—	—	—	—	—	—			
SANYO DENKI CO., LTD.	SANMOTION R	●	—	—	—	—	—	—	—	—	—	—	—	—	—	●	—	—	—	—	—	—	—			
OMRON Corporation	OMNUC G5/1S	●	—	—	—	—	—	—	—	—	—	—	—	—	—	●	—	—	—	—	—	—	—			
Panasonic Corporation	MINAS A5/A6	● (MHMF uniquement)	—	—	—	—	—	—	—	—	—	—	—	—	—	●	—	—	—	—	—	—	—			
FANUC CORPORATION	βis (-B)	●	—	—	—	—	—	—	● (11 uniquement)	—	—	—	—	—	—	● (11 uniquement)	—	—	—	—	—	—	—			
WIDE SANKYO CORPORATION	S-FLAG	●	—	—	—	—	—	—	—	—	—	—	—	—	—	●	—	—	—	—	—	—	—			
KEYENCE CORPORATION	SV/SV2	●*3	—	—	—	—	—	—	—	—	—	—	—	—	—	—	—	—	—	—	—	—	—			
FUJI ELECTRIC CO., LTD.	ALPHA7	●	—	—	—	—	—	—	—	—	—	—	—	—	—	●	—	—	—	—	—	—	—			
MinebeaMitsumi Inc.	Moteurs pas-à-pas hybrides	—	—	—	—	●*1	—	—	—	—	—	—	—	—	—	—	—	—	—	—	—	—	—			
Shinano Kenshi Co., Ltd.	CSB-BZ	—	—	—	—	●*1	—	—	—	—	—	—	—	—	—	—	—	—	—	—	—	—	—			
ORIENTAL MOTOR Co., Ltd.	α STEP AR/AZ	—	—	—	—	—	—	—	—	—	—	—	—	—	—	—	—	—	—	—	—	—	—			
FASTECH Co., Ltd.	Ezi-SERVO	—	—	—	—	—	—	—	—	—	—	—	—	—	—	—	—	—	—	—	—	—	—			
Rockwell Automation, Inc. (Allen-Bradley)	Kinetix MP/VP/TL	● (TL uniquement)	—	—	—	—	—	—	—	—	—	—	—	—	—	—	—	—	—	—	—	—	—			
Beckhoff Automation GmbH	AM 30/31/80/81	●	—	—	—	—	—	—	—	—	—	—	—	—	—	—	—	—	—	—	—	—	—			
Siemens AG	SIMOTICS S-1FK7	—	—	—	—	—	—	—	—	—	—	—	—	—	—	—	—	—	—	—	—	—	—			
Delta Electronics, Inc.	ASDA-A2	●	—	—	—	—	—	—	—	—	—	—	—	—	—	—	—	—	—	—	—	—	—			
ANCA Motion	AMD2000	●	—	—	—	—	—	—	—	—	—	—	—	—	—	—	—	—	—	—	—	—	—			

\*1 Position de montage du moteur : en ligne uniquement \*2 Position de montage du moteur : parallèle uniquement

\*3 Sur certains moteurs, le connecteur peut dépasser du corps du moteur. Assurez-vous de vérifier qu'il n'y a pas d'interférence avec la surface de montage avant de choisir un moteur.

Pour plus de détails sur les détecteurs, reportez-vous au catalogue en ligne.



HF1 (compatible)	<b>HF1A</b> (compatible)	HF1B (compatible)
HF2	HF2A compatible	HF2B (compatible)
HF3	HF3A compatible	

Codeur absolu sans batterie (Moteur pas-à-pas 24 VCC)

## Modèle à tige-guidée



\* Pour plus d'informations, reportez-vous au catalogue en ligne.



# Série HF1A-LEYG HF1A-LEYG16, 25, 32, 40

### Pour passer commande



**HF1A-LEYG** **25** **M** **E** **B** - **50** **C** - **R1**

① ② ③ ④ ⑤ ⑥ ⑦ ⑧ ⑨

#### ① Taille

16
25
32
40

#### ② Guidage\*1

<b>M</b>	Guide lisse
<b>L</b>	Guide à billes

#### ③ Position de montage du moteur/Orientation du capot du moteur

Symbole	Position de montage du moteur	Orientation du capot du moteur
—	Parallèle sur le dessus	—
<b>D</b>	En ligne	—*2
<b>D1</b>		Gauche*3
<b>D2</b>		Droite*3
<b>D3</b>		Haut*3
<b>D4</b>		Bas*3

#### ④ Type de moteur

<b>E</b>	Codeur absolu sans batterie (Moteur pas-à-pas 24 Vcc)
----------	---

#### ⑤ Pas de vis [mm]

Symbole	HF1A-LEYG16	HF1A-LEYG25	HF1A-LEYG32/40
<b>A</b>	10	12	16
<b>B</b>	5	6	8
<b>C</b>	2,5	3	4

#### ⑥ Course\*4 \*5 [mm]

Course	Note	
	Taille	Courses admissibles
<b>30 à 200</b>	16	30, 50, 100, 150, 200
<b>30 à 300</b>	25/32/40	30, 50, 100, 150, 200, 250, 300

#### ⑦ Option du moteur\*6

<b>C</b>	Avec capot du moteur
<b>W</b>	Avec frein/capot du moteur

#### ⑧ Option du guide\*7

—	Sans option
<b>F</b>	Avec fonction graisseur

#### ⑨ Type/longueur de câble pour l'actionneur

Câble robotique		[m]	
—	Sans	<b>R8</b>	8*8
<b>R1</b>	1,5	<b>RA</b>	10*8
<b>R3</b>	3	<b>RB</b>	15*8
<b>R5</b>	5	<b>RC</b>	20*8

Pour plus de détails sur les détecteurs, reportez-vous au **catalogue en ligne**.

#### Utilisation des détecteurs pour la série HF1A-LEYG à tige-guidée

- Les détecteurs doivent être insérés par le côté avant avec la tige (plaque) dépassant.
- Les détecteurs ne peuvent pas être fixés avec les pièces cachées derrière la fixation du guide (le côté de la tige qui dépasse).
- Veuillez consulter SMC en cas d'utilisation des détecteurs sur le côté de la tige qui dépasse (fabrication sur commande).

#### ⚠ Précaution

Le modèle avec contrôleur ne peut pas être sélectionné.

À commander séparément.

(Exemple de référence affichée sur le contrôleur)

Lorsque la référence est « **HF1A-LEYG25EB-50C-R1** », le modèle d'actionneur est illustré ci-dessous :

« **LEYG25EB-50** » (sauf le préfixe « **HF1A-** »)

- \*1 Lorsque [M : guide lisse] est sélectionné, la vitesse maximale de pas [A] est 400 mm/s (à charge nulle, montage horizontal). La vitesse est également limitée avec une charge horizontale/moment. Reportez-vous à la « sélection du modèle » dans le **catalogue en ligne**.
- \*2 Tailles 25, 32 et 40 uniquement
- \*3 Taille 16 uniquement
- \*4 Veuillez contacter SMC pour les courses non standard, qui sont fabriquées sur commande.
- \*5 Il existe une limite pour le montage des modèles de moteurs parallèles à montage par le haut de taille 16/32/40 et courses de 50 mm max. Reportez-vous aux dimensions.
- \*6 Lorsque « Avec frein/capot du moteur » est sélectionné pour les modèles à moteur parallèle haut/droite/gauche, le corps du moteur dépassera l'extrémité du corps pour la taille 16 avec des courses inférieures ou égales à 50 mm et la taille 40 avec des courses inférieures ou égales à 30 mm. Contrôlez s'il peut y avoir des interférences avec les pièces avant de sélectionner un modèle.
- \*7 Disponible uniquement pour les guides lisses de taille 25, 32 et 40 (voir la section « Construction » du **catalogue en ligne**.)
- \*8 Fabriqué sur commande

## Précaution

### [Produits conformes CE/UKCA]











La conformité CEM a été testée en combinant la série d'actionneurs électriques HF1A-LEY avec la série de contrôleurs JXC.

La conformité CEM dépend de la façon dont le client a configuré son panneau de commande avec ses autres équipements et câbles électriques. Par conséquent, la conformité à la directive CEM ne peut pas être certifiée pour les pièces SMC incorporées à l'équipement du client dans ses conditions de fonctionnement. Le client doit donc vérifier la conformité CEM de ses machines et équipements dans leur ensemble.

### [Précautions relatives aux différences de versions du contrôleur]

Lorsque la série JXC doit être utilisée en combinaison avec le codeur absolu sans batterie, utilisez un contrôleur de la version V3.4 ou S3.4 ou supérieure. Pour plus d'informations, reportez-vous au **catalogue en ligne**.

## Contrôleur compatible (à commander séparément.)

Type	Modèle à entrée de données de positionnement	Modèle à entrée directe EtherCAT	Modèle à entrée directe EtherCAT avec sous-fonction STO	Modèle à entrée directe EtherNet/IP™	Modèle à entrée directe EtherNet/IP™ avec sous-fonction STO	Modèle à entrée directe PROFINET	Modèle à entrée directe PROFINET avec sous-fonction STO	Modèle à entrée directe DeviceNet®	Modèle à entrée directe IO-Link	Modèle à entrée directe IO-Link avec sous-fonction STO	Modèle à entrée directe CC-Link
											
Série	JXC51 JXC61	JXCE1	JXCEF	JXC91	JXC9F	JXCP1	JXCPF	JXCD1	JXCL1	JXCLF	JXCM1
Caractéristiques	Parallèle E/S	Entrée directe EtherCAT	Entrée directe EtherCAT avec sous-fonction STO	Entrée directe EtherNet/IP™	Entrée directe EtherNet/IP™ avec sous-fonction STO	Entrée directe PROFINET	Entrée directe PROFINET avec sous-fonction STO	Entrée directe DeviceNet®	Entrée directe IO-Link	Entrée directe IO-Link avec sous-fonction STO	Entrée directe CC-Link
Moteur compatible	Codeur absolu sans batterie (Moteur pas-à-pas de 24 Vcc)										
Nombre de données de positionnement max.	64 points										
Tension d'alimentation	24 Vcc										
Page de référence	Catalogue Web										

# Modèle à tige-guidée

## Série HF1A-LEYG HF1A-LEYG16, 25, 32, 40

Pour passer commande

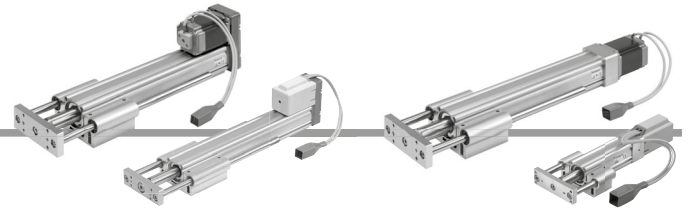

Position de montage du moteur : parallèle Position de montage du moteur : en ligne

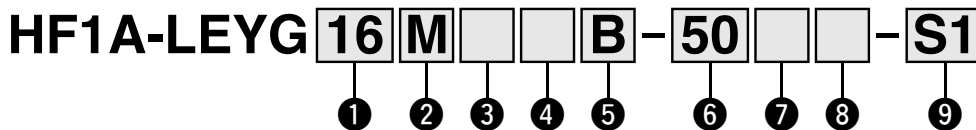

**1 Taille**

16
25
32
40

**2 Guidage\*1**

<b>M</b>	Guide lisse
<b>L</b>	Guide à billes

**3 Position de montage du moteur**

—	Parallèle sur le dessus
<b>D</b>	En ligne

**4 Type de moteur**

Symbole	Type	Taille admissible			Contrôleurs compatibles
		HF1A-LEYG16	HF1A-LEYG25	HF1A-LEYG32/40	
—	Moteur pas-à-pas (Servo/24 Vcc)	●	●	●	JXC51 JXCD1 JXCPF JXC61 JXCL1 JXCLF JXCE1 JXCM1 JXC91 JXCEF JXCP1 JXC9F LECPA
<b>A</b>	Servomoteur (24 Vcc)	●	●	—	LECA6

**5 Pas de vis [mm]**

Symbole	HF1A-LEYG16	HF1A-LEYG25	HF1A-LEYG32/40
<b>A</b>	10	12	16
<b>B</b>	5	6	8
<b>C</b>	2,5	3	4

**6 Course\*2 \*3 [mm]**

<b>30</b>	30
à	à
<b>300</b>	300

**7 Option du moteur\*4**

—	Sans option
<b>C</b>	Avec capot du moteur
<b>B</b>	Avec frein
<b>W</b>	Avec frein/capot du moteur

**8 Option du guide\*5**

—	Sans option
<b>F</b>	Avec fonction de retenue de graisse

\* Pour plus de détails, se reporter au tableau de course admissible ci-dessous.

**9 Type/longueur de câble pour l'actionneur\*7**

Câble standard [m]		Câble robotique [m]			
—	Sans	<b>R1</b>	1,5	<b>RA</b>	10*6
<b>S1</b>	1,5*8	<b>R3</b>	3	<b>RB</b>	15*6
<b>S3</b>	3*8	<b>R5</b>	5	<b>RC</b>	20*6
<b>S5</b>	5*8	<b>R8</b>	8*6		

**Tableau des courses admissibles\*2**

Modèle	Course [mm]							Plage de course fabricable [mm]
	30	50	100	150	200	250	300	
HF1A-LEYG16	●	●	●	●	●	—	—	10 à 200
HF1A-LEYG25	●	●	●	●	●	●	●	15 à 300
HF1A-LEYG32/40	●	●	●	●	●	●	●	20 à 300

● : standard

**⚠ Prudence**

Le modèle avec contrôleur ne peut pas être sélectionné. À commander séparément.

(Exemple de référence affichée sur le contrôleur)

Lorsque la référence est « HF1A-LEYG25MB-50C-R1 », le modèle d'actionneur est illustré ci-dessous :

« LEYG25MB-50C » (sauf le préfixe « HF1A- »)

Pour plus de détails sur les détecteurs, reportez-vous au **catalogue en ligne**.

**Utilisation des détecteurs pour la série HF1A-LEYG à tige-guidée**

- Les détecteurs doivent être insérés par le côté avant avec la tige (plaque) dépassant.
- Les détecteurs ne peuvent pas être fixés avec les pièces cachées derrière la fixation du guide (le côté de la tige qui dépasse).
- Veuillez consulter SMC en cas d'utilisation des détecteurs sur le côté de la tige qui dépasse (fabrication sur commande).

# Modèle à tige-guidée **Série HF1A-LEYG**



Incémental (Moteur pas-à-pas 24 Vcc)

Incémental (Moteur pas à pas 24 VCC)

- \*1 Lorsque [M : guide lisse] est sélectionné, la vitesse maximale du pas [A] est 400 mm/s (à charge nulle, montage horizontal). La vitesse est également limitée avec une charge horizontale/de moment. Reportez-vous à la « sélection du modèle » dans le **catalogue en ligne**.
- \*2 Veuillez contacter SMC pour les courses non standard, qui sont fabriquées sur commande.
- \*3 Il existe une limite pour le montage des modèles à moteur parallèle sur le dessus de taille 32/40 et courses de 50 mm max. Reportez-vous aux dimensions.
- \*4 Lorsque « Avec frein » ou « Avec frein/caput du moteur » est sélectionné pour le modèle à moteur parallèle sur le dessus, le corps du moteur dépassera de l'extrémité du corps pour la taille 16/40 avec course de 30 mm max. Contrôlez s'il peut y avoir des interférences avec les pièces avant de sélectionner un modèle.

- \*5 Disponible uniquement pour les guides lisses de taille 25, 32 et 40 (voir la section « Construction » du **catalogue en ligne**.)
- \*6 Fabriqué sur commande (Câble robotique uniquement)
- \*7 Le câble standard doit être utilisé sur des pièces fixes uniquement. Pour une utilisation sur des pièces mobiles, choisissez le câble robotique. Consultez le **catalogue en ligne** si seul le câble d'actionneur est nécessaire.
- \*8 Uniquement disponible pour le moteur de type « moteur pas-à-pas »











## Contrôleurs compatibles (à commander séparément.)

Type	Modèle à entrée de données de positionnement	Modèle à entrée de données de positionnement	Modèle à entrées impulsionsnelles
			
Série	<b>JXC51 JXC61</b>	<b>LECA6</b>	<b>LECPA</b>
Caractéristiques	Parallèle E/S	Parallèle E/S	Fonctionnement via des signaux d'impulsion
Moteur compatible	Moteur pas-à-pas (Servo/24 Vcc)	Servomoteur (24 Vcc)	Moteur pas-à-pas (Servo/24 Vcc)
Nombre de données de positionnement max.	64 points		—
Tension d'alimentation	24 Vcc		
Page de référence	<b>Catalogue Web</b>		

## Précaution

### [Produits conformes CE/UKCA]

- ① La conformité CEM a été testée en combinant la série des actionneurs électriques HF 1 A-LEY avec le contrôleur de la série LEC/JXC. La conformité CEM dépend de la façon dont le client a configuré son panneau de commande avec ses autres équipements et câbles électriques. Par conséquent, la conformité à la directive CEM ne peut pas être certifiée pour les pièces SMC incorporées à l'équipement du client dans ses conditions de fonctionnement. Le client doit donc vérifier la conformité CEM de ses machines et équipements dans leur ensemble.
- ② Pour la caractéristique incémental (Servomoteur 2 4 Vcc), la conformité CEM a été testée en installant un ensemble de filtre antiparasite (LEC-NFA). Reportez-vous au **Catalogue en ligne** pour l'ensemble de filtre antiparasite. Consultez le manuel d'utilisation de la série LECA pour l'installation.

Type	Modèle à entrée directe EtherCAT	Modèle à entrée directe EtherCAT avec sous-fonction STO	Modèle à entrée directe EtherNet/IP™	Modèle à entrée directe EtherNet/IP™ avec sous-fonction STO	Modèle à entrée directe PROFINET	Modèle à entrée directe PROFINET avec sous-fonction STO	Modèle à entrée directe DeviceNet®	Modèle à entrée directe IO-Link	Modèle à entrée directe IO-Link avec sous-fonction STO	Modèle à entrée directe CC-Link
										
Série	<b>JXCE1</b>	<b>JXCEF</b>	<b>JXC91</b>	<b>JXC9F</b>	<b>JXCPI</b>	<b>JXCPI</b>	<b>JXCD1</b>	<b>JXCL1</b>	<b>JXCLF</b>	<b>JXCM1</b>
Caractéristiques	Entrée directe EtherCAT	Entrée directe EtherCAT avec sous-fonction STO	Entrée directe EtherNet/IP™	Entrée directe EtherNet/IP™ avec sous-fonction STO	Entrée directe PROFINET	Entrée directe PROFINET avec sous-fonction STO	Entrée directe DeviceNet®	Entrée directe IO-Link	Entrée directe IO-Link avec sous-fonction STO	Entrée directe CC-Link
Moteur compatible	Moteur pas-à-pas (Servo/24 Vcc)									
Nombre de données de positionnement max.	64 points									
Tension d'alimentation	24 Vcc									
Page de référence	<b>Catalogue Web</b>									

# Modèle à tige-guidée

## Série HF1A-LEYG HF1A-LEYG25, 32

### Pour passer commande

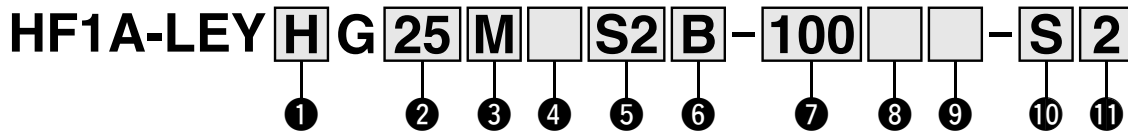

#### 1 Précision

—	Modèle standard
<b>H</b>	Modèle haute précision

#### 2 Taille

<b>25</b>
<b>32</b>

#### 3 Guidage

<b>M</b>	Guide lisse
<b>L</b>	Guide à billes

#### 4 Position de montage du moteur

—	Parallèle sur le dessus
<b>D</b>	En ligne

#### 5 Type de moteur\*1

Symbole	Type	Sortie [W]	2 Taille	12 Modèle de contrôleur	Contrôleurs compatibles*3
<b>S2</b> *1	Servomoteur CA (Codeur incrémental)	100	25	A1/A2	LECSA□-S1
<b>S3</b>		200	32	A1/A2	LECSA□-S3
<b>T6</b> *2	Servomoteur CA (Codeur absolu)	100	25	B2	LECSB2-T5
				C2	LECSC2-T5
<b>T7</b>		200	32	B2	LECSB2-T7
				C2	LECSC2-T7
		S2	LECSS2-T7		

#### 6 Pas de vis [mm]

Symbole	HF1A-LEYG25	HF1A-LEYG32*1
<b>A</b>	12	16 (20)
<b>B</b>	6	8 (10)
<b>C</b>	3	4 (5)

\*1 Les valeurs indiquées entre ( ) correspondent aux câbles pour le moteur parallèle sur le dessus de taille 32. (Pas de vis équivalents incluant le ratio de poulie [1,25:1])

\*1 Pour le modèle de moteur S2, le suffixe de la référence du contrôleur compatible est S1.

\*2 Pour le modèle de moteur T6, le suffixe de la référence du contrôleur compatible est LECS□2-T5.

\*3 Pour plus de détails sur le contrôleur, reportez-vous au **catalogue en ligne**.

#### 7 Course [mm]

<b>30</b>	30
<b>à</b>	à
<b>300</b>	300

\* Pour plus de détails, se reporter au tableau de course admissible ci-dessous.

\* Il existe une limite pour le montage du modèle à moteur parallèle sur le dessus de taille 32 et courses de 50 mm max. Reportez-vous aux dimensions.

#### 8 Option du moteur

—	Sans option
<b>B</b>	Avec frein

#### 9 Option de guidage

—	Sans option
<b>F</b>	Avec fonction de retenue de graisse

\* Disponible uniquement pour les guides lisses de taille 25 et 32 (voir la section « Construction » du **catalogue en ligne**.)

#### 10 Type de câble\*1 \*2

—	Sans câble
<b>S</b>	Câble standard
<b>R</b>	Câble robotique

\*1 Câble du moteur et câble du codeur fournis avec le produit. (Un câble de frein est également fourni si l'option de moteur « B : Avec frein » est sélectionnée.)

\*2 Le sens de branchement du câble standard est :  
 • Parallèle sur le dessus : (A) côté axe  
 • En ligne : (B) côté contre-axe  
 (Reportez-vous au **catalogue en ligne** pour plus de détails.)

#### 11 Longueur de câble\*1 [m]

—	Sans câble
<b>2</b>	2
<b>5</b>	5
<b>A</b>	10

\*1 Les longueurs des câbles moteur, codeur et frein sont identiques.

#### Tableau de course admissible

Modèle	Course [mm]	● : standard							Plage de course fabricable
		30	50	100	150	200	250	300	
<b>HF1A-LEYG25</b>		●	●	●	●	●	●	●	15 à 300
<b>HF1A-LEYG32</b>		●	●	●	●	●	●	●	20 à 300

\* Veuillez contacter SMC pour les courses non standard, qui sont fabriquées sur commande.

#### ⚠ Prémunition

Le modèle avec contrôleur ne peut pas être sélectionné. À commander séparément.

Pour plus de détails sur les détecteurs, reportez-vous au **catalogue en ligne**.



Position de montage du moteur : parallèle

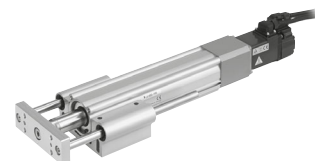

Position de montage du moteur : en ligne

### Utilisation des détecteurs pour la série HF1A-LEYG à tige-guidée

- Les détecteurs doivent être insérés par le côté avant avec la tige (plaque) dépassant.
- Les détecteurs ne peuvent pas être fixés avec les pièces cachées derrière la fixation du guide (le côté de la tige qui dépasse).
- Veuillez consulter SMC en cas d'utilisation des détecteurs sur le côté de la tige qui dépasse (fabrication sur commande).

### Contrôleurs compatibles (à commander séparément.)

Modèle de contrôleur	Modèle à entrées impulsionnelles/ Modèle à positionnement	Modèle à entrées impulsionnelles	Modèle à entrée directe CC-Link	 SSCNET III/H
				
<b>Série</b>	<b>LECSA</b>	<b>LECSB-T</b>	<b>LECSC-T</b>	<b>LECSS-T</b>
<b>Nombre de points du tableau</b>	Jusqu'à 7	Jusqu'à 255	Jusqu'à 255 (2 stations occupées)	—
<b>Entrée d'impulsion</b>	○	○	—	—
<b>Réseau compatible</b>	—	—	CC-Link	SSCNET III/H
<b>Codeur</b>	Codeur incrémental de 17 bits	Codeur absolu de 22 bits	Codeur absolu de 18 bits	Codeur absolu de 22 bits
<b>Fonction de communication</b>	Communication USB	Communication USB, Communication RS422	Communication USB, Communication RS422	Communication USB
<b>Tension d'alimentation [V]</b>	100 à 120 Vca (50/60 Hz) 200 à 230 Vca (50/60 Hz)	200 à 240 Vca (50/60 Hz)	200 à 230 Vca (50/60 Hz)	200 à 240 Vca (50/60 Hz)
<b>Page de référence</b>	<b>Catalogue Web</b>			

HF1 (compatible)	<b>HF1A</b> (compatible)	HF1B (compatible)
HF2	HF2A compatible	HF2B (compatible)
HF3	HF3A compatible	

Servomoteur CA Série LECY□

# Modèle à tige-guidée



+ Pour plus d'informations, reportez-vous au catalogue en ligne.



## Série HF1A-LEYG HF1A-LEYG25, 32

### Pour passer commande

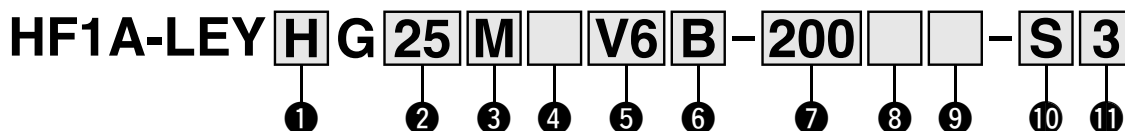

#### 1 Précision

—	Modèle standard
<b>H</b>	Modèle haute précision

#### 2 Taille

<b>25</b>
<b>32</b>

#### 3 Guidage

<b>M</b>	Guide lisse
<b>L</b>	Guide à billes

#### 4 Position de montage du moteur

—	Parallèle sur le dessus
<b>D</b>	En ligne

#### 5 Type de moteur

Symbole	Type	Sortie [W]	2 Taille	12 Modèle de contrôleur	Contrôleurs compatibles
<b>V6</b> *1	Servomoteur CA (Codeur absolu)	100	25	M2	LECYM2-V5
				U2	LECYU2-V5
<b>V7</b>		200	32	M2	LECYM2-V7
				U2	LECYU2-V7

\*1 Pour le modèle de moteur V6, le suffixe de la référence du contrôleur compatible est V5.

#### 6 Pas de vis [mm]

Symbole	HF1A-LEYG25	HF1A-LEYG32*1
<b>A</b>	12	16 (20)
<b>B</b>	6	8 (10)
<b>C</b>	3	4 (5)

\*1 Les valeurs indiquées entre ( ) correspondent aux câbles pour le moteur parallèle sur le dessus. (Pas de vis équivalents incluant le ratio de poulie [1,25:1])

#### 7 Course [mm]

<b>30</b>	30
<b>à</b>	à
<b>300</b>	300

\* Pour plus de détails, se reporter au tableau de course admissible ci-dessous.

\* Il existe une limite pour le montage du modèle à moteur parallèle sur le dessus de taille 32 et courses de 5 0 mm max. Reportez-vous aux dimensions.

#### 8 Option du moteur

—	Sans option
<b>B</b>	Avec frein

\* Lorsque « Avec frein » est sélectionné pour les modèles à moteur parallèle sur le dessus, le corps du moteur dépassera de l'extrémité du corps pour la taille 25 avec course de 30 mm max. Contrôlez s'il peut y avoir des interférences avec les pièces avant de sélectionner un modèle.

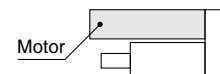

#### 9 Option de guidage

—	Sans option
<b>F</b>	Avec fonction de retenue de graisse

\* Disponible uniquement pour le guide lisse

#### 10 Type de câble\*1

—	Sans câble
<b>S</b>	Câble standard
<b>R</b>	Câble robotique

\*1 Câble du moteur et câble du codeur fournis avec le produit.

Le câble moteur pour frein est inclus lorsque le moteur avec option de frein est sélectionné.

#### 11 Longueur de câble [m]\*1

—	Sans câble
<b>3</b>	3
<b>5</b>	5
<b>A</b>	10
<b>C</b>	20

\*1 Les longueurs des câbles du moteur et du codeur sont identiques. (Pour modèle avec frein)

#### Tableau de course admissible

Modèle	Course [mm]	● : standard							Plage de course fabricable
		30	50	100	150	200	250	300	
HF1A-LEYG25		●	●	●	●	●	●	●	15 à 300
HF1A-LEYG32		●	●	●	●	●	●	●	20 à 300

\* Veuillez contacter SMC pour les courses non standard, qui sont fabriquées sur commande.

#### ⚠ Prémunition

Le modèle avec contrôleur ne peut pas être sélectionné. À commander séparément.

Pour plus de détails sur les détecteurs, reportez-vous au **catalogue en ligne**.



Position de montage du moteur : parallèle





Position de montage du moteur : en ligne

### Utilisation des détecteurs pour la série HF1A-LEYG à tige-guidée

- Les détecteurs doivent être insérés par le côté avant avec la tige (plaque) dépassant.
- Les détecteurs ne peuvent pas être fixés avec les pièces cachées derrière la fixation du guide (le côté de la tige qui dépasse).
- Veuillez consulter SMC en cas d'utilisation des détecteurs sur le côté de la tige qui dépasse (fabrication sur commande).

### Contrôleurs compatibles (à commander séparément.)

Modèle de contrôleur		
	Série	<b>LECYM</b>
Réseau compatible	MECHATROLINK-II	MECHATROLINK-III
Codeur	Codeur absolu de 20 bits	
Dispositif de communication	Communication USB, communication RS-422	
Tension d'alimentation [V]	200 à 230 Vca (50/60 Hz)	
Page de référence	Catalogue Web	

HF1 (compatible)	<b>HF1A</b> (compatible)	HF1B (compatible)
HF2	HF2A compatible	HF2B (compatible)
HF3	HF3A compatible	

Modèle sans moteur

# Actionneur électrique/Modèle à tige-guidée

## Série HF1A-LEYG

HF1A-LEYG25, 32 RoHS



Pour passer commande

**HF1A-LEY** H G 25 M   NZ B - 200  

1  
 2  
 3  
 4  
 5  
 6  
 7  
 8

### 1 Précision

—	Modèle standard
<b>H</b>	Modèle haute précision

### 2 Taille

<b>25</b>
<b>32</b>

### 3 Guidage

<b>M</b>	Guide lisse
<b>L</b>	Guide à billes

### 4 Position de montage du moteur

—	Parallèle sur le dessus
<b>D</b>	En ligne

### 5 Type de montage

<b>NZ</b>
<b>NY</b>
<b>NX</b>
<b>NW</b>
<b>NV</b>
<b>NU</b>
<b>NT</b>
<b>NM1</b>
<b>NM2</b>
<b>NM3</b>

### 6 Pas de vis [mm]

Symbole	HF1A-LEYG25	HF1A-LEYG32*1
<b>A</b>	12	16 (20)
<b>B</b>	6	8 (10)
<b>C</b>	3	4 (5)

\*1 Les valeurs indiquées entre ( ) correspondent aux câbles pour le moteur parallèle sur le dessus de taille 32. Sauf pour le type de montage NM1 (pas de vis équivalents incluant le ratio de poulie [1,25:1])

### 7 Course [mm]

<b>30</b>	30
à	à
<b>300</b>	300

\* Reportez-vous au tableau de course admissible.

### 8 Option du guide

—	Sans option
<b>F</b>	Avec fonction de retenue de graisse

\* Disponible uniquement pour le guide lisse

\* Reportez-vous à « Moteurs compatibles ».

### Tableau de course admissible

● : standard

Modèle	Course [mm]							Plage de course fabricable
	30	50	100	150	200	250	300	
HF1A-LEYG25	●	●	●	●	●	●	●	15 à 300
HF1A-LEYG32	●	●	●	●	●	●	●	20 à 300

\* Veuillez contacter SMC pour les courses non standard, qui sont fabriquées sur commande.

### Utilisation des détecteurs pour la série LEYG à tige-guidée

- Les détecteurs doivent être insérés par le côté avant avec la tige (plaque) dépassant.
- Les détecteurs ne peuvent pas être fixés avec les pièces cachées derrière la fixation du guide (le côté de la tige qui dépasse).
- Veuillez consulter SMC en cas d'utilisation des détecteurs sur le côté de la tige qui dépasse (fabrication sur commande).

Pour plus de détails sur les détecteurs, reportez-vous au [catalogue en ligne](#).

### Moteurs compatibles et types de montage\*4

Modèle de moteur compatible		Taille/type de montage															
Fabricant	Série	25							32								
		NZ	NY	NX	NM1	NM2	NM3	NZ	NY	NX	NW	NV	NU	NT	NM1	NM2	
Mitsubishi Electric Corporation	MELSERVO JN4J5	●	—	—	—	—	—	●	—	—	—	—	—	—	—	—	
YASKAWA Electric Corporation	Σ-V/7/X	●*3	—	—	—	—	—	●	—	—	—	—	—	—	—		
SANYO DENKI CO., LTD.	SANMOTION R	●	—	—	—	—	—	●	—	—	—	—	—	—	—		
OMRON Corporation	OMNUC G5/1S	●	—	—	—	—	—	●	—	—	—	—	—	—	—		
Panasonic Corporation	MINAS A5/A6	● (MHMF uniquement)	●	—	—	—	—	—	●	—	—	—	—	—	—		
FANUC CORPORATION	βis (-B)	●	—	—	—	—	—	● (β1 uniquement)	—	—	●	—	—	—	—		
NIDEC SANKYO CORPORATION	S-FLAG	●	—	—	—	—	—	●	—	—	—	—	—	—	—		
KEYENCE CORPORATION	SV/SV2	●*3	—	—	—	—	—	●	—	—	—	—	—	—	—		
FUJI ELECTRIC CO., LTD.	ALPHA7	●	—	—	—	—	—	●	—	—	—	—	—	—	—		
MinebeaMitsumi Inc.	Moteurs pas-à-pas hybrides	—	—	—	●*1	—	●*2	—	—	—	—	—	—	—	●		
Shinano Kenshi Co., Ltd.	CSB-BZ	—	—	—	●*1	—	●*2	—	—	—	—	—	—	—	—		
ORIENTAL MOTOR Co., Ltd.	α STEP AR/AZ	—	—	—	—	● (AR/AZ (46 uniquement))	—	—	—	—	—	—	—	—	●		
FASTECH Co., Ltd.	Ezi-SERVO	—	—	—	●	—	—	—	—	—	—	—	—	—	●		
Rockwell Automation, Inc. (Allen-Bradley)	Kinetix MP/VP/TL	● (TL uniquement)	—	—	—	—	—	—	—	—	●*1 (MP/VP uniquement)	—	—	—	● (TL uniquement)		
Beckhoff Automation GmbH	AM 30/31/80/81	●	—	—	—	—	—	—	—	—	●*1 (AM80/AM81 only)	—	●*1 (AM30 uniquement)	● (AM31 uniquement)	—		
Siemens AG	SIMOTICS S-1FK7	—	—	●	—	—	—	—	—	—	●*1	—	—	—	—		
Delta Electronics, Inc.	ASDA-A2	●	—	—	—	—	—	●	—	—	—	—	—	—	—		
ANCA Motion	AMD2000	●	—	—	—	—	—	●	—	—	—	—	—	—	—		

\*1 Position de montage du moteur : en ligne uniquement \*2 Position de montage du moteur : parallèle uniquement

\*3 Sur certains moteurs, le connecteur peut dépasser du corps du moteur. Assurez-vous de vérifier qu'il n'y a pas d'interférence avec la surface de montage avant de choisir un moteur.



Servomoteur CA

# Actionneur électrique/Modèle à tige

## Série **HF2A-LEY** HF2A-LEY25, 32, 63



Pour passer commande

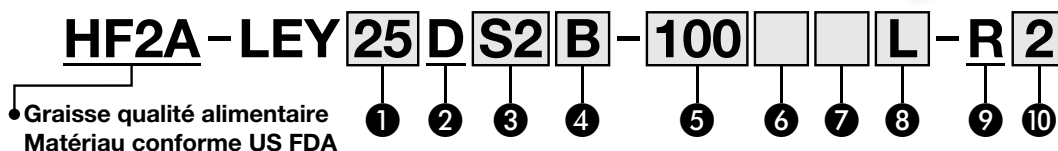

**1** Taille

25
32
63

**2** Position de montage du moteur

D	En ligne
---	----------

**3** Type de moteur

Symbole	Type	Sortie [W]	Taille	Contrôleurs compatibles*3
<b>S2</b> *1	Servomoteur CA (Codeur incrémental)	100	25	<b>LECSA</b> □- <b>S1</b>
<b>S3</b>		200	32	<b>LECSA</b> □- <b>S3</b>
<b>S4</b>		400	63	<b>LECSA2</b> - <b>S4</b>
<b>T6</b> *2	Servomoteur CA (Codeur absolu)	100	25	<b>LECS</b> □2- <b>T5</b>
<b>T7</b>		200	32	<b>LECS</b> □2- <b>T7</b>
<b>T8</b>		400	63	<b>LECS</b> □2- <b>T8</b>

\*1 Pour le modèle de moteur S2, le suffixe de la référence du contrôleur compatible est S1.  
\*2 Pour le modèle de moteur T6, le suffixe de la référence du contrôleur compatible est T5.  
\*3 Pour plus de détails sur le contrôleur, reportez-vous au **catalogue en ligne**.  
Le contrôleur doit être commandé séparément.

**4** Pas de vis [mm]

Taille	25	32	63
<b>A</b>	12	20	20
<b>B</b>	6	10	10
<b>C</b>	3	5	5

**5** Course [mm]

<b>50</b>	50
<b>à</b>	à
<b>800</b>	800

\* Pour plus de détails, voir le tableau de course admissible ci-dessous.

**6** Option de moteur

-	Sans option
<b>B</b>	Avec frein

**7** Bout de tige

-	Extrémité de tige, taraudée
<b>M</b>	Extrémité de tige, filetée (1 écrou de tige est inclus.)

**8** Montage

<b>L</b>	Équerre
<b>F</b>	Bride avant

\* Ne pas monter le produit avec une bride avant lorsqu'il est monté horizontalement et fixe à une extrémité.

**9** Type de câble\*1

<b>R</b>	Câble robotique
----------	-----------------

\*1 Câble du moteur et câble du codeur fournis avec le produit. (Un câble de frein est également fourni si l'option de moteur « B : Avec frein » est sélectionnée.)

**10** Longueur du câble\*1 [m]

<b>2</b>	2
<b>5</b>	5
<b>A</b>	10

\*1 Les longueurs des câbles du moteur, du codeur et de verrouillage sont identiques.

**Tableau de course admissible**

Taille	Course [mm]	50	100	150	200	250	300	350	400	450	500	600	700	800	Plage de course fabricable
		●	●	●	●	●	●	●	●	●	●	●	●	●	
<b>25</b>		●	●	●	●	●	●	●	●	-	-	-	-	-	50 à 400
<b>32</b>		●	●	●	●	●	●	●	●	●	●	-	-	-	50 à 500
<b>63</b>		●	●	●	●	●	●	●	●	●	●	●	●	●	50 à 800

\* Veuillez contacter SMC pour les courses non standard, qui sont fabriquées sur commande.

**Contrôleurs compatibles**

Modèle de contrôleur	Modèle à entrées impulsionnelles/ Modèle à positionnement	Modèle à entrées impulsionnelles	Modèle à entrée directe CC-Link	SSCNET III/H	Modèle à carte réseau
<b>Série</b>	<b>LECSA</b>	<b>LECSB-T</b>	<b>LECSA-T</b>	<b>LECSA-T</b>	<b>LECSND-T</b>
<b>Nombre de tableaux de points*1</b>	Jusqu'à 7	Jusqu'à 255	Jusqu'à 255 (2 stations occupées)	-	Jusqu'à 255
<b>Entrée d'impulsion</b>	○	○	-	-	-
<b>Réseau compatible</b>	-	-	CC-Link	SSCNET III/H	PROFINET EtherCAT EtherNet/IP™
<b>Codeur</b>	Codeur incrémental de 17 bits	Codeur absolu de 22 bits	Codeur absolu de 18 bits	Codeur absolu de 22 bits	Codeur absolu de 22 bits
<b>Fonction de communication</b>	Communication USB	Communication USB, communication RS422	Communication USB, communication RS422	Communication USB	Communication USB
<b>Tension d'alimentation [V]</b>	100 à 120 Vca (50/60 Hz) 200 à 230 Vca (50/60 Hz)	200 à 240 Vca (50/60 Hz)	200 à 230 Vca (50/60 Hz)	200 à 240 Vca (50/60 Hz)	200 à 240 Vca (50/60 Hz)

\*1 Pour le LECSND-T, seuls PROFINET et EtherCAT sont disponibles.





# Sécheur d'air à membrane

## Série *IDG-D*



Les caractéristiques techniques sont identiques à celles du modèle « HF1B- », même si le préfixe « HF1B- » ne figure pas dans la référence.

### Pour passer commande

IDG **30** - **03** - **D**

①      ②      ③      ④      ⑤

· Option/Semi-standard : sélectionnez une de chaque pour **a** et **b**.  
 · Symbole Option/Semi-standard : Lorsque plusieurs caractéristiques techniques sont requises, indiquez-les dans l'ordre alphanumérique.  
 Exemple) IDG30-N03B-RZ-D



		Symbole	Description	①			
				Taille du corps			
				20	30	40	
②	Taraudage	—	Rc	●	●	●	
		N	NPT	●	●	●	
		F	G	●	●	●	
		+					
③	Raccordement	01	1/8	●	—	—	
		02	1/4	●	●	●	
		03	3/8	—	●	●	
		04	1/2	—	—	●	
		+					
④	Option	—	Sans option de montage	●	●	●	
		B*1	Avec fixation	●	●	●	
		+					
⑤	a	Sens du débit	—	Sens du débit : de gauche à droite	●	●	●
			R	Sens du débit : de droite à gauche	●	●	●
			+				
	b	Unité	—	Étiquette du produit en unités SI : MPa	●	●	●
Z*2			Étiquette du produit en unités impériales : psi	●	●	●	

\*1 La fixation n'est pas assemblée.

Deux vis sont fournies en tant qu'accessoires pour monter la fixation au produit. L'installation simultanée d'une entretoise avec fixation et d'une entretoise de raccordement modulaire n'est pas permise.

\*2 Pour le modèle taraudé : NPT

Ce produit est destiné à un usage à l'étranger uniquement, conformément à la nouvelle Loi sur les mesures. (Le type d'unité SI est fourni pour une utilisation au Japon.)

HF1 (compatible)	HF1A (compatible)	HF1B (compatible)
HF2	HF2A compatible	HF2B (compatible)
HF3	HF3A compatible	

# Sécheur d'air à membrane/unité simple



## Série IDG□A

Point de rosée standard -20 °C, -15 °C, -40 °C, -60 °C



Les caractéristiques techniques sont identiques à celles du modèle « HF1B- », même si le préfixe « HF1B- » ne figure pas dans la référence.

### Pour passer commande



IDG 30 □ A - □ 03 □ - □

#### Taille

30
50
60
75
100

#### Température du point de rosée standard/Débit d'air à la sortie

Symbole	Point de rosée standard [°C]	Débit par taille, débit d'air à la sortie [l/min (ANR)]				
		30	50	60	75	100
—	-20	300	500	Sélectionnez parmi la série IDG (Catalogue en ligne)		
H	-15	300	500			
L	-40	75	110	170	240	300
S	-60	—	—	50	100	150

#### Taraudage

Symbole	Type
—	Rc
N	NPT
F	G

#### Semi-standard

Symbole	Caractéristiques techniques
—	Aucun (Standard)
R	Sens du débit (droite → gauche)

#### Accessoire

Symbole	Caractéristiques techniques
—	Aucun (Standard)
B	Avec fixation

\* Lorsque le symbole B est indiqué, un ensemble de fixation avec la référence indiquée à gauche ci-dessous est fourni comme accessoire.

#### Raccordement

Symbole	Raccordement	Taille				
		30	50	60	75	100
02	1/4	●	●	—	—	—
03	3/8	●	●	●	●	●
04	1/2	—	—	●	●	●

#### Ensembles de fixation (accessoires)/Réf.

Réf.	Modèle compatible
BM64	IDG30□A, IDG50□A
BM65	IDG60□A, IDG75□A, IDG100□A

\* Avec vis CHC (2 pièces) et rondelles élastiques (2 pièces)





# Sécheur d'air à membrane/unité simple

## Série IDG

Point de rosée standard -20 °C, -15 °C

RoHS

Les caractéristiques techniques sont identiques à celles du modèle « HF1B- », même si le préfixe « HF1B- » ne figure pas dans la référence.

### Pour passer commande

IDG **10** - **02** -

#### Taille

3
5
10
20
60
75
100

#### Température du point de rosée standard/Débit d'air à la sortie

Symbole	Point de rosée standard [°C]	Débit par taille, débit d'air à la sortie [l/min (ANR)]						
		3	5	10	20	60	75	100
—	-20	25	50	100	200	600	750	1000
H	-15	25	50	100	200	600	750	1000
L	-40	—	—	—	—	Sélectionnez parmi Série IDG□A (Catalogue en ligne)		
S	-60	—	—	—	—			

#### Type de filetage/Raccord instantané

Symbole	Type
—	Rc
N	NPT
F	G

#### Accessoire

Symbole	Caractéristiques techniques
—	Aucun (Standard)
B	Avec fixation (Sauf IDG1)

\*Lorsque le symbole B est indiqué, un ensemble de fixation avec la référence indiquée à gauche ci-dessous est fourni comme accessoire.

#### Raccordement/Diam. ext. de tube utilisable

Symbole	Raccordement	Type de raccordement	Taille						
			3	5	10	20	60	75	100
01	1/8	Raccord	●	●	—	—	—	—	—
02	1/4		●	●	●	—	—	—	—
03	3/8		—	—	●	●	●	—	—
04	1/2		—	—	—	—	●	●	●

#### Semi-standard

Symbole	Caractéristiques techniques	Taille						
		3	5	10	20	60	75	100
—	Aucun (Standard)	●	●	●	●	●	●	●
R	Sens du débit (droite → gauche)	●	●	●	●	●	●	●
S	Avec indicateur de point de rosée	●	●	Équipement standard				

\* Dans le cas où il y a plusieurs symboles, indiquez-les par ordre alphabétique.

#### Ensembles de fixation (accessoires)/Réf.

Réf.	Modèle compatible
BM59	IDG3, 5
BM61	IDG10
BM63	IDG20
BM65	IDG60, 75, 100

\* Avec vis CHC (2 pièces) et rondelles élastiques (2 pièces)





# Filtre principal/Filtre micronique/ Filtre submicronique

## Série **HF1B-AFF/AM/AMD**

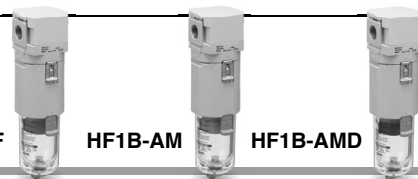

Pour passer commande

**HF1B - AFF 30 - 03 BD - D**

① ② ③ ④ ⑤ ⑥

· Option/Semi-standard : sélectionnez un de chaque de a à g.  
· Symbole Option/Semi-standard : Lorsque plusieurs caractéristiques techniques sont requises, indiquez-les dans l'ordre alphanumérique.  
Exemple) HF1B-AM30-N03BD-6RZ-D

	Symbole	Description	② Taille du corps				
			20	30	40	50	60
① Type de filtre	AFF	Degré de filtration nominale : 1 µm	●	●	●	●	●
		Taux d'élimination des gouttelettes d'eau : 99 %	●	●	●	●	●
	AM	Degré de filtration nominale : 0,1 µm	●	●	●	●	●
		Concentration en condensats d'huile côté sortie : 1 mg/m <sup>3</sup>	●	●	●	●	●
AMD	Degré de filtration nominale : 0,01 µm	●	●	●	●	●	
	Concentration en condensats d'huile côté sortie : 0,1 mg/m <sup>3</sup>	●	●	●	●	●	
③ Taraudage	+						
	-	Rc	●	●	●	●	
	N*1	NPT	●	●	●	●	
	F*2	G	●	●	●	●	
④ Raccordement	+						
	01	1/8	●	-	-	-	
	02	1/4	●	●	-	-	
	03	3/8	-	●	●	-	
	04	1/2	-	-	●	-	
	06	3/4	-	-	-	●	
10	1	-	-	-	●		
⑤ Option	a Montage	-	Sans option de montage	●	●	●	●
		B*3	Avec fixation	●	●	●	●
	b Modèle à purge automatique à flotteur	+					
		-	Sans purge automatique	●	●	●	●
C*4		Normalement fermé (N.F.)	●	●	●	●	
D*5	N.O. (Normalement ouvert)	-	●	●	●		
⑥ Semi-standard	c Cuve*6	-	Cuve en polycarbonate	●	●	●	-
		-	Cuve en acier inoxydable	-	-	-	●
		2	Cuve en métal	●	●	●	-
		6	Cuve en nylon	●	●	●	-
		8	Cuve métallique avec niveau	-	●	●	-
		C	Avec protection de la cuve	●	-*7	-*7	-
	6C	Avec protection de la cuve (cuve en nylon)	●	-*8	-*8	-	
	d Orifice de purge*9	+					
		-	Avec robinet de purge	●	●	●	●
		J*10	Orifice de purge 1/8	●	-	-	-
		W*11	Orifice de purge 1/4	-	●	●	●
	+						
W*11	Robinet de purge, raccord cannelé (Ø 6)	-	●	●	●		
e Indicateur*12	+						
	-	Sans indicateur	●	●	●	●	
L	Avec indicateur de colmatage de cartouche	●	●	●	●		
f Sens du débit	+						
	-	Sens du débit : de gauche à droite	●	●	●	●	
R	Sens du débit : de droite à gauche	●	●	●	●		
g Unité	+						
	-	Plaque d'identification et de précaution de la cuve en unités SI : MPa, °C	●	●	●	●	
Z*13	Plaque d'identification et de précaution de la cuve en unités impériales : psi, °F	○*14	○*14	○*14	○*14		

\*1 L'orifice de purge est NPT 1/8 (applicable aux modèles HF1B-AFF20, HF1B-AM20 et HF1B-AMD20) et NPT 1/4 (applicable aux modèles HF1B-AFF30 à HF1B-AFF60, HF1B-AM30 à HF1B-AM60 et HF1B-AMD30 à HF1B-AMD60). L'orifice de purge automatique est équipé d'un raccord rapide Ø 3/8 po (applicable aux modèles HF1B-AFF30 à HF1B-AFF60, HF1B-AM30 à HF1B-AM60 et HF1B-AMD30 à HF1B-AMD60).

\*2 L'orifice de purge est G1/8 (applicable aux modèles HF1B-AFF20, HF1B-AM20 et HF1B-AMD20) et G1/4 (applicable aux modèles HF1B-AFF30 à HF1B-AFF60, HF1B-AM30 à HF1B-AM60 et HF1B-AMD30 à HF1B-AMD60).

\*3 L'ensemble comprend les 2 types de fixation et 2 vis de montage.

\*4 Lorsqu'il n'y a pas de pression, les condensats qui ne déclenchent pas le mécanisme de purge automatique resteront dans la cuve. Il est recommandé d'évacuer les condensats résiduels avant d'arrêter les opérations pour la journée.

\*5 Lorsque le compresseur est petit (0,75 kW, débit d'évacuation inférieur à 100 l/min (ANR)), des fuites d'air peuvent se produire au niveau du robinet de purge au démarrage des opérations. Un modèle N.F. est recommandé.

\*6 Consultez les données chimiques au **Catalogue en ligne** pour la résistance chimique de la cuve.

\*7 Une protection de cuve est fournie en tant qu'équipement standard (polycarbonate).

\*8 Une protection de cuve est fournie en tant qu'équipement standard (nylon).

\*9 La combinaison de purge automatique à flotteur : C et D ne sont pas disponibles.

\*10 Sans fonction de vanne

Les vis de montage sont identiques au taraudage de ③.

\*11 La combinaison de cuves métalliques 2 et 8 n'est pas disponible.

\*12 Après achat, l'option « - » (Sans indicateur) ne peut pas être changée pour l'option « L » (Avec indicateur de colmatage de cartouche).

\*13 Pour le taraudage : NPT

Ce produit est uniquement destiné à l'exportation conformément à la nouvelle Loi sur les mesures. (Le type d'unité SI est fourni pour une utilisation au Japon.)

\*14 ○ : pour le taraudage : NPT uniquement

\*15 Les pièces de rechange autres que l'ensemble cuve ont les mêmes références que celles du produit standard. Pour l'ensemble cuve, ajoutez le préfixe « HF1B- » à l'une des références standard de l'ensemble cuve.

Exemple) HF1B-C3SF-D, HF1B-AD37-D



# Filtre à charbon actif

## Série **HF1B-AMK**



### Pour passer commande

HF1B-AMK

**HF1B-AMK** 30 - F 03 B -   - **D**

1  
 2  
 3  
 4  
 5  
 6

· Option/Semi-standard : sélectionnez un de chaque de a à d.  
 · Symbole Option/Semi-standard : Lorsque plusieurs caractéristiques techniques sont requises, indiquez-les dans l'ordre alphanumérique.  
 Exemple) HF1B-AMK30-N03B-6RZ-D

	Symbole	Description	②						
			Taille du corps						
			20	30	40	50	60		
①	Type de filtre	<b>AMK</b>	Filtre à charbon actif						
		+							
③	Taraudage	-	Rc						
		N	NPT						
		F	G						
		+							
④	Raccordement	01	1/8						
		02	1/4						
		03	3/8						
		04	1/2						
		06	3/4						
		10	1						
		+							
⑤	Option	a	Montage	-	Sans option de montage				
				B*1	Avec fixation				
		+							
⑥	Semi-standard	b	Cuve*2	-	Cuve en polycarbonate				
				-	Cuve en acier inoxydable				
				2	Cuve en métal				
				6	Cuve en nylon				
				C	Avec protection de la cuve				
				6C	Avec protection de la cuve (cuve en nylon)				
			+						
	c	Sens du débit	-	Sens du débit : de gauche à droite					
			R	Sens du débit : de droite à gauche					
			+						
d	Unité de pression	-	Plaque d'identification et de précaution en unités SI : MPa/°C						
		Z*5	Plaque d'identification et de précaution en unités impériales : psi/°F						

\*1 L'ensemble comprend les 2 types de fixation et 2 vis de montage.  
 \*2 Consultez les données chimiques au **Catalogue en ligne** pour la résistance chimique de la cuve.  
 \*3 Une protection de cuve est fournie en tant qu'équipement standard (polycarbonate).  
 \*4 Une protection de cuve est fournie en tant qu'équipement standard (nylon).  
 \*5 Pour le modèle taraudé : NPT  
 Ce produit est destiné à un usage à l'étranger uniquement, conformément à la nouvelle Loi sur les mesures. (Le type d'unité SI est fourni pour une utilisation au Japon.)  
 \*6 ○ : pour le taraudage : NPT uniquement  
 \*7 Les pièces de rechange autres que celles répertoriées ci-dessous ont les mêmes références que celles du produit standard.  
 Utilisez les références ci-dessous pour les cuves métalliques de tailles 30 et 40.  
 Taille 30 (cuve métallique) : [HF1B-C3SF-2-A-X401](#)  
 Taille 40 (cuve métallique) : [HF1B-C4SF-2-A-X401](#)



**Filtre antibactérien**   **Filtre anti-odeur**  
**Filtre en ligne de capture des bactéries**

# HF2-BF□30 à 40

## Symbole

Filtre de capture des bactéries/  
Filtre en ligne de capture des bactéries

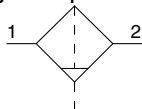

Filtre anti-odeur

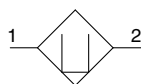

HF2-BFA   HF2-BFB   HF2-BFC   HF2-BFD

**Pour passer commande**

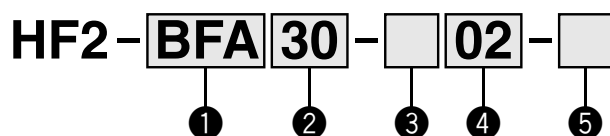

		Symbole	Description	②		
				Taille du corps		
				30	40	
①	Type de filtre	Filtre antibactérien	<b>BFA</b>	Degré de filtration nominale : 5 µm (Valeur de l'activité antibactérienne de 4 ou plus)	●	●
			<b>BFB</b>	Degré de filtration nominale : 0,1 µm (Valeur de l'activité antibactérienne de 4 ou plus)	●	●
		Filtre anti-odeur	<b>BFC</b>	Filtre anti-odeur	●	●
		Filtre en ligne de capture des bactéries	<b>BFD</b>	Degré de filtration nominale : 0,01 µm (Performance de capture des bactéries LRV ≥ 9)	●	●
+						
③	Type de taraudage*1	-	Rc	●	●	
		<b>N</b>	NPT	●	●	
		<b>F</b>	G	●	●	
+						
④	Raccordement	<b>02</b>	1/4	●	●	
		<b>03</b>	3/8	●	●	
		<b>04</b>	1/2	-	●	
+						
⑤	Semi-standard	Sens du débit	-	Sens du débit : de gauche à droite	●	●
			<b>R</b>	Sens du débit : de droite à gauche	●	●

\*1 Les orifices de purge sont les suivants : Rc1/8 (● type de taraudage : Rc), NPT1/8 (● type de taraudage : N) et G1/8 (● type de taraudage : G).

\* La pression et la température sont représentées dans les unités suivantes. Pression : MPa (psi), Température : °C (°F)



# Traitement de l'air

Filtre antibactérien (5 µm) + Filtre antibactérien (0,1 µm)

## HF2-BAC30A à HF2-BAC40A

Symbole

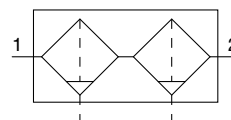

Pour passer commande

HF2 - BAC **30** A - **02** -

1 2 3 4

		Symbole	Description	① Taille du corps		
				30	40	
		+				
②	Type de taraudage*1	-	Rc	●	●	
		N	NPT	●	●	
		F	G	●	●	
		+				
③	Raccordement	02	1/4	●	●	
		03	3/8	●	●	
		04	1/2	-	●	
		+				
④	Semi-standard	Sens du débit	-	Sens du débit : de gauche à droite	●	●
			R	Sens du débit : de droite à gauche	●	●

\*1 Les orifices de purge sont les suivants : Rc1/8 (● type de taraudage : Rc), NPT1/8 (● type de taraudage : N) et G1/8 (● type de taraudage : G).

\* La pression et la température sont représentées dans les unités suivantes. Pression : MPa (psi), Température : °C (°F)

### Caractéristiques standard

Modèle		HF2-BAC30A	HF2-BAC40A
Composant	Filtre antibactérien [HF2-BFA]	HF2-BFA30	HF2-BFA40
	Filtre antibactérien [HF2-BFB]	HF2-BFB30	HF2-BFB40
Raccordement		1/4, 3/8	1/4, 3/8, 1/2
Fluide		Air, azote, dioxyde de carbone (gaz)	
Température ambiante et de fluide		-5 à 60 °C (23 à 140°F) hors gel	
Pression d'épreuve		1,5 MPa (225 psi)	
Pression d'utilisation max.*1		1,0 MPa (150 psi)	
Débit d'aspiration*2		400 l/min (ANR)	800 l/min (ANR)
Degré de filtration nominale*3		0,1 µm	
Performance antibactérienne (valeur de l'activité antibactérienne)*4		4 ou plus	
Matériaux des pièces en contact avec le fluide	Pièces métalliques	Alliage d'aluminium, laiton (nickelage autocatalytique)	
	Cuve	Nylon (matériaux conformes aux normes de la FDA américaine et de la loi japonaise sur l'hygiène alimentaire)	
	Pièces en caoutchouc	Caoutchouc fluoré (matériau conforme à la FDA américaine)	
	Lubrifiant	Certifié NSF-H1	
Protection de la cuve		Nylon (spécification antibactérienne)	
Masse		0,60 kg	1,02 kg

\*1 Pour l'azote et le dioxyde de carbone (gaz) : 0,99 MPa (145 psi)

\*2 Cette valeur est atteinte lorsque la pression d'entrée est de 0,7 MPa.

\*3 Dans les conditions de mesure de SMC

\*4 Ces données sont obtenues à partir de l'évaluation du média filtrant (fibre) conformément à la norme JIS L 1902.



# Traitement de l'air

Filtre antibactérien (5 μm) + Filtre antibactérien (0,1 μm) + Filtre en ligne de capture des bactéries (0,01 μm)

## HF2-BAC30B à HF2-BAC40B

Symbole

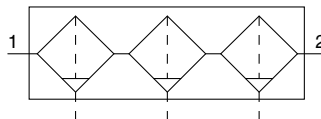

Pour passer commande

HF2 - BAC **30** B - **02** - **02**

1 2 3 4

		Symbole	Description	① Taille du corps		
				30	40	
		+				
②	Type de taraudage*1	-	Rc	●	●	
		N	NPT	●	●	
		F	G	●	●	
		+				
③	Raccordement	02	1/4	●	●	
		03	3/8	●	●	
		04	1/2	-	●	
		+				
④	Semi-standard	Sens du débit	-	Sens du débit : de gauche à droite	●	●
			R	Sens du débit : de droite à gauche	●	●

\*1 Les orifices de purge sont les suivants : Rc1/8 (● type de taraudage : Rc), NPT1/8 (● type de taraudage : N) et G1/8 (● type de taraudage : G).

\* La pression et la température sont représentées dans les unités suivantes. Pression : MPa (psi), Température : °C (°F)

## Caractéristiques standard

Modèle		HF2-BAC30B	HF2-BAC40B
Composant	Filtre antibactérien [HF2-BFA]	HF2-BFA30	HF2-BFA40
	Filtre antibactérien [HF2-BFB]	HF2-BFB30	HF2-BFB40
	Filtre en ligne de capture des bactéries [HF2-BFD]	HF2-BFD30	HF2-BFD40
Raccordement		1/4, 3/8	1/4, 3/8, 1/2
Fluide		Air, azote, dioxyde de carbone (gaz)	
Température ambiante et de fluide		5 à 45 °C (41 à 113°F)	
Pression d'épreuve		1,5 MPa (225 psi)	
Pression d'utilisation max.*1		1,0 MPa (150 psi)	
Débit d'aspiration*2		400 l/min (ANR)	800 l/min (ANR)
Degré de filtration nominale*3		0,01 μm	
Performance antibactérienne (valeur de l'activité antibactérienne)*4		4 ou plus	
Performance de capture des bactéries*5		LRV ≥ 9	
Matériaux des pièces en contact avec le fluide	Pièces métalliques	Alliage d'aluminium, laiton (nickelage autocatalytique)	
	Cuve	Nylon (matériau conforme aux normes de la FDA américaine et de la loi japonaise sur l'hygiène alimentaire)	
	Pièces en caoutchouc	Caoutchouc fluoré (matériaux conformes à la FDA américaine)	
	Lubrifiant	Certifié NSF-H1	
Protection de la cuve		Nylon (spécification antibactérienne)	
Masse		0,94 kg	1,63 kg

\*1 Pour l'azote et le dioxyde de carbone (gaz) : 0,99 MPa (145 psi)

\*2 Cette valeur est atteinte lorsque la pression d'entrée est de 0,7 MPa.

\*3 Dans les conditions de mesure de SMC

\*4 Ces données sont obtenues à partir de l'évaluation du média filtrant (fibre) conformément à la norme JIS L 1902.

\*5 Ces données sont obtenues à partir de l'évaluation du média filtrant (fibre) conformément à la norme JIS K 3835.



# Traitement de l'air

Filtre antibactérien (5 µm) + Filtre antibactérien (0,1 µm) + Filtre anti-odeur

## HF2-BAC30C à HF2-BAC40C

Symbole

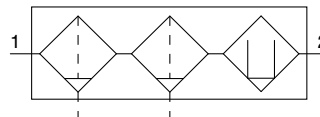

Pour passer commande

HF2 - BAC **30** C - **02** - **0**

1      2      3      4

		Symbole	Description	1	
				Taille du corps	
				30	40
		+			
2	Type de taraudage*1	-	Rc	●	●
		N	NPT	●	●
		F	G	●	●
		+			
3	Raccordement	02	1/4	●	●
		03	3/8	●	●
		04	1/2	-	●
		+			
4	Semi-standard	-	Sens du débit : de gauche à droite	●	●
		R	Sens du débit : de droite à gauche	●	●

\*1 Les orifices de purge sont les suivants : Rc1/8 (● type de taraudage : Rc), NPT1/8 (● type de taraudage : N) et G1/8 (● type de taraudage : G).

\* La pression et la température sont représentées dans les unités suivantes. Pression : MPa (psi), Température : °C (°F)

## Caractéristiques standard

Modèle		HF2-BAC30C	HF2-BAC40C
Composant	Filtre antibactérien [HF2-BFA]	HF2-BFA30	HF2-BFA40
	Filtre antibactérien [HF2-BFB]	HF2-BFB30	HF2-BFB40
	Filtre anti-odeur [HF2-BFC]	HF2-BFC30	HF2-BFC40
Raccordement		1/4, 3/8	1/4, 3/8, 1/2
Fluide		Air, azote, dioxyde de carbone (gaz)	
Température ambiante et de fluide		-5 à 60 °C (23 à 140°F) hors gel	
Pression d'épreuve		1,5 MPa (225 psi)	
Pression d'utilisation max.*1		1,0 MPa (150 psi)	
Débit d'aspiration*2		400 l/min (ANR)	800 l/min (ANR)
Degré de filtration nominale*3		0,1 µm	
Performance antibactérienne (valeur de l'activité antibactérienne)*4		4 ou plus	
Performance de désodorisation (concentration d'huile du côté de la sortie)*3		0,003 mg/m <sup>3</sup> max.	
Matériaux des pièces en contact avec le fluide	Pièces métalliques	Alliage d'aluminium, laiton (nickelage autocatalytique), acier inoxydable	
	Cuve	Nylon (matériaux conformes aux normes de la FDA américaine et de la loi japonaise sur l'hygiène alimentaire)	
	Pièces en caoutchouc	Caoutchouc fluoré (matériau conforme à la FDA américaine)	
	Lubrifiant	Certifié NSF-H1	
Protection de la cuve		Nylon (spécification antibactérienne)	
Masse		0,89 kg	1,57 kg

\*1 Pour l'azote et le dioxyde de carbone (gaz) : 0,99 MPa (145 psi)

\*2 Cette valeur est atteinte lorsque la pression d'entrée est de 0,7 MPa.

\*3 Dans les conditions de mesure de SMC

\*4 Ces données sont obtenues à partir de l'évaluation du média filtrant (fibre) conformément à la norme JIS L 1902.



# Traitement de l'air

Filtre antibactérien (5 µm) + Filtre antibactérien (0,1 µm) + Filtre anti-odeur + Filtre en ligne de capture des bactéries (0,01 µm)

## HF2-BAC30D à HF2-BAC40D

### Symbole

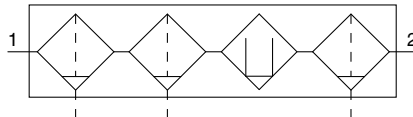

### Pour passer commande

HF2 - BAC **30** D - **02** - **02**

1 2 3 4

		Symbole	Description	1		
				Taille du corps		
				30	40	
		+				
2	Type de taraudage*1	-	Rc	●	●	
		N	NPT	●	●	
		F	G	●	●	
		+				
3	Raccordement	02	1/4	●	●	
		03	3/8	●	●	
		04	1/2	-	●	
		+				
4	Semi-standard	Sens du débit	-	Sens du débit : de gauche à droite	●	●
			R	Sens du débit : de droite à gauche	●	●

\*1 Les orifices de purge sont les suivants : Rc1/8 (● type de taraudage : Rc), NPT1/8 (● type de taraudage : N) et G1/8 (● type de taraudage : G).

\* La pression et la température sont représentées dans les unités suivantes. Pression : MPa (psi), Température : °C (°F)

## Caractéristiques standard

Modèle		HF2-BAC30D	HF2-BAC40D
Composant	Filtre antibactérien [HF2-BFA]	HF2-BFA30	HF2-BFA40
	Filtre antibactérien [HF2-BFB]	HF2-BFB30	HF2-BFB40
	Filtre anti-odeur [HF2-BFC]	HF2-BFC30	HF2-BFC40
	Filtre en ligne de capture des bactéries [HF2-BFD]	HF2-BFD30	HF2-BFD40
Raccordement		1/4, 3/8	1/4, 3/8, 1/2
Fluide		Air, azote, dioxyde de carbone (gaz)	
Température ambiante et de fluide		5 à 45 °C (41 à 113°F)	
Pression d'épreuve		1,5 MPa (225 psi)	
Pression d'utilisation max.*1		1,0 MPa (150 psi)	
Débit d'aspiration*2		400 l/min (ANR)	800 l/min (ANR)
Degré de filtration nominale*3		0,01 µm	
Performance antibactérienne (valeur de l'activité antibactérienne)*4		4 ou plus	
Performance de désodorisation (concentration d'huile du côté de la sortie)*3		0,003 mg/m <sup>3</sup> max.	
Performance de capture des bactéries*5		LRV ≥ 9	
Matériaux des pièces en contact avec le fluide	Pièces métalliques	Alliage d'aluminium, laiton (nickelage autocatalytique), acier inoxydable	
	Cuve	Nylon (matériaux conformes aux normes de la FDA américaine et de la loi japonaise sur l'hygiène alimentaire)	
	Pièces en caoutchouc	Caoutchouc fluoré (matériau conforme à la FDA américaine)	
	Lubrifiant	Certifié NSF-H1	
Protection de la cuve		Nylon (spécification antibactérienne)	
Masse		1,23 kg	2,18 kg

\*1 Pour l'azote et le dioxyde de carbone (gaz) : 0,99 MPa (145 psi)

\*2 Cette valeur est atteinte lorsque la pression d'entrée est de 0,7 MPa.

\*3 Dans les conditions de mesure de SMC

\*4 Ces données sont obtenues à partir de l'évaluation du média filtrant (fibre) conformément à la norme JIS L 1902.

\*5 Ces données sont obtenues à partir de l'évaluation du média filtrant (fibre) conformément à la norme JIS K 3835.

HF1 (compatible)	HF1A (compatible)	HF1B (compatible)
HF2	HF2A compatible	<b>HF2B</b> (compatible)
HF3	HF3A compatible	

# Filtre en ligne de capture des bactéries

## Cartouche en fibre creuse

# Série *HF2B-SFDA*



Pour passer commande



**HF2B-SFDA 2 0 3 - [ ] 02**

Filtre en ligne de capture des bactéries  
(LRV de la performance de capture des bactéries  $\geq 9$ )

Taille

Symbole	Débit max.
<b>2</b>	500 l/min.

Matériau du boîtier

Symbole	Matériau du boîtier
<b>3</b>	Acier inoxydable

Raccordement

Symbole	Taille
<b>02</b>	1/4
<b>03</b>	3/8

\* La fixation est intégrée en standard.  
(Unité simple : SFD-BR200)

Taraudage

Symbole	Type
—	Rc
<b>F</b>	G
<b>N</b>	NPT



# Filtre à air

# HF1B-AF20-D to HF1B-AF60-D



Pour passer commande

HF1B-AF30-D

HF1B - AF **30** - **03** **BD** - **D**

①      ②      ③      ④      ⑤

· Option/Semi-standard : sélectionnez un de chaque de a à g.  
 · Symbole Option/Semi-standard :  
 Lorsque plusieurs caractéristiques techniques sont requises, indiquez-les dans l'ordre alphabétique.  
 Exemple) HF1B-AF30-03BD-R-D

	Symbole	Description	①							
			Taille du corps							
			20	30	40	50	60			
②	Types de taraudage	—	Rc	●	●	●	●	●		
		N	NPT	●	●	●	●	●		
		F	G	●	●	●	●	●		
+										
③	Raccordement	01	1/8	●	—	—	—	—		
		02	1/4	●	●	●	—	—		
		03	3/8	—	●	●	—	—		
		04	1/2	—	—	●	—	—		
		06	3/4	—	—	●	●	—		
10	1	—	—	—	●	●				
+										
④	a	Montage	—	Sans option de montage		●	●	●	●	●
			B*1	Avec fixation		●	●	●	●	●
	+									
	b	Purge automatique à flotteur*2	—	Sans purge automatique		●	●	●	●	●
C*3			N.F. (Normalement fermé) L'orifice de purge est fermé quand il n'y a pas de pression.		●	●	●	●	●	
D*4			N.O. (Normalement ouvert) L'orifice de purge est ouvert quand il n'y a pas de pression.		—	●	●	●	●	
+										
⑤	c	Cuve*5	—	Cuve en polycarbonate		●	●	●	●	●
			2	Cuve en métal		●	●	●	●	●
			6	Cuve en nylon		●	●	●	●	●
			8	Cuve métallique avec niveau		—	●	●	●	●
			C	Avec protection de la cuve		●	—*6	—*6	—*6	—*6
			6C	Avec protection de la cuve (cuve en nylon)		●	—*7	—*7	—*7	—*7
	+									
	d	Indicateur	—	Sans indicateur		●	●	●	●	●
			L	Avec Indicateur de colmatage de cartouche*14		●	●	●*12	●	●
	+									
e	Orifice de purge*8	—	Avec robinet de purge		●	●	●	●	●	
		J*9	Orifice de purge 1/8		●	—	—	—	—	
		W*10	Orifice de purge 1/4		—	●	●	●	●	
+										
f	Sens du débit	—	Sens du débit : de gauche à droite		●	●	●	●	●	
		R	Sens du débit : de droite à gauche		●	●	●	●	●	
+										
g	Unité	—	Unité sur l'étiquette du produit : MPa, °C		●	●	●	●	●	
		Z*11	Unité sur l'étiquette du produit : psi, °F		○*13	○*13	○*13	○*13	○*13	

\*1 L'option B est incluse dans l'emballage avec le produit mais n'est pas assemblée. L'ensemble comprend les 2 types de fixation et 2 vis de montage.  
 \*2 L'orifice de purge automatique est un raccord instantané Ø 10 (② Filetage du tube : Rc, G) ou un raccord instantané Ø 3/8" (② Filetage du tube : NPT)  
 \*3 Lorsqu'il n'y a pas de pression, les condensats qui ne déclenchent pas le mécanisme de purge automatique resteront dans la cuve. Il est recommandé d'évacuer les condensats résiduels avant d'arrêter les opérations pour la journée.  
 \*4 Lorsque le compresseur est petit (0,75 kW, débit d'évacuation inférieur à 100 l/min (ANR)), des fuites d'air peuvent se produire au niveau du robinet de purge au démarrage des opérations. Un modèle N.F. est recommandé.  
 \*5 Consultez les données chimiques au **Catalogue en ligne** pour la résistance chimique de la cuve.  
 \*6 Une protection de cuve est fournie en tant qu'équipement standard (polycarbonate).  
 \*7 Une protection de cuve est fournie en tant qu'équipement standard (nylon).  
 \*8 La combinaison de purges automatiques à flotteur C et D n'est pas disponible.  
 \*9 Sans fonction de vanne. Les vis de montage sont identiques au filetage de ②.  
 \*10 La combinaison de cuves métalliques 2 et 8 n'est pas disponible.  
 \*11 Pour le modèle à taraudage : NPT. Ce produit est uniquement destiné à l'exportation conformément à la nouvelle Loi sur les mesures. (Le type d'unité SI est fourni pour une utilisation au Japon.)  
 \*12 Sans raccordement « 06 »  
 \*13 ○ : pour taraudage : NPT uniquement  
 \*14 Un type de corps spécial est nécessaire pour monter l'indicateur de colmatage de cartouche. Il ne peut pas être monté sur un corps standard.  
 \*15 Les références des pièces du support et des pièces de rechange sont identiques à celles du produit standard.  
 Pour commander l'ensemble cuve, ajoutez le préfixe « HF1B- » à l'une des références standard de la cuve.  
 Exemple) HF1B-C3SF-D, HF1B-AD37-D



## Filtre micronique

# HF1B-AFM20-D à HF1B-AFM40-D

RoHS

## Filtre submicronique

# HF1B-AFD20-D to HF1B-AFD40-D

RoHS

Pour passer commande HF1B-AFM30-D



HF1B-AFD30-D



HF1B - AFM **30** - **03** **BD** - **03** - **D**  
 HF1B - AFD **30** - **03** **BD** - **03** - **D**

①      ②      ③      ④      ⑤

· Option/Semi-standard : sélectionnez un de chaque de a à g.  
 · Symbole Option/Semi-standard :  
 Lorsque plusieurs caractéristiques techniques sont requises, indiquez-les dans l'ordre alphanumérique.  
 Exemple) HF1B-AFM30-03BD-03-D

	Symbole	Description	①			
			Taille du corps			
			20	30	40	
②	Types de taraudage	—	Rc	●	●	●
		N	NPT	●	●	●
		F	G	●	●	●
③	Raccordement	01	1/8	●	—	—
		02	1/4	●	●	●
		03	3/8	—	●	●
		04	1/2	—	—	●
		06	3/4	—	—	●
		+				
④	a	—	Sans option de montage	●	●	●
		B*1	Avec fixation	●	●	●
	b	—	Sans purge automatique	●	●	●
		C*3	N.F. (Normalement fermé) L'orifice de purge est fermé quand il n'y a pas de pression.	●	●	●
	D*4	N.O. (Normalement ouvert) L'orifice de purge est ouvert quand il n'y a pas de pression.	—	●	●	
⑤	c	—	Cuve en polycarbonate	●	●	●
		2	Cuve en métal	●	●	●
		6	Cuve en nylon	●	●	●
		8	Cuve métallique avec niveau	—	●	●
		C	Avec protection de la cuve	●	—*6	—*6
		6C	Avec protection de la cuve (cuve en nylon)	●	—*7	—*7
	d	—	Sans indicateur	●	●	●
		L	Avec indicateur de colmatage de cartouche*8, 9	●	●	●*11
		M	Avec détecteur de colmatage (1 point)*8, *10	●	●	●*11
		MM	Avec détecteur de colmatage (2 points)*8, *10	●	●	●*11
	e	—	Avec robinet de purge	●	●	●
J*13		Orifice de purge 1/8	●	—	—	
—		Orifice de purge 1/4	—	●	●	
W*14		Purge avec raccord cannelé	—	●	●	
f	—	Sens du débit : de gauche à droite	●	●	●	
	R	Sens du débit : de droite à gauche	●	●	●	
g	—	Unité sur l'étiquette du produit : MPa, °C	●	●	●	
	Z*15	Unité sur l'étiquette du produit : psi, °F	○*16	○*16	○*16	

\*1 L'option B est incluse dans l'emballage avec le produit mais n'est pas assemblée. L'ensemble comprend les 2 types de fixation et 2 vis de montage.  
 \*2 L'orifice de purge automatique est un raccord instantané Ø 10 (② Filetage du tube : Rc, G) ou un raccord instantané Ø 3/8" (② Filetage du tube : NPT)  
 \*3 Lorsqu'il n'y a pas de pression, les condensats qui ne déclenchent pas le mécanisme de purge automatique resteront dans la cuve. Il est recommandé d'évacuer les condensats résiduels avant d'arrêter les opérations pour la journée.  
 \*4 Lorsque le compresseur est petit (0,75 kW, débit d'évacuation inférieur à 100 l/min (ANR)), des fuites d'air peuvent se produire au niveau du robinet de purge au démarrage des opérations. Un modèle N.F. est recommandé.  
 \*5 Consultez les données chimiques au **Catalogue en ligne** pour la résistance chimique de la cuve.  
 \*6 Une protection de cuve est fournie en tant qu'équipement standard (polycarbonate).  
 \*7 Une protection de cuve est fournie en tant qu'équipement standard (nylon).  
 \*8 Un type de corps spécial est nécessaire pour monter l'indicateur de colmatage de cartouche. Il ne peut

pas être monté sur un corps standard.  
 \*9 Il n'est pas possible d'installer un détecteur avec cette option.  
 \*10 Cette option est équipée d'un détecteur reed (modèle : D-A93VL).  
 \*11 Sans raccordement « 06 »  
 \*12 La combinaison de purges automatiques à flotteur C et D n'est pas disponible.  
 \*13 Sans fonction de vanne. Les vis de montage sont identiques au filetage de ②.  
 \*14 La combinaison de cuves métalliques 2 et 8 n'est pas disponible.  
 \*15 Pour le modèle à taraudage : NPT. Ce produit est uniquement destiné à l'exportation conformément à la nouvelle Loi sur les mesures. (Le type d'unité SI est fourni pour une utilisation au Japon.)  
 \*16 ○ : pour taraudage : NPT uniquement  
 \*17 Les références des pièces du support et des pièces de rechange sont identiques à celles du produit standard. Pour commander l'ensemble cuve, ajoutez le préfixe « HF1B- » à l'une des références standard de la cuve. Exemple) HF1B-C3SF-D, HF1B-AD37-D



# Régulateur

## HF1B-AR20-D à HF1B-AR60-D

RoHS

# Régulateur avec fonction purge de pression

## HF1B-AR20K-D à HF1B-AR60K-D

RoHS

• Les modèles avec clapet de purge comportent un mécanisme qui permet à la pression pneumatique du côté sortie d'être évacuée du côté entrée.

Exemple 1)  
Lorsque la pression à l'arrière et à l'avant du vérin diffère :

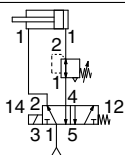

Exemple 2)  
Lorsque l'alimentation en air est coupée et que la pression d'entrée est libérée dans l'atmosphère, la libération de la pression résiduelle du côté de la sortie peut être assurée.

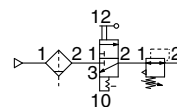

### Pour passer commande

HF1B-AR       -          -    - D

1  
 2  
 3  
 4  
 5  
 6

• Option/Semi-standard : sélectionnez un de chaque de a à g.  
• Symbole Option/Semi-standard :  
Lorsque plusieurs caractéristiques techniques sont requises, indiquez-les dans l'ordre alphanumérique.  
Exemple) HF1B-AR30K-03BE-1NR-D

	Symbole	Description	①						
			Taille du corps						
			20	30	40	50	60		
②	—	Sans fonction purge de pression	●	●	●	●	●		
	K*1	Avec fonction purge de pression	●	●	●	●	●		
③	—	Rc	●	●	●	●	●		
	N	NPT	●	●	●	●	●		
	F	G	●	●	●	●	●		
④	01	1/8	●	—	—	—	—		
	02	1/4	●	●	●	—	—		
	03	3/8	—	●	●	—	—		
	04	1/2	—	—	●	—	—		
	06	3/4	—	—	●	●	—		
	10	1	—	—	—	●	●		
⑤	a	—	Sans option de montage	●	●	●	●	●	
		B*3	Avec fixation	●	●	●	●	●	
		H	Avec écrou (pour montage panneau)	●	●	●	—	—	
	b	Manomètre*4	—	Sans manomètre	●	●	●	●	●
			E	Manomètre carré intégré (avec index de plage)	●	●	●	●	●
			G	Manomètre rond (avec index de plage)	●	●	●	●	●
		Pressostat numérique*5	M	Manomètre rond (avec zone de couleur)	●	●	●	●	●
			E1	Sortie : sortie NPN, Connexion électrique : câblage par le bas	●	●	●	●	●
			E2	Sortie : sortie NPN, Connexion électrique : câblage par le haut	●	●	●	●	●
E3	Sortie : sortie PNP, Connexion électrique : câblage par le bas	●	●	●	●	●			
E4	Sortie : sortie PNP, Connexion électrique : câblage par le haut	●	●	●	●	●			

# Régulateur Série HF1B-AR20-D à HF1B-AR60-D

## Régulateur avec fonction purge de pression Série HF1B-AR20K-D à HF1B-AR60K-D



HF1B-AR30-D

### ⚠ Précaution

Le manomètre rond et le manomètre carré intégré sont standards. Consulter le catalogue en ligne.

Consultez le catalogue en ligne pour connaître le modèle sans graisse.

L'ISE35-X528 est utilisé comme pressostat numérique. Consulter le catalogue en ligne.

		Symbole	Description	①						
				Taille du corps						
				20	30	40	50	60		
⑥	Semi-standard	c	—	Réglage de 0,05 à 0,85 MPa	●	●	●	●	●	
			1	Réglage de 0,02 à 0,2 MPa	●	●	●	●	●	
				+						
		d	—	Clapet de décharge	●	●	●	●	●	
			N	Modèle sans décharge	●	●	●	●	●	
				+						
	e	Sens du débit	—	Sens du débit : de gauche à droite	●	●	●	●	●	
			R	Sens du débit : de droite à gauche	●	●	●	●	●	
			+							
	f	Molette	—	Vers le bas	●	●	●	●	●	
			Y	Vers le haut	●	●	●	●	●	
			+							
g	Unité	—	Unité sur l'étiquette du produit : MPa, Manomètre en unités SI : MPa	●	●	●	●	●		
		Z*7	Unité sur l'étiquette du produit : psi, Manomètre : double graduation MPa/psi	○*9	○*9	○*9	○*9	○*9		
		ZA*8	Pressostat numérique : avec fonction de sélection de l'unité	△*10	△*10	△*10	△*10	△*10		

\*1 Réglez la pression d'entrée à au moins 0,05 MPa de plus que la pression de réglage.

\*2 Les options B, G, H et M sont livrées séparément et non assemblées.

\*3 L'ensemble comprend une fixation et un jeu d'écrous (applicable aux modèles HF1B-AR20(K)-D à HF1B-AR40(K)-D).

Pour les modèles HF1B-AR50(K)-D et HF1B-AR60(K)-D, l'ensemble comprend 2 types de fixations et 2 vis de montage.

\*4 Lorsque le manomètre est joint, un manomètre de 1,0 MPa sera installé pour le modèle standard (0,85 MPa). Manomètre de 0,4 MPa pour modèle 0,2 MPa.

\*5 Pour une sélection avec H (montage sur panneau), l'espace d'installation des câbles ne sera pas garanti. Dans ce cas, sélectionnez « raccord câblage par le haut » pour la connexion électrique. (Sélectionnez « raccord câblage par le bas » lorsque l'option semi-standard Y est choisie simultanément.)

\*6 La pression peut être réglée à un niveau plus élevé que la pression de la caractéristique technique dans certains cas, mais utilisez une pression dans la plage de la caractéristique technique.

\*7 Pour le modèle taraudage : NPT

Ce produit est uniquement destiné à l'exportation conformément à la nouvelle Loi sur les mesures. (Les unités SI sont indiquées pour le Japon.) Ne peut être utilisé avec M : manomètre rond (avec zone de couleur). Disponible sur demande spéciale. Le pressostat numérique sera doté de la fonction de sélection d'unité, initialement réglée sur psi.

\*8 Pour les options : E1, E2, E3, E4

Ce produit est uniquement destiné à l'exportation conformément à la nouvelle Loi sur les mesures. (Le type d'unité SI est fourni pour une utilisation au Japon.)

\*9 ○ : Pour taraudage : NPT uniquement

\*10 △ : Sélectionner avec options : E1, E2, E3, E4.

\*11 Les références des pièces de fixation, de l'écrou de réglage et des pièces de rechange sont identiques à celles du produit standard.



# Filtre-régulateur

## HF1B-AW20-D à HF1B-AW60-D

RoHS

# Filtre-régulateur avec fonction purge de pression

## HF1B-AW20K-D à HF1B-AW60K-D

RoHS

- Le filtre intégré et les unités de régulateur nécessitent moins de place et de raccords.
- Les modèles avec clapet de purge comportent un mécanisme qui permet à la pression pneumatique du côté sortie d'être évacuée du côté entrée.

Exemple)

Lorsque l'alimentation en air est coupée et que la pression d'entrée est libérée dans l'atmosphère, la libération de la pression résiduelle du côté de la sortie peut être assurée.

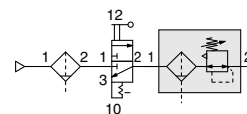

### Pour passer commande

HF1B-AW **30** **03** **BE** - **D**

① ② ③ ④ ⑤ ⑥

· Option/Semi-standard : sélectionnez un de chaque de a à i.  
 · Symbole Option/Semi-standard : Lorsque plusieurs caractéristiques techniques sont requises, indiquez-les dans l'ordre alphabétique.  
 Exemple) HF1B-AW30K-03BE-1NR-D

	Symbole	Description	①						
			Taille du corps						
			20	30	40	60			
②	—	Sans fonction purge de pression	●	●	●	●			
	K*1	Avec fonction purge de pression	●	●	●	●			
③	—	Rc	●	●	●	●			
	N	NPT	●	●	●	●			
	F	G	●	●	●	●			
④	01	1/8	●	—	—	—			
	02	1/4	●	●	●	—			
	03	3/8	—	●	●	—			
	04	1/2	—	—	●	—			
	06	3/4	—	—	●	●			
	10	1	—	—	—	●			
⑤	a	—	Sans option de montage		●	●	●	●	
		B*3	Avec fixation		●	●	●	●	
		H	Avec écrou (pour montage panneau)		●	●	●	—	
	b	—	Sans purge automatique		●	●	●	●	
		C*5	N.F. (Normalement fermé) L'orifice de purge est fermé quand il n'y a pas de pression.		●	●	●	●	
		D*6	N.O. (Normalement ouvert) L'orifice de purge est ouvert quand il n'y a pas de pression.		—	●	●	●	
	c	—	Sans manomètre		●	●	●	●	
		E	Manomètre carré intégré (avec index de plage)		●	●	●	●	
		G	Manomètre rond (avec index de plage)		●	●	●	●	
		M	Manomètre rond (avec zone de couleur)		●	●	●	●	
		Pressostat numérique*8	E1	Sortie : sortie NPN, Connexion électrique : câblage par le bas		●	●	●	●
			E2	Sortie : sortie NPN, Connexion électrique : câblage par le haut		●	●	●	●
E3	Sortie : sortie PNP, Connexion électrique : câblage par le bas		●	●	●	●			
E4	Sortie : sortie PNP, Connexion électrique : câblage par le haut		●	●	●	●			
⑥	d	—	Réglage de 0,05 à 0,85 MPa		●	●	●	●	
		1	Réglage de 0,02 à 0,2 MPa		●	●	●	●	
	e	—	Cuve en polycarbonate		●	●	●	●	
		2	Cuve en métal		●	●	●	●	
		6	Cuve en nylon		●	●	●	●	
		8	Cuve métallique avec niveau		—	—	—	—	
		C	Avec protection de la cuve		●	—*11	—*11	—*11	
		6C	Avec protection de la cuve (cuve en nylon)		●	—*12	—*12	—*12	
	f	—	Avec robinet de purge		●	●	●	●	
		J*14	Orifice de purge 1/8		●	—	—	—	
Orifice de purge 1/4			—	●	●	●			
W*15		Purge avec raccord cannelé		—	●	●	●		

# Filtre-régulateur **Séries HF1B-AW20-D à HF1B-AW60-D**

## Filtre-régulateur avec fonction purge de pression **Série HF1B-AW20K-D à HF1B-AW60K-D**

### **Précaution**

Le manomètre rond et le manomètre carré intégré sont standards. Consulter le catalogue en ligne.

Consultez le catalogue en ligne pour connaître le modèle sans graisse.

L'ISE35-X528 est utilisé comme pressostat numérique. Consulter le catalogue en ligne.



**HF1B-AW30-D**

		Symbole	Description	①					
				Taille du corps					
				20	30	40	60		
⑥	Semi-standard	g	Mécanisme d'échappement	—	Clapet de décharge	●	●	●	●
			N	Modèle sans décharge	●	●	●	●	
		+							
	h	Sens du débit	—	Sens du débit : de gauche à droite	●	●	●	●	
			R	Sens du débit : de droite à gauche	●	●	●	●	
	+								
	i	Unité	—	Unité sur l'étiquette du produit : MPa, °C, Manomètre en unités SI : MPa	●	●	●	●	
			Z* <sup>16</sup>	Unité sur l'étiquette du produit : psi, °F, Manomètre : double graduation MPa/psi	○* <sup>18</sup>	○* <sup>18</sup>	○* <sup>18</sup>	○* <sup>18</sup>	
			ZA* <sup>17</sup>	Pressostat numérique : avec fonction de sélection de l'unité	△* <sup>19</sup>	△* <sup>19</sup>	△* <sup>19</sup>	△* <sup>19</sup>	

\*1 Réglez la pression d'entrée à au moins 0,05 MPa de plus que la pression de réglage.

\*2 Les options B, G, H et M sont livrées séparément et non assemblées.

\*3 L'ensemble est composé d'une fixation et d'écrous de serrage (applicable aux séries HF1B-AW20(K)-D à HF1B-AW40(K)-D).

Pour le HF1B-AW60(K)-D, l'ensemble comprend les 2 types de fixation et 2 vis de montage.

\*4 L'orifice de purge automatique est un raccord instantané Ø 10 (● Taraudage : Rc, G) ou un raccord instantané Ø 3/8 po (● Taraudage : NPT)

\*5 Lorsque la pression n'est pas appliquée, le condensat qui ne démarre pas le mécanisme de purge automatique sera laissé dans la cuve. Il est recommandé d'évacuer les condensats résiduels avant d'arrêter les opérations pour la journée.

\*6 Si le compresseur est petit (0,75 kW), le débit de refoulement est inférieur à 100 l/min (ANR), une fuite d'air du robinet de purge peut se produire au début du fonctionnement. Un modèle N.F. est recommandé.

\*7 Lorsque le manomètre est joint, un manomètre de 1,0 MPa sera installé pour le modèle standard (0,85 MPa). Manomètre de 0,4 MPa pour modèle 0,2 MPa.

\*8 Pour une sélection avec H (montage sur panneau), l'espace d'installation des câbles ne sera pas garanti. Dans ce cas, sélectionnez « raccord câblage par le bas » pour la connexion électrique.

\*9 La pression peut être réglée à un niveau plus élevé que la pression de la caractéristique technique dans certains cas, mais utilisez une pression dans la plage de la caractéristique technique.

\*10 Consultez les données chimiques au **Catalogue en ligne** pour la résistance chimique de la cuve.

\*11 Une protection de cuve est fournie en tant qu'équipement standard (polycarbonate).

\*12 Une protection de cuve est fournie en tant qu'équipement standard (nylon).

\*13 La combinaison du modèle à purge automatique à flotteur C et D n'est pas disponible.

\*14 Sans fonction de vanne. Les vis de montage sont identiques au filetage de ●.

\*15 La combinaison des cuves métalliques 2 et 8 n'est pas disponible.

\*16 Pour le modèle taraudage : NPT. Ce produit est uniquement destiné à l'exportation conformément à la nouvelle Loi sur les mesures. (Les unités SI sont indiquées pour le Japon.) Ne peut être utilisé avec M : manomètre rond (avec zone de couleur). Disponible sur demande spéciale. Le pressostat numérique sera doté de la fonction de sélection d'unité, initialement réglée sur psi.

\*17 Pour les options : E1, E2, E3, E4

Ce produit est uniquement destiné à l'exportation conformément à la nouvelle Loi sur les mesures. (Le type d'unité SI est fourni pour une utilisation au Japon.)

\*18 ○ : pour taraudage : NPT uniquement

\*19 △ : Sélectionner avec options : E1, E2, E3, E4.

\*20 Les références de la fixation, de l'écrou de réglage et des pièces de rechange sont identiques à celles du produit standard.

Pour commander l'ensemble bol, ajoutez le préfixe « HF1B- » à la référence du bol du produit standard.

Exemple) HF1B-C3SF-D, HF1B-AD37-D



# Régulateur de précision

## HF1-IR1000-A/2000-A/3000-A



Pour passer commande



HF1-IR **1** **0** **0** **0** - **01** **B** -  - **A**

①
②
③
④
⑤
⑥
⑦

- Option/Semi-standard : sélectionnez un de chaque de a à d.
- Symbole Option/Semi-standard : lorsque plusieurs caractéristiques techniques sont requises, indiquez-les dans l'ordre alphanumérique.

		Symbole	Description	①			
				Taille du corps			
				1	2	3	
②	Plage de la pression de réglage	0	0,005 à 0,2 MPa	●	●	—	
		1	0,01 à 0,2 MPa	—	—	●	
		2	0,01 à 0,4 MPa	●	●	●	
		+	0,01 à 0,8 MPa	●	●	●	
③	Sens de l'échappement	0	Échappement en bas	●	●	●	
		1	Échappement à l'avant	—	—	●	
		2	Échappement à l'arrière	—	—	●	
		+					
④	Types de taraudage	—	Rc	●	●	●	
		N	NPT	●	●	●	
		F	G	●	●	●	
⑤	Raccordement	01	1/8	●	—	—	
		02	1/4	—	●	●	
		03	3/8	—	—	●	
		04	1/2	—	—	●	
⑥	a	Montage	—	Sans option de montage	●	●	●
			B*2	Avec fixation	●	●	●
			H	Avec écrou de panneau (pour montage sur panneau)	●	●	●
	b	Manomètre	—	Sans manomètre	●	●	●
			G	Manomètre rond	●	●	●
		Avec Pressostat numérique	EA	Collecteur ouvert NPN, 1 sortie	●	●	●
			EB	Collecteur ouvert PNP, 1 sortie	●	●	●
			EC	Collecteur ouvert NPN 2 sorties + sortie de tension analogique	●	●	●
			ED	Collecteur ouvert NPN 2 sorties + sortie de courant analogique	●	●	●
			+				
⑦	c	Sens du débit	—	Sens du débit : de gauche à droite	●	●	●
			R	Sens du débit : de droite à gauche	●	●	●
	d	Molette	—	Vers le haut	●	●	●
			V	Vers le bas	●	●	●

\*1 Les options sont livrées séparément et non assemblées. B et H ne peuvent pas être sélectionnés en même temps. La fixation précédente ne peut pas être utilisée avec ce produit.

\*2 L'ensemble est constitué d'une équerre de fixation et d'écrous de serrage.



# Régulateur électropneumatique

## Série *ITV1000*

## Série *HF1-ITV2000/3000*

Seul le produit standard de la série ITV1000 est conforme à la norme HF1.



### Pour passer commande

#### Modèle 1000

#### Modèle 2 000/3 000

ITV 1 0 1 0 - 0 1 1 S

HF1 - ITV 2 0 1 0 - 0 1 2 S

\* La série ITV 1 0 0 0 étant dotée d'une structure sans graisse, le produit standard est conforme à la norme HF1. Par conséquent, les produits de la série ITV1000 ne nécessitent pas le préfixe « HF 1 - » dans leur référence.

#### Modèle

2	Modèle 2000
3	Modèle 3000

#### Plage de pression

1	0,1 MPa
3	0,5 MPa
5	0,9 MPa

#### Tension d'alimentation

0	24 Vcc
1	12 à 15 Vcc

#### Signal d'entrée

0	Type courant 4 à 20 mADC (type sink)
1	Type courant 0 à 20 mADC (type sink)
2	Tension de 0 à 5 Vcc
3	Tension de 0 à 10 Vcc
40	Entrée à 4 présélections

#### Sortie moniteur

1	Sortie analogique 1 à 5 Vcc
2	Sortie commutation/sortie NPN
3	Sortie commutation/sortie PNP
4	Sortie analogique 4 à 20 mADC (Type sink)
-	Aucune (pour entrée à 4 présélections)

#### Taraudage

-	Rc
N	NPT
T	NPTF
F	G

#### Raccordement

1	1/8 (modèle 1000)
2	1/4 (modèles 1000, 2000, 3000)
3	3/8 (modèles 2000, 3000)
4	1/2 (modèle 3000)



#### Unité d'affichage de la pression

-	MPa
2*2	kgf/cm <sup>2</sup>
3	bar
4*2	psi
5	kPa

\*2 Ce produit est uniquement destiné à l'exportation conformément à la nouvelle Loi sur les mesures. (Le type d'unité SI est fourni pour une utilisation au Japon.)

#### Câble et connecteur

S	Modèle droit 3 m
L	Modèle coudé 3 m
N	Sans câble

#### Fixation

-	Sans fixation
B	Fixation plate
C	Équerre en L

\* Ce produit utilise de la graisse pour équipements de transformation alimentaire (certifiée NSF-H1) pour les pièces en contact avec les fluides.

\* La graisse utilisée pour l'électrodistributeur intégré n'est pas une graisse destinée aux équipements de transformation alimentaire.

L'échappement de l'électrodistributeur peut être évacué de l'orifice EXH vers l'extérieur de l'unité. Si nécessaire, raccordez un tube à l'extérieur de la zone.

\* En raison de la structure de ce produit, des débris d'usure et du lubrifiant peuvent s'écouler vers l'extérieur du produit. Veillez donc à raccorder l'équipement de préparation d'air requis, tel qu'un filtre à air. Déterminez les caractéristiques techniques des appareils en fonction de l'équipement situé du côté SORTIE de ce produit.



# Filtre pour salle blanche

## Série SFD

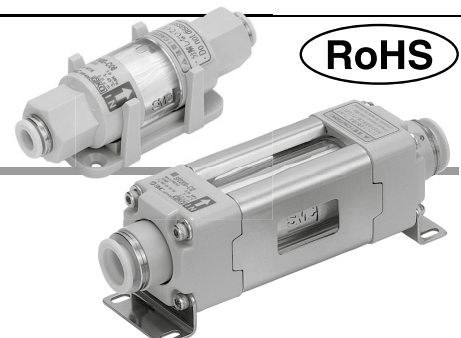

Pour passer commande

**SFD 10 0 - C08**

**Filtre pour salle blanche**  
(LRV de la performance de capture des bactéries  $\geq 9$ )

**Taille**

Symbole	Débit max.
<b>10</b>	100 l/min (ANR)
<b>11</b>	120 l/min (ANR)
<b>20</b>	500 l/min (ANR)

**Matériau du boîtier**

Symbole	Matériau
<b>0</b>	Résine
<b>1</b>	Aluminium
<b>2</b>	Acier inoxydable

Les symboles 1 et 2 sont fabriqués sur commande.  
Pour plus d'informations, reportez-vous au **catalogue en ligne**.

**Option**

Symbole	Option
<b>-</b>	Sans
<b>B</b>	Fixation (SFD100 et 110 uniquement)

\* Les fixations sont fournies avec la série SFD200 en tant que produit standard. (-)

**Raccordement**

Symbole	Taille de raccordement	Taille admissible	
		SFD100, 110	SFD200
<b>C04</b>	Ø 4	●	-
<b>C06</b>	Ø 6	●	-
<b>C08</b>	Ø 8	●	●
<b>C10</b>	Ø 10	-	●
<b>C12</b>	Ø 12	-	●
<b>02</b>	Rc1/4	●	●
<b>N02</b>	NPT 1/4	●	●
<b>F02</b>	G 1/4	●	●

**Made to Order** Les diamètres différents pour les ports IN et OUT sont fabriqués sur commande.  
Pour plus d'informations, reportez-vous au **catalogue en ligne**.





# Régulateur salle blanche

## Série SRH



\* Exclut le manomètre (Option)

Les caractéristiques techniques sont identiques à celles du modèle « HF1B- », même si le préfixe « HF1B- » ne figure pas dans la référence.

### Pour passer commande

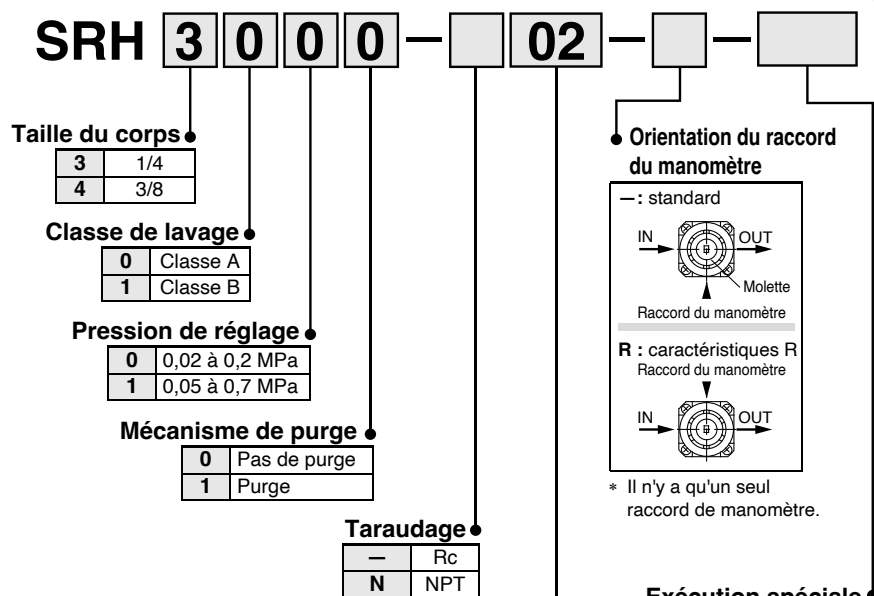
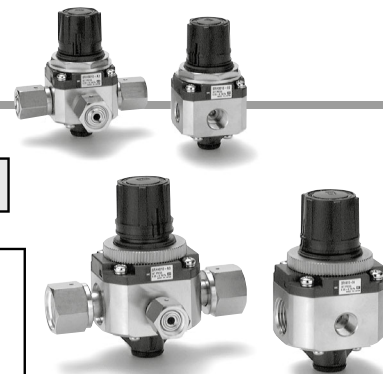

#### Orientation du raccord du manomètre

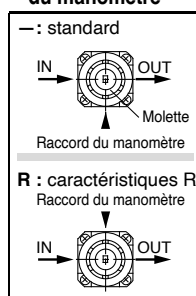

\* Il n'y a qu'un seul raccord de manomètre.

#### Exécution spéciale

Reportez-vous au **catalogue en ligne** pour plus d'informations.

Symbole	Orifice de raccordement	SRH3000	SRH4000
01	1/8	●	—
02	1/4	●	●
03	3/8	—	●
04	1/2	—	●
R2	Avec des raccords à joint métallique	URJF 1/4	—
R3	Avec des raccords à joint métallique	—	URJF 3/8

X210	Joint EPDM
X211	Avec raccords de purge (Diam. ext. de tube utilisable : Ø 4)
X216	Orifice de décharge usiné, filetage M5
X233	Produit à molette à couple réduit
X234	Corps en aluminium
X328	Manomètre inclus

\* Pour plus de détails sur le manomètre, consultez le **catalogue en ligne** ou les spécifications des options ci-dessous.  
Veuillez noter que les produits utilisés pour les raccords A2 ou A3 ne sont pas disponibles chez SMC.

## Options

### Manomètre

\* Ce produit est conforme à la norme HF1.

### Caractéristiques techniques

Élément	Modèle	G46-□-02-SRA	G46-□-02-SRB
<b>Raccordement</b>		R1/4	
<b>Plage de température d'utilisation</b>		0 à 60 °C (Hors gel)	
<b>Précision</b>		± 3 % E.M.	
<b>Plage de l'échelle</b>		270°	
<b>Lavage des pièces (pièces en contact avec le fluide)</b>		Lavage de précision	Dégraissage général
<b>Environnement de montage/réglage</b>		Salle blanche	Ligne de production générale
<b>Sans huile/sans eau</b>		Sans lubrifiant/non humide	
<b>Matériaux</b>	Pièces en contact avec le fluide	Acier inoxydable 316	
	Boîtier	Acier inoxydable 304 (mélaminé en noir)	
	Couvercle transparent	Polycarbonate (enrobage dur) Réf. : G46-00-00-2	
	Pièces internes	Laiton	
<b>Masse</b>		80 g	



HF1 (compatible)	HF1A (compatible)	<b>HF1B</b> (compatible)
HF2	HF2A compatible	HF2B (compatible)
HF3	HF3A compatible	

# Raccords

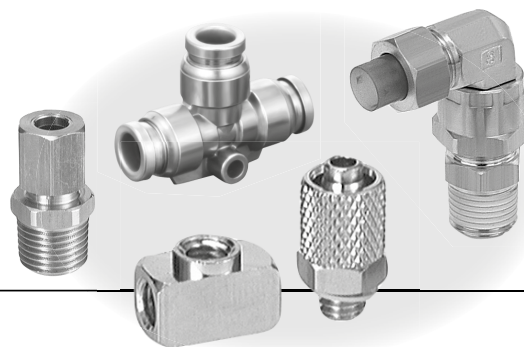

Les caractéristiques techniques sont identiques à celles du modèle « HF1B- », même si le préfixe « HF1B- » ne figure pas dans la référence.

## Raccords à embout KF

RoHS



- -101,3 kPa applicable
- Le raccordement peut être effectué sans retirer l'écrou.
- Température du fluide : -5 à 150 °C (manchon en laiton)  
-5 à 60 °C (manchon en résine)
- La vapeur peut être utilisée.
- Sans graisse

Série	Diam. ext. de tube utilisable	Raccordement
KF	Ø 4, Ø 6, Ø 8, Ø 10, Ø 12	1/8, 1/4, 3/8, 1/2

## Raccords miniatures M

RoHS



- Compact et ne nécessite aucun outil pour le raccordement
- Espace de raccordement compact
- Raccord droit, coude cannelé, raccord cannelé

Série	Diam. ext. de tube utilisable	Raccordement
M-□□-2*1	Ø 2	M3, M5
M*1	Ø 3,2, Ø 4, Ø 6	M3, M5, 1/8

\*1 Raccord cannelé instantané : M-32F-2, M-04F-2, raccord universel : M-5UN ne sont pas disponibles.

## Raccords à bagues H/DL/L/LL

RoHS



- Applicable pour une utilisation sur des tuyaux en cuivre
- Écrou de serrage

Série	Diam. ext. de tube utilisable	Raccordement
H	Ø 4, Ø 6, Ø 8, Ø 10, Ø 12	1/8, 1/4, 3/8, 1/2
DL	Ø 4, Ø 6, Ø 8, Ø 10, Ø 12	1/8, 1/4, 3/8, 1/2
L	Ø 4, Ø 6, Ø 8, Ø 10, Ø 12	1/8, 1/4, 3/8, 1/2
LL	Ø 4, Ø 6, Ø 8, Ø 10, Ø 12	1/8, 1/4, 3/8, 1/2

## Raccords instantanés en acier inoxydable 316 KQG2

RoHS



- Compact et léger
  - Température du fluide : -5 à 150 °C
  - Matériaux : pièces métalliques en acier inoxydable 316, pièces d'étanchéité en FKM spécial
  - Sans graisse / Peut être utilisé avec de la vapeur
- Certifié conforme aux normes actuelles de la loi japonaise sur l'hygiène alimentaire

Série	Taille	Diam. ext. de tube utilisable	Raccordement
KQG2	mm	Ø 3,2, Ø 4, Ø 6, Ø 8, Ø 10, Ø 12, Ø 16	M5 R, Rc 1/8, 1/4, 3/8, 1/2
KQG2	Pouce	Ø 1/8", Ø 5/32", Ø 1/4", Ø 5/16", Ø 3/8", Ø 1/2"	UNF10-32 NPT1/8, 1/4, 3/8, 1/2

HF1 (compatible)	HF1A (compatible)	HF1B (compatible)
HF2	HF2A compatible	HF2B (compatible)
HF3	HF3A compatible	

# Raccords

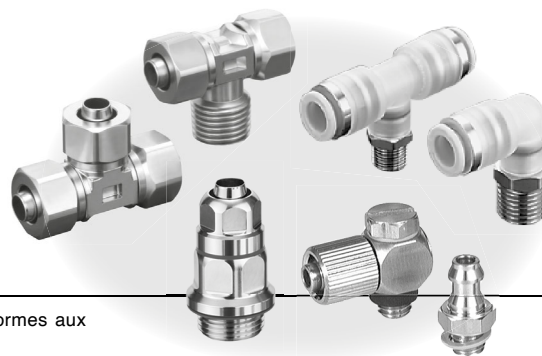

\*1 Raccords conformes aux normes EHEDG / Conception propre « Clean design » / Conformes aux normes de la FDA américaine uniquement

Les caractéristiques techniques sont identiques à celles du modèle « HF1B- », même si le préfixe « HF1B- » ne figure pas dans la référence.

## Raccords à insert en acier inoxydable 316 KFG2

RoHS



- Compact et léger
  - Température du fluide : -65 à 260 °C (Coude pivotant : -5 à 150 °C)
  - Matériau : Acier inoxydable 316 Les matériaux en caoutchouc ne sont pas utilisés. (À l'exception du coude pivotant)
  - Sans graisse / Peut être utilisé avec de la vapeur
- Certifié conforme aux normes actuelles de la loi japonaise sur l'hygiène alimentaire

Série	Taille	Diam. ext. x diam. int. de tube	Raccordement
KFG2	mm	Ø 4 x Ø 2,5, Ø 4 x Ø 3, Ø 6 x Ø 4, Ø 8 x Ø 6, Ø 10 x Ø 7,5, Ø 10 x Ø 8, Ø 12 x Ø 9, Ø 12 x Ø 10, Ø 16 x Ø 13	R, Rc 1/8, 1/4, 3/8, 1/2
KFG2	Pouce	Ø 1/8" x Ø 0,086", Ø 5/32" x Ø 0,098", Ø 1/4" x Ø 5/32", Ø 5/16" x Ø 0,236", Ø 3/8" x Ø 1/4", Ø 1/2" x Ø 3/8"	NPT1/8, 1/4, 3/8, 1/2

## Raccords miniatures en acier inoxydable 316 MS

RoHS



- Peut être utilisé dans des conditions corrosives
- Espace de raccordement compact
- Raccord droit, coude cannelé, raccord cannelé

Série	Diam. ext. de tube utilisable	Raccordement
MS*1	Ø 3,2, Ø 4, Ø 6	M5

\*1 Mamelon double mâle : MS-5UN n'est pas disponible.

## Conforme à EHEDG / Conception propre « Clean design » / Raccords conformes à FDA américaine KFG2H□-E/KFG2H□-C/KQ□2-F KFG2-F

RoHS

Les caractéristiques techniques sont identiques à celles du modèle « HF2B- », même si le préfixe « HF2B- » ne figure pas dans la référence.



- La construction hygiénique empêche l'accumulation de liquide après le nettoyage (conforme à la norme EHEDG, raccords de conception propre « Clean design »)
- Matériaux conformes à la FDA des États-Unis

Type	Série	Description	Taraudage
Conformité EHEDG	KFG2H□-E	Raccords à insert en acier inoxydable 316	Filetage M, G
Conception « clean design »	KFG2H□-C	Raccords à insert en acier inoxydable 316	Filetage M, G
Conforme à la FDA des États-Unis	KQG2-F	Raccords instantanés en acier inoxydable 316	M, R, Rc, UNF, NPT, G
Conforme à la FDA des États-Unis	KQB2-F	Raccords instantanés métalliques	M, R, Rc, UNF, NPT, G
Conforme à la FDA des États-Unis	KFG2-F	Raccords à insert en acier inoxydable 316	R, Rc, NPT, G

## Raccords instantanés pour salle blanche pour la tuyauterie d'air KPQ/KPG

RoHS



- Raccords instantanés adaptés aux systèmes pneumatiques de transmission dans les environnements de salles blanches
- Pièces en résine : polypropylène
- Toutes les parties métalliques : Laiton (nickelage chimique) KPQ  
Acier inoxydable (acier inoxydable 304) KPG

Série	Diam. ext. de tube utilisable	Raccordement
KPQ	Ø 4, Ø 6, Ø 8, Ø 10, Ø 12	M5, 1/8, 1/4, 3/8, 1/2
KPG	Ø 4, Ø 6, Ø 8, Ø 10, Ø 12	M5, 1/8, 1/4, 3/8, 1/2

HF1 (compatible)	HF1A (compatible)	<b>HF1B</b> (compatible)
HF2	HF2A compatible	HF2B (compatible)
HF3	HF3A compatible	

# Raccords

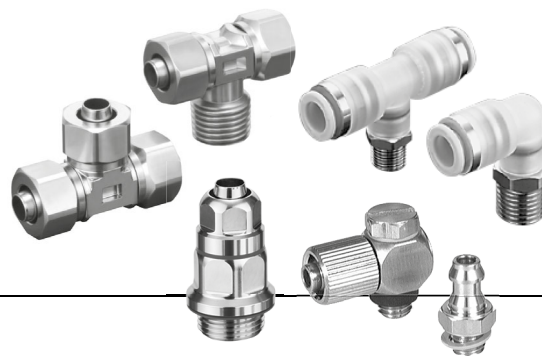

Les caractéristiques techniques sont identiques à celles du modèle « HF1B- », même si le préfixe « HF1B- » ne figure pas dans la référence.

## Coupleurs S (acier inox) KKA

RoHS



- Matériau du corps : acier inoxydable 304
- Matériau de joint : fluoropolymère (spécial FKM)
- Sans graisse
- Clapet anti-retour intégré à la fiche et à la prise

Série	Raccordement
KKA	1/8, 1/4, 3/8, 1/2, 3/4, 1, 1 1/4, 1 1/2



HF1 (compatible)	HF1A (compatible)	<b>HF1B</b> (compatible)
HF2	HF2A compatible	HF2B (compatible)
HF3	HF3A compatible	

# Tube polyamide

## Série T/TIA

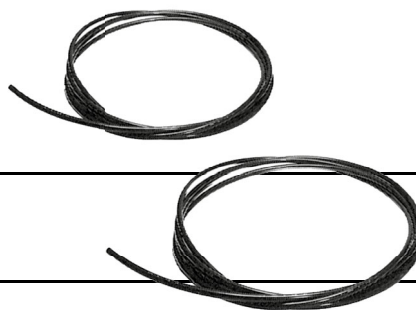

RoHS

Les caractéristiques techniques sont identiques à celles du modèle « HF1B- », même si le préfixe « HF1B- » ne figure pas dans la référence.

### Modèle

● — Rouleau de 20 m □ — Rouleau de 100 m (T1613 est la bobine.)

Modèle	Taille de tube												
	Taille en mm (série T)							Taille en pouces (série TIA)					
Modèle	T0425	T0403	T0604	T0645	T0806	T1075	T1209	T1613	TIA01	TIA05	TIA07	TIA11	TIA13
Diam. ext. du tube [mm]	4	4	6	6	8	10	12	16	3,18	4,76	6,35	9,53	12,7
Diam. int. du tube [mm]	2,5	3	4	4,5	6	7,5	9	13	2,18	3,48	4,57	6,99	9,56
Noir (B)	●	●	●	●	●	●	●	●	●	●	●	●	●
Blanc (W)	□	□	□	□	□	□	□	□	●	●	●	●	●
Rouge (R)	●	●	●	●	●	●	●	●	●	●	●	●	●
Bleu (BU)	●	●	●	●	●	●	●	●	●	●	●	●	●
Jaune (Y)	●	●	●	●	●	●	●	●	●	●	●	●	●
Vert (G)	●	●	●	●	●	●	●	●	●	●	●	●	●
	5/32"		5/16"		Taille nominale (pouces)				1/8" 3/16" 1/4" 3/8" 1/2"				
					Taille nominale (mm)				3,2				

### Pour passer commande

**T0425 B - 20**

Modèle du tube ●

Couleur ●

Symbole	Couleur
<b>B</b>	Noir (Opaque)
<b>W</b>	Blanc (Couleur du matériau)
<b>R</b>	Rouge (Opaque)
<b>BU</b>	Bleu (Opaque)
<b>Y</b>	Jaune (opaque)
<b>G</b>	Vert (opaque)

Longueur par rouleau ●

Symbole	Longueur
<b>20</b>	Rouleau de 20 m
<b>100</b>	Rouleau de 100 m (noir et blanc uniquement)

HF1 (compatible)	HF1A (compatible)	<b>HF1B</b> (compatible)
HF2	HF2A compatible	HF2B (compatible)
HF3	HF3A compatible	

# Tube polyamide souple

## Série TS/TISA

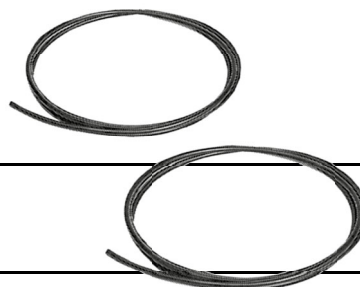

RoHS

Les caractéristiques techniques sont identiques à celles du modèle « HF1B- », même si le préfixe « HF1B- » ne figure pas dans la référence.

### Modèle

● — Rouleau de 20 m □ — Rouleau de 100 m (TS1612 est la bobine.)

Modèle	Taille de tube											
	Taille en mm (série TS)					Taille en pouces (série TISA)						
	TS0425	TS0604	TS0806	TS1075	TS1209	TS1612	TISA01	TISA05	TISA07	TISA11	TISA13	
Diam. ext. du tube [mm]	4	6	8	10	12	16	3,18	4,76	6,35	9,53	12,7	
Diam. int. du tube [mm]	2,5	4	6	7,5	9	12	2,18	3,48	4,57	6,99	9,56	
Noir (B)	●	●	●	●	●	●	●	●	●	●	●	
Blanc (W)	□	□	□	□	□	□	●	●	●	●	●	
Rouge (R)	●	●	●	●	●	●	●	●	●	●	●	
Bleu (BU)	●	●	●	●	●	●	●	●	●	●	●	
Jaune (Y)	●	●	●	●	●	●	●	●	●	●	●	
Vert (G)	●	●	●	●	●	●	●	●	●	●	●	
	5/32"		5/16"		Taille nominale (pouces)							
					1/8" 3/16" 1/4" 3/8" 1/2"							
					Taille nominale (mm)							
					3,2							

### Pour passer commande

**TS0604** **W** - **20**

Modèle du tube

Couleur

Symbole	Couleur
<b>B</b>	Noir (Opaque)
<b>W</b>	Blanc (Couleur du matériau)
<b>R</b>	Rouge (Opaque)
<b>BU</b>	Bleu (Opaque)
<b>Y</b>	Jaune (opaque)
<b>G</b>	Vert (opaque)

Longueur par rouleau

Symbole	Longueur
<b>20</b>	Rouleau de 20 m
<b>100</b>	Rouleau de 100 m (noir et blanc uniquement)



# Tube en polyuréthane

## Série TU/TIUB



### Modèle/ Caractéristiques techniques

- — Rouleau de 20 m    □ — Rouleau de 100 m (TU1610 est la bobine.)
- ◇ — Rouleau de 100 m, Rouleau de 200 m
- △ — Option    ■ — Fabriqué à la réception de la commande (veuillez consulter SMC).

Modèle	Taille de tube											
	Taille en mm (série TU)						Taille en pouces (série TIUB)					
	TU0212	TU0425	TU0604	TU0805	TU1065	TU1208	TU1610	TIUB01	TIUB05	TIUB07	TIUB11	TIUB13
Diam. ext. du tube [mm]	2	4	6	8	10	12	16	3,18	4,76	6,35	9,53	12,7
Diam. int. du tube [mm]	1,2	2,5	4	5	6,5	8	10	2	3,18	4,23	6,35	8,46
Noir (B)	●	◇	◇	●	●	●	●	●	●	●	●	●
Blanc (W)	●	◇	◇	●	●	●	●	●	△	△	△	△
Rouge (R)	●	◇	◇	●	●	●	■	●	△	△	△	△
Bleu (BU)	●	◇	◇	●	●	●	□	●	●	●	●	●
Jaune (Y)	●	◇	◇	●	●	●	■	●	△	△	△	△
Vert (G)	●	◇	◇	●	●	●	■	●	△	△	△	△
Transparent (C)	●	◇	◇	●	●	●	□	●	△	△	△	△
Orange (YR)	●	◇	◇	●	●	●	■	●	△	△	△	△
Bleu intense (BU1)	■	●	●	●	●	●	■	●	■	■	■	■
Bleu clair (BU2)	■	●	●	●	●	●	■	●	■	■	■	■
Bleu moyen (BU3)	■	●	●	●	●	●	■	●	■	■	■	■
Marron (BR1)	■	●	●	●	●	●	■	●	■	■	■	■
Vert intense (G1)	■	●	●	●	●	●	■	●	■	■	■	■
Vert clair (G2)	■	●	●	●	●	●	■	●	■	■	■	■
Vert fluo (G3)	■	●	●	●	●	●	■	●	■	■	■	■
Vert foncé (G4)	■	●	●	●	●	●	■	●	■	■	■	■
Gris (GR1)	■	●	●	●	●	●	■	●	■	■	■	■
Gris clair (GR2)	■	●	●	●	●	●	■	●	■	■	■	■
Rose fluo (P1)	■	●	●	●	●	●	■	●	■	■	■	■
Violet intense (PU1)	■	●	●	●	●	●	■	●	■	■	■	■
Violet clair (PU2)	■	●	●	●	●	●	■	●	■	■	■	■
Rouge intense (R1)	■	●	●	●	●	●	■	●	■	■	■	■
Rouge clair (R2)	■	●	●	●	●	●	■	●	■	■	■	■
Argent (S1)	■	●	●	●	●	●	■	●	■	■	■	■
Jaune intense (Y1)	■	●	●	●	●	●	■	●	■	■	■	■
Jaune clair (Y2)	■	●	●	●	●	●	■	●	■	■	■	■
Jaune fluo (Y3)	■	●	●	●	●	●	■	●	■	■	■	■
Orange clair (YR1)	■	●	●	●	●	●	■	●	■	■	■	■
Orange fluo (YR2)	■	●	●	●	●	●	■	●	■	■	■	■

5/32"

5/16"

Taille nominale (pouces)  
1/8" 3/16" 1/4" 3/8" 1/2"

Taille nominale (mm)  
3,2

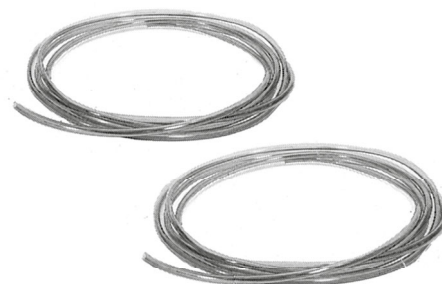

## Pour passer commande

Les caractéristiques techniques sont identiques à celles du modèle « HF1B- », même si le préfixe « HF1B- » ne figure pas dans la référence.

**TU0425 BU - 20**

Modèle du tube

Longueur par rouleau

Symbole	Longueur
<b>20</b>	Rouleau de 20 m
<b>100</b>	Rouleau de 100 m
<b>200</b>	Rouleau de 200 m

Couleur

Symbole	Couleur	Symbole	Couleur
<b>B</b>	Noir (Opaque)	<b>GR1</b>	Gris (opaque)
<b>W</b>	Blanc (Opaque)	<b>GR2</b>	Gris clair (opaque)
<b>R</b>	Rouge (Translucide)	<b>P1</b>	Rose fluo (opaque)
<b>BU</b>	Bleu (Translucide)	<b>PU1</b>	Violet intense (opaque)
<b>Y</b>	Jaune (opaque)	<b>PU2</b>	Violet clair (Translucide)
<b>G</b>	Vert (opaque)	<b>R1</b>	Rouge intense (opaque)
<b>C</b>	Transparent (Couleur du matériau)	<b>R2</b>	Rouge clair (translucide)
<b>YR</b>	Orange (opaque)	<b>S1</b>	Argent (opaque)
<b>BU1</b>	Bleu intense (opaque)	<b>Y1</b>	Jaune intense (opaque)
<b>BU2</b>	Bleu clair (Translucide)	<b>Y2</b>	Jaune clair (translucide)
<b>BU3</b>	Bleu moyen (Opaque)	<b>Y3</b>	Jaune fluo (opaque)
<b>BR1</b>	Marron (opaque)	<b>YR1</b>	Orange clair (translucide)
<b>G1</b>	Vert intense (opaque)	<b>YR2</b>	Orange fluo (opaque)
<b>G2</b>	Vert clair (Translucide)		
<b>G3</b>	Vert fluo (opaque)		
<b>G4</b>	Vert foncé (opaque)		



# Tube polyuréthane conforme aux normes FDA (Agence américaine des produits alimentaires et médicamenteux) et (UE) No 10/2011

RoHS

En conformité avec le test de dissolution § 177.2600 de la FDA (Agence américaine des produits alimentaires et médicamenteux) et le test de dissolution (UE) n° 10/2011

Les caractéristiques techniques sont identiques à celles du modèle « HF2B- », même si le préfixe « HF2B- » ne figure pas dans la référence.

## Modèle

● - 20 m par rouleau

Modèle	Taille du tube (Taille en mm)				
	TU0425	TU0604	TU0805	TU1065	TU1208
Diam. ext. [mm]	4	6	8	10	12
Diam. int. [mm]	2,5	4	5	6,5	8
Noir (B)	●	●	●	●	●
Blanc (W)	●	●	●	●	●
Rouge (R)	●	●	●	●	●
Bleu (BU)	●	●	●	●	●
Jaune (Y)	●	●	●	●	●
Vert (G)	●	●	●	●	●
Transparent (C)	●	●	●	●	●
Orange (YR)	●	●	●	●	●



## Pour passer commande

**TU0425 BU - 20 - X214**

### Modèle du tube

Modèle	Diam. ext. x Diam. Int. [mm]
TU0425	4 x 2,5
TU0604	6 x 4
TU0805	8 x 5
TU1065	10 x 6,5
TU1208	12 x 8

● Conforme aux normes FDA (Agence américaine des produits alimentaires et médicamenteux) et (UE) No 10/2011

● Rouleau de 20 m

### Couleur

Symbole	Couleur	Symbole	Couleur
B	Noir (Opaque)	Y	Jaune (opaque)
W	Blanc (Opaque)	G	Vert (opaque)
R	Rouge (Translucide)	C	Transparent (Couleur du matériau)
BU	Bleu (Translucide)	YR	Orange (opaque)

\* Veuillez noter que la référence du modèle n'est pas imprimée sur le corps du tube.

HF1 (compatible)	HF1A (compatible)	<b>HF1B</b> (compatible)
HF2	HF2A compatible	HF2B (compatible)
HF3	HF3A compatible	

# Tube polyuréthane

## Caractéristique multi-tube, multicolore

### Série TU



#### Caractéristiques techniques

Modèle	TU0212	TU0425	TU0604	TU0805	TU1065	TU1208
Diam. ext. du tube [mm]	2	4	6	8	10	12
Diam. int. du tube [mm]	1,2	2,5	4	5	6,5	8
Noir (B)	●	●	●	●	●	●
Blanc (W)	●	●	●	●	●	●
Rouge (R)	●	●	●	●	●	●
Bleu (BU)	●	●	●	●	●	●
Jaune (Y)	●	●	●	●	●	●
Vert (G)	●	●	●	●	●	●
Transparent (C)	●	●	●	●	●	●
Orange (YR)	●	●	●	●	●	●
Nombre de tubes	2 tubes	X169 (Rouleau)/X200 (Bobine)				
	3 tubes	X170 (Rouleau)/X201 (Bobine)				
	4 tubes	X171 (Rouleau)/X202 (Bobine)				
	5 tubes	X172 (Rouleau)/X203 (Bobine)				
	6 tubes	X204 (Rouleau)/X207 (Bobine)				



## Pour passer commande

Les caractéristiques techniques sont identiques à celles du modèle « HF1B- », même si le préfixe « HF1B- » ne figure pas dans la référence.

### Rouleau

**Veillez contacter SMC pour connaître les délais de livraison.**

Longueur de tube par rouleau : **1, 2, 3, 4, 5, 10, 20** m

## TU 0425 - 12345 A - X172

Modèle du tube

Taille de tube

Symbole	Diam. ext. x diam. int.
0212	Ø 2 x Ø 1,2
0425	Ø 4 x Ø 2,5
0604	Ø 6 x Ø 4
0805	Ø 8 x Ø 5
1065	Ø 10 x Ø 6,5
1208	Ø 12 x Ø 8

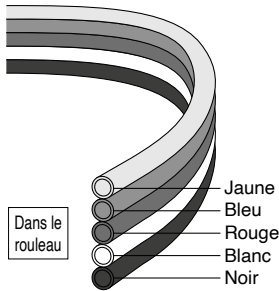

Couleur\*1

Symbole	Couleur	Symbole	Couleur
1	Noir	5	Jaune
2	Blanc	6	Vert
3	Rouge	7	Clear
4	Bleu	8	Orange*2

\*1 Couleurs de l'exemple (12345)

\*2 Sauf le TU0212

Caractéristique multi-tube, multicolore

Symbole	Nombre de tubes
X169	2 tubes
X170	3 tubes
X171	4 tubes
X172	5 tubes
X204	6 tubes

Longueur de tube par rouleau [m]

Symbole	Longueur	Symbole	Longueur
A	1	E	5
B	2	F	10
C	3	G	20
D	4		

Longueur de tube par rouleau : **50** m

## TU 0425 - 12345 H - X172

Modèle du tube

Taille de tube

Symbole	Diam. ext. x diam. int.
0425	Ø 4 x Ø 2,5
0604	Ø 6 x Ø 4
0805	Ø 8 x Ø 5
1065	Ø 10 x Ø 6,5
1208	Ø 12 x Ø 8

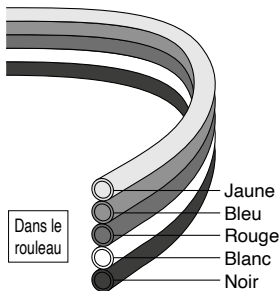

Couleur\*1

Symbole	Couleur	Symbole	Couleur
1	Noir	5	Jaune
2	Blanc	6	Vert
3	Rouge	7	Clear
4	Bleu	8	Orange

\*1 Couleurs de l'exemple (12345)

Caractéristique multi-tube, multicolore

Symbole	Nombre de tubes	Diam. ext. de tube utilisable				
		Ø 4	Ø 6	Ø 8	Ø 10	Ø 12
X169	2 tubes	●	●	●	●	●
X170	3 tubes	●	●	●	●	●
X171	4 tubes	●	●	●	●	●
X172	5 tubes	●	●	●	●	●
X204	6 tubes	●	●	●	●	●

Longueur de tube par rouleau [m]

Symbole	Longueur
H	50

Longueur de tube par rouleau : **100** m

## TU 0425 - 12345 J - X172

Modèle du tube

Taille de tube

Symbole	Diam. ext. x diam. int.
0425	Ø 4 x Ø 2,5
0604	Ø 6 x Ø 4
0805	Ø 8 x Ø 5

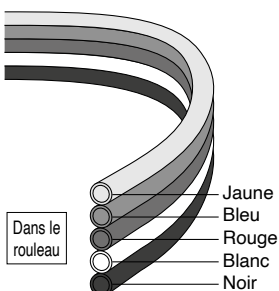

Couleur\*1

Symbole	Couleur	Symbole	Couleur
1	Noir	5	Jaune
2	Blanc	6	Vert
3	Rouge	7	Clear
4	Bleu	8	Orange

\*1 Couleurs de l'exemple (12345)

Caractéristique multi-tube, multicolore

Symbole	Nombre de tubes	Diam. ext. de tube utilisable		
		Ø 4	Ø 6	Ø 8
X169	2 tubes	●	●	●
X170	3 tubes	●	●	●
X171	4 tubes	●	●	●
X172	5 tubes	●	●	●
X204	6 tubes	●	●	●

Longueur de tube par rouleau [m]

Symbole	Longueur
J	100

Les caractéristiques techniques sont identiques à celles du modèle « HF1B- », même si le préfixe « HF1B- » ne figure pas dans la référence.

## Pour passer commande

**Veillez contacter SMC pour connaître les délais de livraison.**

### Bobine

Longueur de tube par rouleau : **10, 20** m

**TU 0212 - 12345 F - X203**

**Modèle du tube**

**Taille de tube**

Symbole	Diam. ext. x diam. int.
0212	Ø 2 x Ø 1,2
0425	Ø 4 x Ø 2,5
0604	Ø 6 x Ø 4
0805	Ø 8 x Ø 5
1065	Ø 10 x Ø 6,5
1208	Ø 12 x Ø 8

Dans le rouleau

Jaune  
Bleu  
Rouge  
Blanc  
Noir

**Couleur\*1**

Symbole	Couleur	Symbole	Couleur
1	Noir	5	Jaune
2	Blanc	6	Vert
3	Rouge	7	Clear
4	Bleu	8	Orange*2

\*1 Couleurs de l'exemple (12345)  
\*2 Sauf le TU0212

**Caractéristique multi-tube, multicolore**

Symbole	Nombre de tubes	Diam. ext. de tube utilisable					
		Ø 2	Ø 4	Ø 6	Ø 8	Ø 10	Ø 12
X200	2 tubes	●	●	●	●	●	●
X201	3 tubes	●	●	●	●	●	●
X202	4 tubes	●	●	●	●	●	●
X203	5 tubes	●	●	●	●	●	●
X207	6 tubes	●	●	●	●	●	●

**Longueur de tube par rouleau [m]**

Symbole	Longueur
F	10
G	20

Longueur de tube par rouleau : **50** m

**TU 0425 - 12345 H - X203**

**Modèle du tube**

**Taille de tube**

Symbole	Diam. ext. x diam. int.
0425	Ø 4 x Ø 2,5
0604	Ø 6 x Ø 4
0805	Ø 8 x Ø 5
1065	Ø 10 x Ø 6,5

Dans le rouleau

Jaune  
Bleu  
Rouge  
Blanc  
Noir

**Couleur\*1**

Symbole	Couleur	Symbole	Couleur
1	Noir	5	Jaune
2	Blanc	6	Vert
3	Rouge	7	Clear
4	Bleu	8	Orange

\*1 Couleurs de l'exemple (12345)

**Caractéristique multi-tube, multicolore**

Symbole	Nombre de tubes	Diam. ext. de tube utilisable			
		Ø 4	Ø 6	Ø 8	Ø 10
X200	2 tubes	●	●	●	●
X201	3 tubes	●	●	●	●
X202	4 tubes	●	●	●	●
X203	5 tubes	●	●	●	●
X207	6 tubes	●	●	●	●

**Longueur de tube par rouleau [m]**

Symbole	Longueur
H	50

Longueur de tube par rouleau : **100** m

**TU 0425 - 12345 J - X203**

**Modèle du tube**

**Taille de tube**

Symbole	Diam. ext. x diam. int.
0425	Ø 4 x Ø 2,5
0604	Ø 6 x Ø 4
0805	Ø 8 x Ø 5

Dans le rouleau

Jaune  
Bleu  
Rouge  
Blanc  
Noir

**Couleur\*1**

Symbole	Couleur	Symbole	Couleur
1	Noir	5	Jaune
2	Blanc	6	Vert
3	Rouge	7	Clear
4	Bleu	8	Orange

\*1 Couleurs de l'exemple (12345)

**Caractéristique multi-tube, multicolore**

Symbole	Nombre de tubes	Diam. ext. de tube utilisable		
		Ø 4	Ø 6	Ø 8
X200	2 tubes	●	●	●
X201	3 tubes	●	●	●
X202	4 tubes	●	●	●
X203	5 tubes	●	●	●
X207	6 tubes	●	●	●

**Longueur de tube par rouleau [m]**

Symbole	Longueur
J	100



# Tube polyuréthane souple

## Série TUS



Les caractéristiques techniques sont identiques à celles du modèle « HF1B- », même si le préfixe « HF1B- » ne figure pas dans la référence.

### Modèle/Caractéristiques techniques ● – Rouleau de 20 m □ – Bobine de 100 m

Modèle	TUS0425	TUS0604	TUS0805	TUS1065	TUS1208
Diam. ext. du tube [mm]	4	6	8	10	12
Diam. int. du tube [mm]	2,5	4	5	6,5	8
Noir (B)	●	●	●	□	□
Blanc (W)	●	●	●	●	●
Rouge (R)	●	●	●	●	●
Bleu (BU)	●	●	●	□	□
Jaune (Y)	●	●	●	●	●
Vert (G)	●	●	●	●	●
Translucide (N)	●	●	●	●	●
Jaune brun (YB)	●	●	●	●	●



### Pour passer commande

**TUS1065** **B** – **100**

Modèle du tube

Longueur par rouleau

Symbole	Longueur
20	Rouleau de 20 m
100	Bobine de 100 m

Couleur

Symbole	Couleur	Symbole	Couleur
B	Noir (Opaque)	Y	Jaune (opaque)
W	Blanc (Opaque)	G	Vert (opaque)
R	Rouge (opaque)	N	Translucide (couleur du matériau)
BU	Bleu (Opaque)	YB	Jaune brun (opaque)

### Exécution spéciale

Tubes plats avec des caractéristiques multi-tubes, multicolores

Reportez-vous au **catalogue en ligne** pour plus d'informations.



# Tube plat en polyuréthane souple

## Caractéristiques multi-tubes, multicolores

# Série TUS



Les caractéristiques techniques sont identiques à celles du modèle « HF1B- », même si le préfixe « HF1B- » ne figure pas dans la référence.

### Caractéristiques techniques

Modèle	TUS0425	TUS0604	TUS0805	TUS1065	TUS1208
Diam. ext. du tube [mm]	4	6	8	10	12
Diam. int. du tube [mm]	2,5	4	5	6,5	8
Noir (B)	●	●	●	●	●
Blanc (W)	●	●	●	●	●
Rouge (R)	●	●	●	●	●
Bleu (BU)	●	●	●	●	●
Jaune (Y)	●	●	●	●	●
Vert (G)	●	●	●	●	●
Translucide (N)	●	●	●	●	●
Jaune brun (YB)	●	●	●	●	●



### Pour passer commande

**Veillez contacter SMC pour connaître les délais de livraison.**

**TUS**

Modèle du tube

Taille de tube

Symbole	Diam. ext. x diam. int.
0425	Ø 4 x Ø 2,5
0604	Ø 6 x Ø 4
0805	Ø 8 x Ø 5
1065	Ø 10 x Ø 6,5
1208	Ø 12 x Ø 8

Caractéristique multi-tube, multicolore

Symbole	Nombre de tubes
X169	2 tubes
X170	3 tubes
X171	4 tubes
X172	5 tubes

Couleur\*1

Symbole	Couleur	Symbole	Couleur
1	Noir	5	Jaune
2	Blanc	6	Vert
3	Rouge	7	Translucide*2
4	Bleu	8	Jaune brun

\*1 Couleurs de l'exemple (12345)  
\*2 Non transparent mais translucide en raison du matériau.

Longueur de tube par rouleau [m]

Symbole	Longueur
A	1
B	2
C	3
D	4
E	5
F	10
G	20

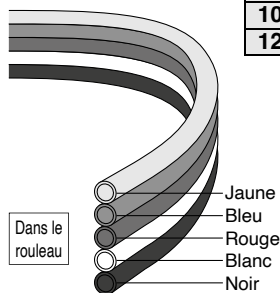



# Tube en polyuréthane dur/ Modèle standard

## Série *TUH*

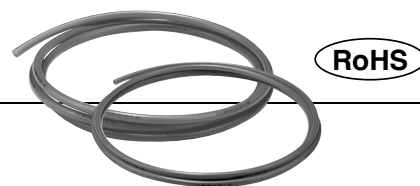

Les caractéristiques techniques sont identiques à celles du modèle « HF1B- », même si le préfixe « HF1B- » ne figure pas dans la référence.

### Modèle/Caractéristiques techniques ● — Rouleau de 20 m □ — Rouleau de 100 m

Modèle	TUH0428	TUH0644	TUH0858	TUH1073	TUH1288
Diam. ext. [mm]	4	6	8	10	12
Diam. int. [mm]	2,8	4,4	5,8	7,3	8,8

Noir (B)	●	●	●	●	●
Blanc (W)	□	□	□	□	□
Bleu (BU)	●	●	●	●	●
Translucide (N)	●	●	●	●	●

### Pour passer commande

**TUH0644** **B** - **20**

Modèle  
du tube

Couleur

Symbole	Couleur
<b>B</b>	Noir (Opaque)
<b>W</b>	Blanc (Opaque)
<b>BU</b>	Bleu (Translucide)
<b>N</b>	Translucide (couleur du matériau)

Longueur par rouleau

Symbole	Longueur
<b>20</b>	Rouleau de 20 m
<b>100</b>	Rouleau de 100 m



# Tube en polyuréthane dur/ Modèle haute pression

## Série *TUH*

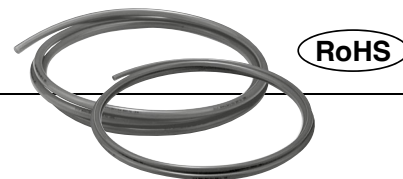

Les caractéristiques techniques sont identiques à celles du modèle « HF1B- », même si le préfixe « HF1B- » ne figure pas dans la référence.

### Modèle/Caractéristiques techniques ● — Rouleau de 20 m □ — Rouleau de 100 m

Modèle	TUH0425	TUH0604	TUH0805	TUH1065	TUH1208
Diam. ext. [mm]	4	6	8	10	12
Diam. int. [mm]	2,5	4	5	6,5	8

Noir (B)	●	●	●	●	●
Blanc (W)	□	□	□	□	□
Bleu (BU)	●	●	●	●	●
Translucide (N)	●	●	●	●	●

### Pour passer commande

**TUH0604** **B** - **20**

Modèle  
du tube

Couleur

Symbole	Couleur
<b>B</b>	Noir (Opaque)
<b>W</b>	Blanc (Opaque)
<b>BU</b>	Bleu (Translucide)
<b>N</b>	Translucide (couleur du matériau)

Longueur par rouleau

Symbole	Longueur
<b>20</b>	Rouleau de 20 m
<b>100</b>	Rouleau de 100 m



# Tube résistant à l'usure

## Série TUZ/TIUZB

RoHS

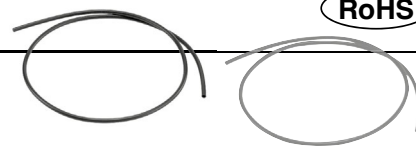

Les caractéristiques techniques sont identiques à celles du modèle « HF1B- », même si le préfixe « HF1B- » ne figure pas dans la référence.

### Modèle

● — Rouleau de 20 m □ — Rouleau de 100 m

Modèle	Taille de tube										
	Taille en mm (série TUZ)							Taille en pouces (série TIUZB)			
	TUZ0212	TUZ3220	TUZ0425	TUZ0604	TUZ0805	TUZ1065	TUZ1208	TUZ1610	TIUZB07	TIUZB11	TIUZB13
Diam. ext. du tube [mm]	2	3,2	4	6	8	10	12	16	6,35	9,53	12,7
Diam. int. du tube [mm]	1,2	2	2,5	4	5	6,5	8	10	4,23	6,35	8,46

Noir (B)	□	●	●	●	●	●	●	□	●	●	●
Blanc (W)		●	●	●	●	●	●		●	●	●
Rouge (R)			●	●	●	●	●		●	●	●
Bleu (BU)		●	●	●	●	●	●		●	●	●
Jaune (Y)			●	●	●	●	●		●	●	●
Vert (G)			●	●	●	●	●		●	●	●

### Pour passer commande

**TUZ0425 BU - 20**

Modèle du tube

Couleur

Longueur par rouleau

Symbole	Couleur
B	Noir
W	Blanc
R	Rouge
BU	Bleu
Y	Jaune
G	Vert

Symbole	Longueur
20	Rouleau de 20 m
100	Rouleau de 100 m

\* Non transparent mais opaque en raison du matériau.

### Exécution spéciale

Caractéristique multi-tube, même couleur TFU-X73

Modèle plat de la série TUZ

Nombre de fils : 2 à 12 fils

Caractéristique : même couleur

Caractéristique multi-tube, multicolore TUZ-X169 to X172, -X204

Nombre de fils : 2 à 6 fils

Caractéristique : multicolore

Reportez-vous au catalogue en ligne pour plus d'informations.

La ligne d'identification n'est pas indiquée.

Veillez contacter SMC pour obtenir les spécifications détaillées, les dimensions et les délais de livraison.

### Pour passer commande

**TFU0425 BU - 2 - 20 - X73**

Couleur

Symbole	Couleur
B	Noir
W	Blanc
R	Rouge
BU	Bleu
Y	Jaune
G	Vert

\* Non transparent mais opaque en raison du matériau.

Polyuréthane spécial (Caractéristique multi-tube, même couleur)

Longueur par rouleau

-	10 m
n	n m*1

\*1 Il est également disponible dans d'autres longueurs que 10 m. Entrez la longueur dont vous avez besoin (1, 2, 3, 4, 5, 20). Exemple) TFU0425BU-2-20-X73

Nombre de fils  
2 à 12

20 m

Modèle du tube

Modèle	Diam ext. x Diam. Int. [mm]
TFU0425	4 x 2,5
TFU0604	6 x 4
TFU0805	8 x 5
TFU1065	10 x 6,5
TFU1208	12 x 8

HF1 (compatible)	HF1A (compatible)	<b>HF1B</b> (compatible)
HF2	HF2A compatible	HF2B (compatible)
HF3	HF3A compatible	

# Tube polyuréthane spiralé

## Série TCU

RoHS

Les caractéristiques techniques sont identiques à celles du modèle « HF1B- », même si le préfixe « HF1B- » ne figure pas dans la référence.

### Modèle/Caractéristiques techniques

Modèle	TCU 0425B-1	TCU 0425B-2	TCU 0425B-3	TCU 0604B-1	TCU 0604B-2	TCU 0604B-3	TCU 0805B-1
Nombre de tubes	1 tube	2 tubes	3 tubes	1 tube	2 tubes	3 tubes	1 tube
Diam. ext. du tube [mm]	4			6			8
Diam. int. du tube [mm]	2,5			4			5
Couleur	Noir (Opaque)						



### Dimensions

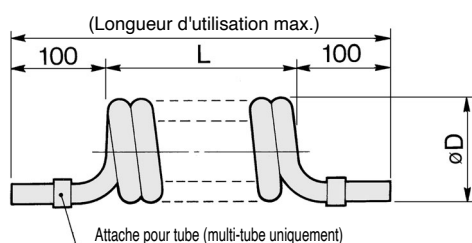

Modèle	Taille du tube [mm]		Bobine [mm]		Nombre de tubes	Nombre de spires par longueur de tube	Longueur d'utilisation max. [m]	Unité d'emballage standard
	Diam. ext.	Diam. int.	L	Ø D				
TCU0425B-1	4	2,5	210	18	1	52 ± 2	1,5	5 tubes/ boîtier
TCU0425B-2			280	28	2	35 ± 1		
TCU0425B-3			265		3	22 ± 1		
TCU0604B-1	6	4	325	24	1	54 ± 2	2	
TCU0604B-2			37	2	27 ± 1	1,5		
TCU0604B-3			305	3	17 ± 1	1		
TCU0805B-1	8	5	330	31	1	41 ± 2	2	

\* Le nombre de spires par longueur de tube et les dimensions peuvent varier en fonction du matériau.

### Exécution spéciale

Changement du nombre de spires, changement de couleur (Veuillez contacter SMC pour obtenir les spécifications détaillées, les dimensions et les délais de livraison.)

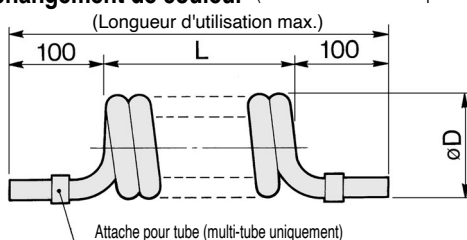

Modèle	Taille du tube [mm]		Bobine [mm]		Nombre de tubes	Nombre de spires par longueur de tube (N)	Longueur d'utilisation max. [mm]	Modèle	Taille du tube [mm]		Bobine [mm]		Nombre de tubes	Nombre de spires par longueur de tube (N)	Longueur d'utilisation max. [mm]
	Diam. ext.	Diam. int.	L	Ø D					Diam. ext.	Diam. int.	L	Ø D			
TCU0425□-1-N-X6	4	2,5	N x 4	18	1	3 à 90	L x 5,9 + 200	TCU0805□-1-N-X6	8	5	N x 8	31	1	3 à 90	L x 5,2 + 200
TCU0425□-2-N-X6			N x 8	28	2	3 à 90	L x 4,4 + 200	TCU0805□-2-N-X6			N x 16	42	2	3 à 40	L x 3 + 200
TCU0425□-3-N-X6			N x 12	28	3	3 à 63	L x 2,9 + 200	TCU1065□-1-N-X6	10	6,5	N x 10	52	1	3 à 45	L x 5 + 200
TCU0604□-1-N-X6	6	4	N x 6	24	1	3 à 90	L x 5,3 + 200	TCU1065□-2-N-X6			N x 20	52	2	3 à 35	L x 3 + 200
TCU0604□-2-N-X6			N x 12	37	2	3 à 66	L x 3,8 + 200	TCU1208□-1-N-X6	12	8	N x 12	67	1	3 à 35	L x 5 + 200
TCU0604□-3-N-X6			N x 18	37	3	3 à 44	L x 2,5 + 200	TCU1208□-2-N-X6			N x 24	67	2	3 à 30	L x 3 + 200

\* □ : B (noir), W (blanc), R (rouge), BU (bleu), Y (jaune), G (vert), C (transparent), YR (orange)

HF1 (compatible)	HF1A (compatible)	<b>HF1B</b> (compatible)
HF2	HF2A compatible	HF2B (compatible)
HF3	HF3A compatible	

# Tube polyuréthane

## Série *TFU*

RoHS

Les caractéristiques techniques sont identiques à celles du modèle « HF1B- », même si le préfixe « HF1B- » ne figure pas dans la référence.

### Caractéristiques techniques

Modèle	TFU 0425B-2	TFU 0425B-3	TFU 0604B-2	TFU 0604B-3	TFU 0805B-2	TFU 0805B-3
Nombre de tubes	2 fils	3 tubes	2 tubes	3 tubes	2 tubes	3 tubes
Diam. ext. du tube [mm]	4		6		8	
Diam. int. du tube [mm]	2,5		4		5	
Couleur	Noir					



### Pour passer commande

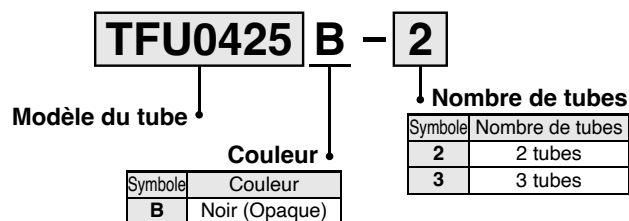

HF1 (compatible)	HF1A (compatible)	HF1B (compatible)
HF2	HF2A compatible	<b>HF2B</b> (compatible)
HF3	HF3A compatible	

# Tube en polyéthylène

## Série TX/TIX

RoHS

Les caractéristiques techniques sont identiques à celles du modèle « HF1B- », même si le préfixe « HF1B- » ne figure pas dans la référence.

Utilisation de matériaux conformes à la Loi japonaise sur l'hygiène alimentaire, à la FDA américaine et au règlement (UE) n° 10/2011\*1

\*1 Utilisation de matériaux figurant dans la liste positive

### Modèle

● Rouleau de 20 m □ Rouleau de 100 m

Modèle	Taille en mm : série TX					Taille en pouces : série TIX			
	TX0425	TX0604	TX0806	TX1008	TX1209	TIX07	TIX11	TIX13	
Diam. ext. [mm]	4	6	8	10	12	6.35	9.53	12.7	
Diam. int. [mm]	2.5	4	6	8	9	3.95	6.33	9.5	
Couleur	Noir (B)	●	□	●	□	●	□	●	□
	Blanc (W)	●	□	●	□	●	□	●	□
	Rouge (R)	●	□	●	□	●	□	●	□
	Bleu (BU)	●	□	●	□	●	□	●	□
	Jaune (Y)	●	□	●	□	●	□	●	□
	Vert (G)	●	□	●	□	●	□	●	□



### Pour passer commande

**TX0604 B - 20**

Modèle du tube

Couleur

Symbole	Couleur
<b>B</b>	Noir (Opaque)
<b>W</b>	Blanc (Couleur du matériau)
<b>R</b>	Rouge (Translucide)
<b>BU</b>	Bleu (Translucide)
<b>Y</b>	Jaune (Translucide)
<b>G</b>	Vert (Translucide)

Longueur par rouleau

Symbole	Longueur
<b>20</b>	Rouleau de 20 m
<b>100</b>	Rouleau de 100 m

### Liste de fluides applicables

Référez-vous au site web de SMC pour connaître la résistance chimique du polyéthylène.



HF1 (compatible)	HF1A (compatible)	HF1B (compatible)
HF2	HF2A compatible	<b>HF2B</b> (compatible)
HF3	HF3A compatible	

# Tube haute pureté en fluoropolymère

## Série TL/TIL

RoHS

**Matériau : Super PFA**

**Conforme à la loi japonaise sur l'hygiène des aliments**

• Compatible avec le test conforme à la loi japonaise sur l'hygiène des aliments, basé sur la ministère de la Santé et du Bien-être social en 1959.

**Conforme aux normes de la FDA (Agence américaine des produits alimentaires et médicamenteux)**

• Conforme au test de dissolution §177.1550 de la FDA (Agence américaine des produits alimentaires et médicamenteux).

Les caractéristiques techniques sont identiques à celles du modèle « HF2B- », même si le préfixe « HF2B- » ne figure pas dans de référence.

### Séries

Modèle du tube	Tailles en mm (série TL)						Tailles en pouces (série TIL)								
	TL0403	TL0604	TL0806	TL1008	TL1210	TL1916	TIL01	TILB01	TIL05	TIL07	TIL11	TIL13	TIL19	TIL25	
Diamètre nominal	—	—	—	—	—	—	1/8"	1/8"	3/16"	1/4"	3/8"	1/2"	3/4"	1"	
Taille de tube	Ø 4 x Ø 3	Ø 6 x Ø 4	Ø 8 x Ø 6	Ø 10 x Ø 8	Ø 12 x Ø 10	Ø 19 x Ø 16	1/8" x 0,086"	1/8" x 1/16"	3/16" x 1/8"	1/4" x 5/32"	3/8" x 1/4"	1/2" x 3/8"	3/4" x 5/8"	1" x 7/8"	
Diam. ext. [mm]	Diamètre standard	4	6	8	10	12	19	3,18	3,18	4,75	6,35	9,53	12,7	19,05	25,4
	Tolérance	±0,1			+0,2 -0,1			±0,1			+0,2 -0,1				
Épaisseur [mm]	Diamètre standard	0,5	1			1,5	0,5	0,8	0,8	1,2	1,6				
	Tolérance	±0,05	±0,1			±0,15	±0,05	±0,08	±0,08	±0,12	±0,15				
Faisceau	10 m	—	—	—	●	●	●	—	—	—	—	●	●	—	—
	20 m	●	●	●	●	●	●	●	—	●	●	●	●	●	●
	50 m	●	●	●	●	●	●	●	—	●	●	●	●	●	●
	100 m	●	●	●	●	●	●	●	—	●	●	●	●	●	—
	16 m (50 pi)	—	—	—	—	—	—	●	●	●	●	●	●	●	●
	33 m (100 pi)	—	—	—	—	—	—	●	●	●	●	●	●	●	●
Tuyau droit	2 m	●	●	●	●	●	●	—	●	●	●	●	●	●	
Couleur	Translucide (couleur du matériau)														

### Pour passer commande

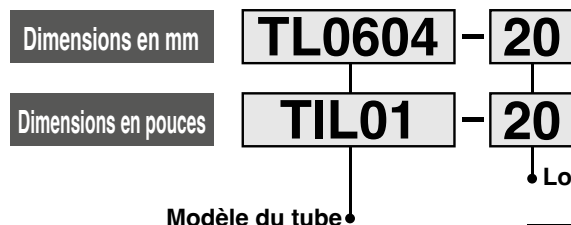

• Longueur Applicable aux tailles métriques et pouces

Symbole	Type	Longueur
10	Rouleau	10 m
20		20 m
50		50 m
100		100 m
2S	Droit	2 m

Longueur Applicable uniquement aux tailles en pouces

Symbole	Type	Longueur
16	Rouleau	16 m (50 pi)
33		33 m (100 pi)

Reportez-vous au tableau « Séries et caractéristiques techniques » ci-dessus, car la longueur des tubes varie en fonction de chaque taille.

HF1 (compatible)	HF1A (compatible)	HF1B (compatible)
HF2	HF2A compatible	<b>HF2B</b> (compatible)
HF3	HF3A compatible	

# Tube en fluoropolymère (PFA)

## Taille en mm

# Série TLM

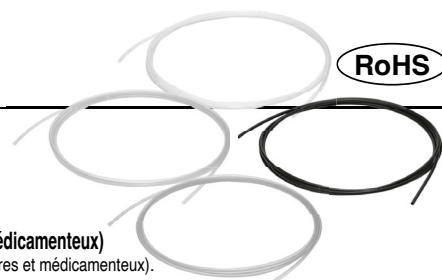

### Conforme à la loi japonaise sur l'hygiène des aliments

- Compatible avec le test conforme à la loi japonaise sur l'hygiène des aliments, basé sur la 370e notification émise par le ministère de la Santé et du Bien-être social en 1959.

### Conforme aux normes de la FDA (Agence américaine des produits alimentaires et médicamenteux)

- Conforme au test de dissolution §177.1550 de la FDA (Agence américaine des produits alimentaires et médicamenteux).

Les caractéristiques techniques sont identiques à celles du modèle « HF2B- », même si le préfixe « HF2B- » ne figure pas dans la référence.

## Série

Taille			Taille en mm													
Modèle			TLM0201	TLM0302	TLM0425	TLM0403	TLM0604	TLM0806	TLM1075	TLM1008	TLM1209	TLM1210	TLM1613	TLM1916	TLM2522	
Taille de tube			Ø 2 x Ø 1	Ø 3 x Ø 2	Ø 4 x Ø 2,5	Ø 4 x Ø 3	Ø 6 x Ø 4	Ø 8 x Ø 6	Ø 10 x Ø 7,5	Ø 10 x Ø 8	Ø 12 x Ø 9	Ø 12 x Ø 10	Ø 16 x Ø 13	Ø 19 x Ø 16	Ø 25 x Ø 22	
Diam. ext. [mm]			2	3	4	4	6	8	10	10	12	12	16	19	25	
Diam. int. [mm]			1	2	2,5	3	4	6	7,5	8	9	10	13	16	22	
Longueur par rouleau	Couleur	Symbole														
Rouleau	10 m	Translucide	N							●	●	●	●	●	●	
		Translucide	N	●	●	●	●	●	●	●	●	●	●	●	●	●
	20 m	Rouge	R	●	●	●	●	●	●	●	●	●	●	●	●	●
		Bleu	BU	●	●	●	●	●	●	●	●	●	●	●	●	●
		Noir	B	●	●	●	●	●	●	●	●	●	●	●	●	●
	50 m	Translucide	N	●	●	●	●	●	●	●	●	●	●	●	●	●
100 m	Translucide	N	●	●	●	●	●	●	●	●	●	●	●	●	●	
Droit	2 m	Translucide	N	●	●	●	●	●	●	●	●	●	●	●	●	

Diam. ext. en pouces  
5/32"

Diam. ext. en pouces  
5/16"

Le dia. ext. de 3,2 mm est disponible en tube de Ø 1/8 pouce (3,18 mm). Pour plus de détails, consultez le tableau « Séries » dans le [catalogue en ligne](#).

## Pour passer commande

Taille en mm

**TLM0425 N - 20**

Désignation des tubes

Indication par couleur

Symbole	Couleur
N	Translucide (couleur du matériau)
R	Rouge (Translucide)
BU	Bleu (Translucide)
B	Noir (Opaque)

Longueur par rouleau

Symbole	Type	Longueur
10	Rouleau	10 m
20		20 m
50		50 m
100		100 m
2S	Droit	2 m

\* Reportez-vous au tableau « Séries » ci-dessus, car la longueur des tubes varie en fonction de chaque taille.

HF1 (compatible)	HF1A (compatible)	HF1B (compatible)
HF2	HF2A compatible	<b>HF2B</b> (compatible)
HF3	HF3A compatible	

# Tube en fluoropolymère (PFA)

## Taille en pouces

### Série TILM

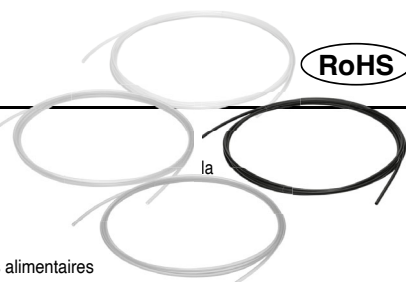

#### Conforme à la loi japonaise sur l'hygiène des aliments

• Compatible avec le test conforme à la loi japonaise sur l'hygiène des aliments, basé sur 370e notification émise par le ministère de la Santé et du Bien-être social en 1959.

#### Conforme aux normes de la FDA (Agence américaine des produits alimentaires et médicamenteux)

• Conforme au test de dissolution §177.1550 de la FDA (Agence américaine des produits alimentaires et médicamenteux).

Les caractéristiques techniques sont identiques à celles du modèle « HF2B », même si le préfixe « HF2B- » ne figure pas dans la référence.

### Série

Taille			Taille en pouces									
Modèle			TILM01	TILMB01	TILM05	TILM07	TILM11	TILM13	TILM19	TILM25	TILM32	
Taille de tube			1/8" x 0,086"	1/8" x 1/16"	3/16" x 1/8"	1/4" x 5/32"	3/8" x 1/4"	1/2" x 3/8"	3/4" x 5/8"	1" x 7/8"	1 1/4" x 1 1/10"	
Diam. ext.	pouce	1/8"	1/8"	3/16"	1/4"	3/8"	1/2"	3/4"	1"	1 1/4"		
	mm	3,18		4,75	6,35	9,53	12,7	19,05	25,4	31,75		
Diam. int.	pouce	0,086"	1/16"	1/8"	5/32"	1/4"	3/8"	5/8"	7/8"	1 1/10"		
	mm	2,18	1,58	3,15	3,95	6,33	9,5	15,85	22,2	27,95		
Longueur par rouleau	Couleur	Symbole										
Rouleau	10 m	Translucide	N					●	●			
		Translucide	N	●	●	●	●	●	●	●	●	
	20 m	Rouge	R	●	●	●	●	●	●	●	●	
		Bleu	BU	●	●	●	●	●	●	●	●	
		Noir	B	●	●	●	●	●	●	●	●	
	50 m	Translucide	N	●		●	●	●	●	●	●	
	100 m	Translucide	N	●		●	●	●	●			
	16 m (50 pi)	Translucide	N	●	●	●	●	●	●	●	●	
	33 m (100 pi)	Translucide	N	●	●	●	●	●	●	●	●	
	Droit	2 m	Translucide	N	●		●	●	●	●	●	

Diam. ext. en mètres
3,2

Le diam. ext. de 5/32" est disponible en tube métrique Ø 4, et le diamètre extérieur 5 / 16 " est disponible en tube de Ø 8 mm. Pour plus de détails, consultez le tableau « Séries » dans le [catalogue en ligne](#).

### Pour passer commande

#### Taille en pouces

**TILM01 N - 20**

• Désignation des tubes

• Indication par couleur

Symbole	Couleur
N	Translucide (couleur du matériau)
R	Rouge (Translucide)
BU	Bleu (Translucide)
B	Noir (Opaque)

• Longueur par rouleau

Symbole	Type	Longueur
10	Rouleau	10 m
20		20 m
50		50 m
100		100 m
16		16 m (50 pi)
33		33 m (100 pi)
2S	Droit	2 m

\* Reportez-vous au tableau « Séries » ci-dessus, car la longueur des tubes varie en fonction de chaque taille.

HF1 (compatible)	HF1A (compatible)	HF1B (compatible)
HF2	HF2A compatible	<b>HF2B</b> (compatible)
HF3	HF3A compatible	

# Tube FEP (fluoropolymère)

## Taille en mm

# Série TH

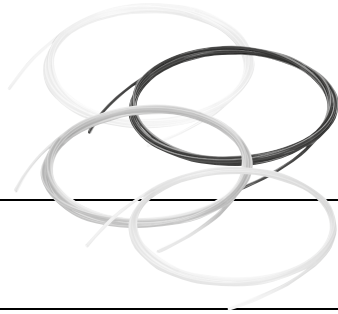

RoHS

Les caractéristiques techniques sont identiques à celles du modèle « HF2B- », même si le préfixe « HF2B- » ne figure pas dans la référence.

### Conforme à la loi japonaise sur l'hygiène des aliments

• Compatible avec le test conforme à la loi japonaise sur l'hygiène des aliments, basé sur la 370e notification émise par le ministère de la Santé et du Bien-être social en 1959.

### Conforme aux normes de la FDA (Agence américaine des produits alimentaires et médicamenteux)

• Conforme au test de dissolution §177.1550 de la FDA (Agence américaine des produits alimentaires et médicamenteux).

### Série

●-Rouleau de 20 m □-Rouleau de 100 m

		Taille en mm							
Modèle		TH0402	TH0425	TH0604	TH0806	TH1075	TH1008	TH1209	TH1210
Diam. ext. du tube [mm]		4	4	6	8	10	10	12	12
Diam. int. du tube [mm]		2	2,5	4	6	7,5	8	9	10
Couleur	Symbole								
Translucide	N								
Rouge	R								
Bleu	BU								
Noir	B								
		Taille nominale en pouces				Taille nominale en pouces			
		5/32"				5/16"			

### Pour passer commande

Taille en mm

**TH0604 N - 20**

Indication du modèle de tube

Indication par couleur

Symbole	Couleur
N	Translucide (couleur du matériau)
R	Rouge (Translucide)
BU	Bleu (Translucide)
B	Noir (Opaque)

Longueur par rouleau

Symbole	Taille du rouleau
20	Rouleau de 20 m
100*	Rouleau de 100 m

\*1 Rouleau de 100 m disponible en translucide (indication de couleur : N) uniquement.

HF1 (compatible)	HF1A (compatible)	HF1B (compatible)
HF2	HF2A compatible	<b>HF2B</b> (compatible)
HF3	HF3A compatible	

# Tube FEP (fluoropolymère)

## Taille en pouces

# Série TIH

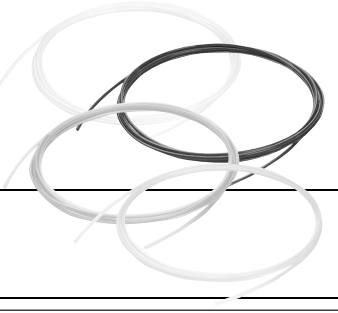

RoHS

Les caractéristiques techniques sont identiques à celles du modèle « HF2B- », même si le préfixe « HF2B- » ne figure pas dans la référence.

### Conforme à la loi japonaise sur l'hygiène des aliments

• Compatible avec le test conforme à la loi japonaise sur l'hygiène des aliments, basé sur la 370e notification émise par le ministère de la Santé et du Bien-être social en 1959.

### Conforme aux normes de la FDA (Agence américaine des produits alimentaires et médicamenteux)

• Conforme au test de dissolution §177.1550 de la FDA (Agence américaine des produits alimentaires et médicamenteux).

### Série

●-Rouleau de 16 m (50 pi) □-Rouleau de 33 m (100 pi)

		Taille en pouces											
Modèle		TIHA01	TIHB01	TIHC01	TIHA05	TIHB05	TIHA07	TIHB07	TIHA11	TIHB11	TIH13	TIH19	
Diam. ext. du tube	pouce	1/8"			3/16"		1/4"		3/8"		1/2"		3/4"
	mm	3,18			4,75		6,35		9,53		12,7		19,05
Diam. int. du tube	pouce	0,093"	0,086"	0,065"	0,137"	0,124" (1/8")	0,18"	0,156" (5/32")	0,275"	0,25" (1/4")	0,374" (3/8")	0,624" (5/8")	
	mm	2,36	2,18	1,65	3,48	3,15	4,57	3,95	6,99	6,33	9,5	15,85	
Couleur	Symbole												
Translucide	N												
Rouge	R												
Bleu	BU												
Noir	B												

### Pour passer commande

Taille en pouces

**TIHA01 N - 16**

Indication du modèle de tube

Indication par couleur

Symbole	Couleur
N	Translucide (couleur du matériau)
R	Rouge (Translucide)
BU	Bleu (Translucide)
B	Noir (Opaque)

Longueur par rouleau

Symbole	Taille du rouleau
16	Rouleau de 16 m (50 pi)
33*	Rouleau de 33 m (100 pi)

\*1 Rouleau de 33 m (100 pi) disponible en translucide (indication couleur : N) uniquement.

HF1 (compatible)	HF1A (compatible)	HF1B (compatible)
HF2	HF2A compatible	<b>HF2B</b> (compatible)
HF3	HF3A compatible	

# Tube fluoropolymère souple

## Taille en mm

### Série TD

RoHS

Les caractéristiques techniques sont identiques à celles du modèle « HF2B- », même si le préfixe « HF2B- » ne figure pas dans la référence.

#### Conforme à la loi japonaise sur l'hygiène des aliments

• Compatible avec le test conforme à la loi japonaise sur l'hygiène des aliments, basé sur la 370e notification émise par le ministère de la Santé et du Bien-être social en 1959.

#### Conforme aux normes de la FDA (Agence américaine des produits alimentaires et médicamenteux)

• Conforme au test de dissolution §177.1550 de la FDA (Agence américaine des produits alimentaires et médicamenteux).

#### Modèle/Caractéristiques techniques

Taille		Taille en mm				
Modèle		TD0425	TD0604	TD0806	TD1075	TD1209
Diam. ext. du tube [mm]		4	6	8	10	12
Diam. int. du tube [mm]		2,5	4	6	7,5	9
Rouleau	10 m	●	●	●	●	●
	20 m	●	●	●	●	●
Couleur		Translucide (couleur du matériau)				

#### Pour passer commande

Taille en mm

**TD0425 - 10**

Modèle  
du tube

Longueur par rouleau

Symbole	Longueur
10	Rouleau de 10 m
20	Rouleau de 20 m

HF1 (compatible)	HF1A (compatible)	HF1B (compatible)
HF2	HF2A compatible	<b>HF2B</b> (compatible)
HF3	HF3A compatible	

# Tube fluoropolymère souple

## Taille en pouces

### Série TID

RoHS

Les caractéristiques techniques sont identiques à celles du modèle « HF2B- », même si le préfixe « HF2B- » ne figure pas dans la référence.

#### Conforme à la loi japonaise sur l'hygiène des aliments

• Compatible avec le test conforme à la loi japonaise sur l'hygiène des aliments, basé sur la 370e notification émise par le ministère de la Santé et du Bien-être social en 1959.

#### Conforme aux normes de la FDA (Agence américaine des produits alimentaires et médicamenteux)

• Conforme au test de dissolution §177.1550 de la FDA (Agence américaine des produits alimentaires et médicamenteux).

#### Modèle/Caractéristiques techniques

Taille		Taille en pouces				
Modèle		TID01	TID05	TID07	TID11	TID13
Diam. ext. du tube	pouce	1/8"	3/16"	1/4"	3/8"	1/2"
	mm	3,18	4,75	6,35	9,53	12,7
Diam. int. du tube	pouce	0,086"	0,124" (1/8")	0,156" (5/32")	0,25" (1/4")	0,374" (3/8")
	mm	2,18	3,15	3,95	6,33	9,5
Rouleau	8 m (25 pi)	●	●	●	●	●
	16 m (50 pi)	●	●	●	●	●
Couleur		Translucide (couleur du matériau)				

#### Pour passer commande

Taille en pouces

**TID01 - 8**

Modèle  
du tube

Longueur par rouleau

Symbole	Longueur
8	Rouleau de 8 m (25 pi)
16	Rouleau de 16 m (50 pi)



# Tubes salle blanche : Tube en polyoléfine

## Série TPH



RoHS

Les caractéristiques techniques sont identiques à celles du modèle « HF2B- », même si le préfixe « HF2B- » ne figure pas dans la référence.

### Modèle/Caractéristiques techniques ● — Rouleau de 20 m □ — Rouleau de 100 m

Modèle	TPH0425	TPH0604	TPH0806	TPH1075	TPH1209
Diam. ext. [mm]	4	6	8	10	12
Diam. int. [mm]	2,5	4	6	7,5	9

Blanc (W)	●	●	●	●	●
Bleu (BU)	●	●	●	●	●
Jaune (Y)	●	●	●	●	●

Conforme au test de dissolution §175.300 de la FDA  
(Agence américaine des produits alimentaires et médicamenteux)

### Pour passer commande

**TPH0604 W-20**

Modèle du tube

Couleur

Symbole	Couleur
W	Blanc (Couleur du matériau)
BU	Bleu (Opaque)
Y	Jaune (opaque)

Longueur par rouleau

Symbole	Longueur
20	Rouleau de 20 m
100	Rouleau de 100 m



# Tubes salle blanche : Tube en polyoléfine souple

## Série TPS

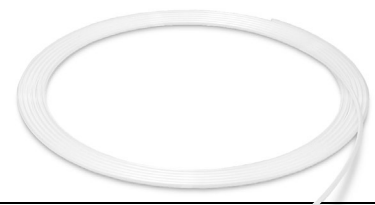

RoHS

Les caractéristiques techniques sont identiques à celles du modèle « HF2B- », même si le préfixe « HF2B- » ne figure pas dans la référence.

### Modèle/Caractéristiques techniques ● — Rouleau de 20 m □ — Rouleau de 100 m

Modèle	TPS0425	TPS0604	TPS0805	TPS1065	TPS1208
Diam. ext. [mm]	4	6	8	10	12
Diam. int. [mm]	2,5	4	5	6,5	8

Blanc (W)	●	●	●	●	●
Bleu (BU)	●	●	●	●	●
Jaune (Y)	●	●	●	●	●

Conforme au test de dissolution §175.300 de la FDA  
(Agence américaine des produits alimentaires et médicamenteux)

### Pour passer commande

**TPS0604 W-20**

Modèle du tube

Couleur

Symbole	Couleur
W	Blanc (Couleur du matériau)
BU	Bleu (Opaque)
Y	Jaune (opaque)

Longueur par rouleau

Symbole	Longueur
20	Rouleau de 20 m
100	Rouleau de 100 m

HF1 (compatible)	HF1A (compatible)	<b>HF1B</b> (compatible)
HF2	HF2A compatible	HF2B (compatible)
HF3	HF3A compatible	

# Régleur de débit avec raccord instantané

À poussoir verrouillable À contre-écrou (bouton de réglage métallique)

## Modèle coudé / Modèle universel

# Série HF1B-AS

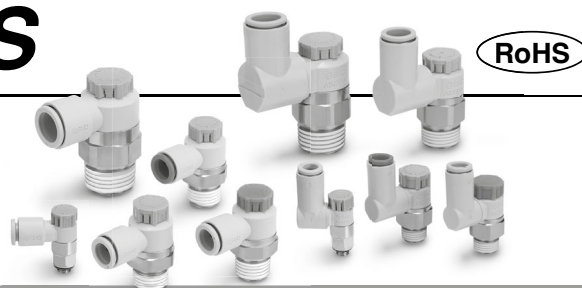

RoHS

### Modèle

Modèle		Raccordement	Méthode d'étanchéité	Diam. ext. de tube utilisable														
Modèle coudé	Modèle universel			Taille en mm						Taille en pouces								
HF1B-AS12□1F-M5□	HF1B-AS13□1F-M5□	M5 x 0,8	Joint d'étanchéité	2*2	3,2	4	6	8	10	12	16	1/8"	5/32"	1/4"	5/16"	3/8"	1/2"	
HF1B-AS12□1F-U10/32□	HF1B-AS13□1F-U10/32□	10-32UNF		●*3	●	●	●	●	●	●	●	●	●	●	●	●	●	
HF1B-AS22□1F-□01	HF1B-AS23□1F-□01	R NPT	Bande d'étanchéité*1	●	●	●	●	●	●*3	●	●	●	●	●	●	●	●	
HF1B-AS22□1F-□02	HF1B-AS23□1F-□02			1/8	●	●	●	●	●	●	●	●	●	●	●	●	●	
HF1B-AS32□1F-□02	HF1B-AS33□1F-□02			1/4	●*3	●	●	●	●	●	●	●	●	●	●	●	●	●
HF1B-AS32□1F-□03	HF1B-AS33□1F-□03			1/4	●	●	●	●	●	●	●	●	●	●	●	●	●	●
HF1B-AS42□1F-□04	HF1B-AS43□1F-□04	3/8	●	●	●	●	●	●	●	●	●	●	●	●	●	●		
HF1B-AS42□1F-□04	HF1B-AS43□1F-□04	1/2	●	●	●	●	●	●	●	●	●*3	●	●	●	●	●		

\*1 Le modèle « Sans bande d'étanchéité » peut être sélectionné en standard. \*2 Seuls les tubes en polyuréthane sont applicables pour le Ø 2. \*3 Le modèle universel n'est pas disponible.

### Indication du sens du débit sur le corps

	Réglage à l'échappement	Réglage à l'admission
Symbole		

### ⚠ Prudence

• Veuillez lire ces consignes avant d'utiliser les produits.  
 • Pour les consignes de sécurité, les précautions relatives aux équipements de contrôle du débit et les précautions spécifiques à produit, consultez le catalogue en ligne.

### Pour passer commande

**Cotes sur plats (H)**

E*2	8 mm
—	9 mm

\*2 Modèle à poussoir verrouillable uniquement

**Taille du corps**

1	M5 x 0,8 10-32UNF
---	----------------------

**Raccordement**

M5	M5 x 0,8
U10/32	10-32UNF

**Taille du corps**

2	1/8, 1/4
3	3/8
4	1/2

**Taroudage**

—	R
N	NPT

**Type**

2	Coudé
3	Universel

**Type de commande\*1**

0	Réglage à l'échappement
1	Réglage à l'admission

\*1 Les modèles réglables à l'échappement et les modèles réglables à l'admission sont visuellement identifiables par la couleur du bouton de réglage.  
 Réglage à l'échappement : Gris  
 Réglage à l'admission : Bleu clair

**Diam. ext. de tube utilisable\*3**

Taille en mm	Taille en pouces
02	Ø 2
23	Ø 3,2*4
04	Ø 4
06	Ø 6
01	Ø 1/8"
03	Ø 5/32"
07	Ø 1/4"

\*3 Pour la sélection du diam. ext. de tube utilisable, reportez-vous au « Modèle » ci-dessus.  
 La taille en mètre et en pouce est visuellement identifiable par la couleur de la collerette de déblocage.  
 Dimensions métriques : gris clair  
 Taille en pouces : Orange  
 \*4 Utilisez un tube de Ø 1/8".

**Diam. ext. de tube utilisable\*5**

Taille en mm	Taille en pouces
23	Ø 3,2*6
04	Ø 4
06	Ø 6
08	Ø 8
10	Ø 10
12	Ø 12
16	Ø 16
01	Ø 1/8"
03	Ø 5/32"
07	Ø 1/4"
09	Ø 5/16"
11	Ø 3/8"
13	Ø 1/2"

\*5 Pour la sélection du diam. ext. de tube utilisable, reportez-vous au « Modèle » ci-dessus.  
 \*6 Utilisez un tube de Ø 1/8".

**Suffixe**

—	Régulateur de débit
X214	Limiteur (Sans clapet anti-retour)

• Utilisez le limiteur pour le soufflage d'air.  
 • Le régulateur de vitesse à débit est utilisable comme limiteur.

**Méthode de blocage du bouton de réglage**

A	Avec poussoir verrouillable
—	Contre-écrou (Bouton de réglage métallique)

**Méthode d'étanchéité**

—	Sans bande d'étanchéité
S	Avec bande d'étanchéité

HF1 (compatible)	HF1A (compatible)	<b>HF1B</b> (compatible)
HF2	HF2A compatible	HF2B (compatible)
HF3	HF3A compatible	

# Régleur de débit avec raccords instantanés

À poussoir verrouillable À contre-écrou (bouton de réglage métallique)

## Modèle en ligne

# Série HF1B-AS

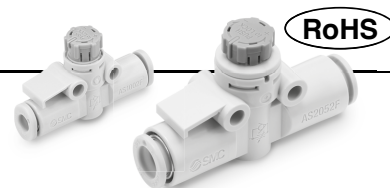

### Modèle

Modèle	Diam. ext. de tube utilisable											
	Taille en mm						Taille en pouces					
	3,2	4	6	8	10	12	1/8"	5/32"	1/4"	5/16"	3/8"	1/2"
HF1B-AS1002F	●	●	●				●	●	●			
HF1B-AS2002F		●	●				●	●				
HF1B-AS2052F			●	●				●	●			
HF1B-AS3002F			●	●	●	●		●	●	●		
HF1B-AS4002F					●	●					●	●

Indication du sens du débit sur le corps

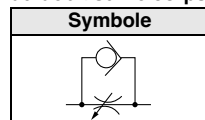

### ⚠ Précaution

Veillez lire ces consignes avant d'utiliser les produits.  
 Pour les consignes de sécurité, les précautions relatives aux équipements de contrôle du débit et les précautions spécifiques à produit, consultez le catalogue en ligne.

### Pour passer commande

HF1B-AS [ ] 2F-[ ] A-[ ]

• Taille du corps •

100	M5 standard
200	1/8 standard
205	1/4 standard
300	3/8 standard
400	1/2 standard

Avec raccords instantanés •

• Suffixe

—	Régleur de débit
X214	Limiteur (Sans clapet anti-retour)

Utilisez le limiteur pour le soufflage d'air.

• Méthode de blocage du bouton de réglage

A	Avec poussoir verrouillable
—	Contre-écrou (Bouton de réglage métallique)

• Diam. ext. de tube utilisable\*1

Taille en mm		Taille en pouces	
23	∅ 3,2*2	01	∅ 1/8"
04	∅ 4	03	∅ 5/32"
06	∅ 6	07	∅ 1/4"
08	∅ 8	09	∅ 5/16"
10	∅ 10	11	∅ 3/8"
12	∅ 12	13	∅ 1/2"

\*1 Pour la sélection du diam. ext. de tube utilisable, reportez-vous au « Modèle » ci-dessus.

\*2 Utiliser un tube de ∅ 1/8".

HF1 (compatible)	HF1A (compatible)	<b>HF1B</b> (compatible)
HF2	HF2A compatible	HF2B (compatible)
HF3	HF3A compatible	

# Régleur de débit avec raccord instantané

À poussoir verrouillable Joint encastré

## Modèle coudé / Modèle universel

# Série HF1B-AS

RoHS

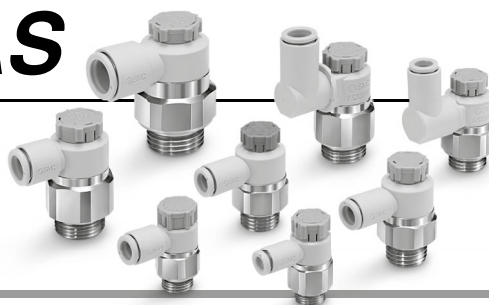

### Modèle

Modèle		Raccordement	Méthode d'étanchéité	Diam. ext. de tube utilisable															
Modèle coudé	Modèle universel			Taille en mm					Taille en pouces										
				3,2	4	6	8	10	12	16	1/8"	5/32"	1/4"	5/16"	3/8"	1/2"			
HF1B-AS22□1F-G01	HF1B-AS23□1F-G01	G	Joint encastré	●	●	●	●	●*1											
HF1B-AS22□1F-G02	HF1B-AS23□1F-G02			●*1	●	●	●	●											
HF1B-AS32□1F-G02	HF1B-AS33□1F-G02					●	●	●	●										
HF1B-AS32□1F-G03	HF1B-AS33□1F-G03						●	●	●	●									
HF1B-AS42□1F-G04	HF1B-AS43□1F-G04							●	●	●	●	●*1							
HF1B-AS22□1F-01-□PA	—	R NPT	Joint encastré	●	●	●	●	●			●	●	●	●					
HF1B-AS22□1F-02-□PA	—			1/8	●	●	●	●				●	●	●	●	●			
HF1B-AS32□1F-03-□PA	—			1/4	●	●	●	●					●	●	●	●	●		
HF1B-AS42□1F-04-□PA	—			3/8		●	●	●	●					●	●	●	●		
				1/2				●	●						●	●			

\*1 Modèle universel non disponible.

Indication du sens du débit sur le corps

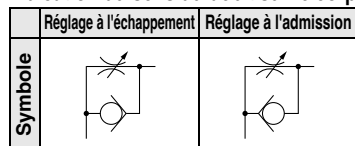

### ⚠ Précaution

- ⚠ Veuillez lire ces consignes avant d'utiliser les produits.
- ⚠ Pour les consignes de sécurité, les précautions relatives aux équipements de contrôle du débit et les précautions spécifiques du produit, consultez le catalogue en ligne.

### Pour passer commande

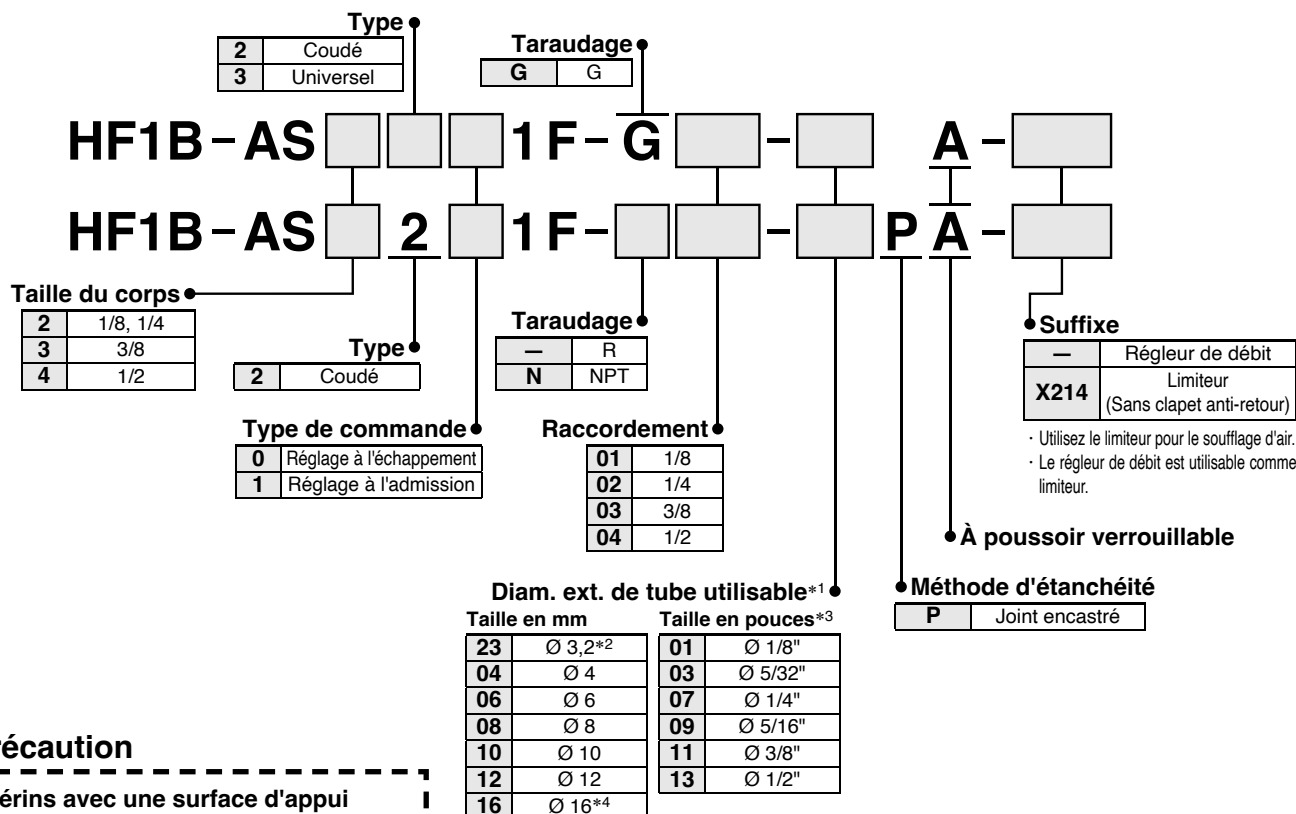

### ⚠ Précaution

- ⚠ Les vérins avec une surface d'appui plane conviennent au modèle à joint d'étanchéité à filetage R ou NPT.
- ⚠ La surface d'appui convexe des vérins CG1 n'est pas adaptée.

\*1 Pour la sélection du diam. ext. de tube utilisable, reportez-vous au « Modèle » ci-dessus.  
\*2 Utiliser un tube de Ø 1/8".  
\*3 Seule la taille métrique est disponible pour le filetage G.  
\*4 Seul le filetage G



# Régleur de débit en acier inoxydable (Modèle coudé)

## Série ASG

Les caractéristiques techniques sont identiques à celles du modèle « HF1B- », même si le préfixe « HF1B- » ne figure pas dans la référence.

<Conforme à la loi sur l'hygiène des aliments  
(Les matériaux des composants sont conformes  
aux normes relatives aux appareils et aux  
contenants-emballages)>

### Modèle

Modèle coudé	Raccordement	Diam. ext. de tube utilisable [mm]				
		4	6	8	10	12
ASG22□F-M5	M5 x 0,8	●	●			
ASG32□F-01	R1/8	●	●	●		
ASG42□F-02	R1/4		●	●	●	
ASG52□F-03	R3/8			●	●	●
ASG62□F-04	R1/2					●

### Symbole

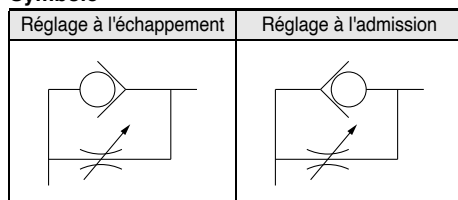

### Pour passer commande

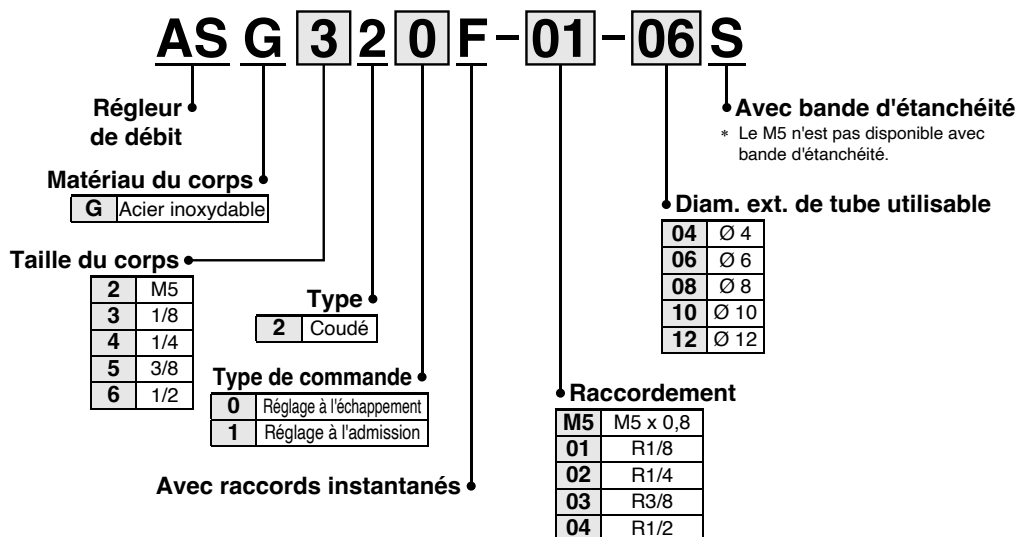

HF1 (compatible)	HF1A (compatible)	HF1B (compatible)
HF2	HF2A compatible	HF2B (compatible)
HF3	HF3A compatible	<b>HF2A</b>

# Résistant à l'eau Régleur de débit en acier inoxydable

## Série HF2A-ASG-□ V



RoHS

### Modèle

Modèle (Standard)	Raccordement	Méthode d'étanchéité	Diam. ext. de tube utilisable										
			Taille en mm (filetage admissible : R, G)				Taille en pouces (filetage admissible : NPT)						
			4	6	8	10	12	5/32"	1/4"	5/16"	3/8"	1/2"	
HF2A-ASG12□1-M5-□	M5 x 0,8	Joint d'étanchéité	●	●									
HF2A-ASG12□1-U10/32-□	10-32UNF							●	●				
HF2A-ASG22□1-□01-□	R G NPT	1/8		●	●				●	●			
HF2A-ASG22□1-□02-□		1/4		●	●	●			●	●	●		
HF2A-ASG32□1-□03-□		3/8	Joint encastré (G)			●	●				●	●	
HF2A-ASG42□1-□04-□		1/2					●	●				●	●

\*1 Le modèle « Sans bande d'étanchéité » peut être sélectionné en standard.

\*2 Le modèle réglable à l'échappement et le modèle réglable à l'admission peuvent être visuellement différenciés par le symbole du sens du débit sur le corps.

\*3 Des lubrifiants et des agents antirouille destinés aux machines alimentaires sont utilisés sur les parties de ce produit en contact avec les fluides.

### Indication du sens du débit sur le corps

	Réglage à l'échappement	Réglage à l'admission
Symbole d'indication		
Symbole		

### ⚠ Précaution

- ▣ Veuillez lire ces consignes avant d'utiliser les produits.
- ▣ Pour les consignes de sécurité, les précautions relatives aux équipements de contrôle du débit et les précautions spécifiques à produit, consultez le catalogue en ligne.

### Pour passer commande

HF2A-ASG 2 2 0 1 - □ 01 - 06 S V

● Taille du corps

1	M5 standard
2	01, 02 standard
3	03 standard
4	04 standard

● Coudé

● Type de commande

0	Réglage à l'échappement
1	Réglage à l'admission

● Taraudage

—	R
N	NPT
G	G

● Résistant à l'eau

● Option

—	Sans bande d'étanchéité
S	Avec bande d'étanchéité

\* Sélectionnez - (Sans bande d'étanchéité) pour les filetages M5 et G.

● Diam. ext. de tube utilisable

Taille en mm		Taille en pouces	
04	Ø 4	03	Ø 5/32"
06	Ø 6	07	Ø 1/4"
08	Ø 8	09	Ø 5/16"
10	Ø 10	11	Ø 3/8"
12	Ø 12	13	Ø 1/2"

● Raccordement

M5	M5 x 0,8
U10/32	10-32UNF
01	1/8
02	1/4
03	3/8
04	1/2

HF1 (compatible)	HF1A (compatible)	HF1B (compatible)
HF2	HF2A compatible	<b>HF2B</b> (compatible)
HF3	HF3A compatible	HF2A

# Régleur de débit en acier inoxydable à raccords instantanés

## Série **HF2B-ASG-□TV**



### Modèle

Modèle	Diam. ext. de tube utilisable									
	Taille en mm					Taille en pouces				
	Ø 4	Ø 6	Ø 8	Ø 10	Ø 12	Ø 5/32"	Ø 1/4"	Ø 5/16"	Ø 3/8"	Ø 1/2"
HF2B-ASG1002-□TV	●					●				
HF2B-ASG2002-□TV		●					●			
HF2B-ASG2052-□TV			●					●		
HF2B-ASG3002-□TV				●					●	
HF2B-ASG4002-□TV					●					●

### Indication du sens du débit sur le corps

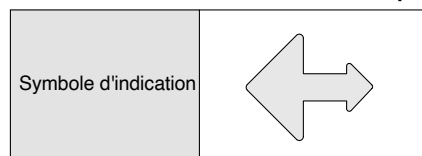

### ⚠ Précaution

- ! Veuillez lire ces consignes avant d'utiliser les produits.
- ! Pour les consignes de sécurité, les précautions relatives aux équipements de contrôle du débit et les précautions spécifiques à produit, consultez le catalogue en ligne.

### Pour passer commande

**HF2B-ASG 200 2-06 TV**

#### Taille du corps

100	M5 standard
200	1/8 standard
205	1/4 standard
300	3/8 standard
400	1/2 standard

#### ● Régleur de débit

#### ● Diam. ext. de tube utilisable

Taille en mm		Taille en pouces	
04	Ø 4	03	Ø 5/32"
06	Ø 6	07	Ø 1/4"
08	Ø 8	09	Ø 5/16"
10	Ø 10	11	Ø 3/8"
12	Ø 12	13	Ø 1/2"

HF1 (compatible)	HF1A (compatible)	<b>HF1B</b> (compatible)
HF2	HF2A compatible	HF2B (compatible)
HF3	HF3A compatible	

## Buses de soufflage

# Série KN



Les caractéristiques techniques sont identiques à celles du modèle « HF1B- », même si le préfixe « HF1B- » ne figure pas dans la référence.

### Buse avec raccord auto-adaptatif/KN

[mm]



Modèle	Diam. de la buse Ø D	Diam. ext. de tube utilisable	Cotes sur plats		L <sub>1</sub>	M	Masse [g]
			H <sub>1</sub>	H <sub>2</sub>			
KN-04-100	Ø 1	Ø 4	10	10	27	15	13
KN-04-150	Ø 1,5	Ø 4	10	10	27,7	15	14
KN-06-100	Ø 1	Ø 6	12	12	30,1	16	19
KN-06-150	Ø 1,5	Ø 6	12	12	30,8	16	20
KN-06-200	Ø 2	Ø 6	12	12	31,5	16	22
KN-08-150	Ø 1,5	Ø 8	14	14	33,8	16	28
KN-08-200	Ø 2	Ø 8	14	14	34,6	16	30
KN-10-250	Ø 2,5	Ø 10	14	17	35,6	17	35
KN-10-300	Ø 3	Ø 10	14	17	36,3	17	36
KN-10-350	Ø 3,5	Ø 10	14	17	37,1	17	37
KN-10-400	Ø 4	Ø 10	14	17	29,5	17	30
KN-10-600	Ø 6	Ø 10	14	17	27,7	17	28
KN-12-350	Ø 3,5	Ø 12	17	19	40,4	17	54
KN-12-400	Ø 4	Ø 12	17	19	41,3	17	55
KN-12-600	Ø 6	Ø 12	17	19	31,2	17	40
KN-16-400	Ø 4	Ø 16	22	24	40,1	17	77
KN-16-600	Ø 6	Ø 16	22	24	38,4	17	79
KN-20-400	Ø 4	Ø 20	26	27	45,6	17	117
KN-20-600	Ø 6	Ø 20	26	27	43,9	17	112

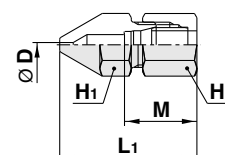

### Buse avec filetage/KN

[mm]



Modèle	Diam. de la buse Ø D	Raccordement	Cotes sur plats	L <sub>1</sub>	A*1	Masse [g]
			H <sub>1</sub>			
KN-R01-100	Ø 1	R1/8	10	21,4	17,4	8
KN-R01-150	Ø 1,5	R1/8	10	21	17	8
KN-R02-100	Ø 1	R1/4	14	31,4	25,4	19
KN-R02-150	Ø 1,5	R1/4	14	31	25	20
KN-R02-200	Ø 2	R1/4	14	30,5	24,5	21
KN-R02-250	Ø 2,5	R1/4	14	30,1	24,1	21
KN-R02-600	Ø 6	R1/4	14	27,1	21,1	22
KN-R03-400	Ø 4	R3/8	17	31,8	25,4	36
KN-R03-600	Ø 6	R3/8	17	30,1	23,7	37
KN-R04-400	Ø 4	R1/2	22	41,8	33,6	75
KN-R04-600	Ø 6	R1/2	22	40,1	31,8	76
KN-R06-600	Ø 6	R3/4	27	49,6	40,1	149
KN-R06-800	Ø 8	R3/4	27	47,8	38	152
KN-R10-800	Ø 8	R1	36	62,8	52,4	328

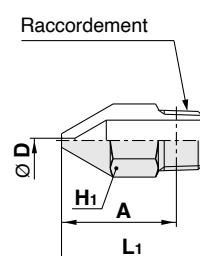

\*1 Dimensions de référence après l'installation du filetage R

## Buse d'extension en cuivre/KNL

[mm]



Modèle	Diam. de la buse Ø D	Diamètre externe	L <sub>1</sub>	Masse [g]
KNL3-06-150	Ø 1,5	Ø 6	300	43
KNL3-06-200	Ø 2	Ø 6	300	43
KNL3-08-200	Ø 2	Ø 8	300	61
KNL3-08-250	Ø 2,5	Ø 8	300	61
KNL3-10-250	Ø 2,5	Ø 10	300	94
KNL3-10-300	Ø 3	Ø 10	300	94
KNL6-06-150	Ø 1,5	Ø 6	600	84
KNL6-06-200	Ø 2	Ø 6	600	84
KNL6-08-200	Ø 2	Ø 8	600	117
KNL6-08-250	Ø 2,5	Ø 8	600	117
KNL6-10-250	Ø 2,5	Ø 10	600	183
KNL6-10-300	Ø 3	Ø 10	600	183

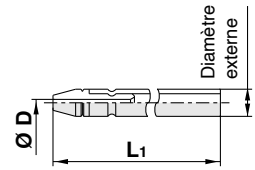

## Jeu de buse d'extension en cuivre/VMG

[mm]



Modèle	Diam. de la buse D	Diamètre externe	L <sub>1</sub>	L <sub>2</sub> *1	L*1	Cotes sur plats	
						H <sub>1</sub>	H <sub>2</sub>
VMG1-06-150-100	Ø 1,5	Ø 6	100	100	106	12	
VMG1-06-200-100	Ø 2						
VMG1-06-150-150	Ø 1,5						
VMG1-06-200-150	Ø 2						
VMG1-06-150-300	Ø 1,5						
VMG1-06-200-300	Ø 2						
VMG1-06-150-600	Ø 1,5	Ø 8	600	600	606	14	
VMG1-06-200-600	Ø 2						
VMG1-08-250-100	Ø 2,5						
VMG1-08-300-100	Ø 3						
VMG1-08-350-100	Ø 3,5						
VMG1-08-250-150	Ø 2,5						
VMG1-08-300-150	Ø 3						
VMG1-08-350-150	Ø 3,5						
VMG1-08-250-300	Ø 2,5						
VMG1-08-300-300	Ø 3						
VMG1-08-350-300	Ø 3,5						
VMG1-08-250-600	Ø 2,5						
VMG1-08-300-600	Ø 3						
VMG1-08-350-600	Ø 3,5						

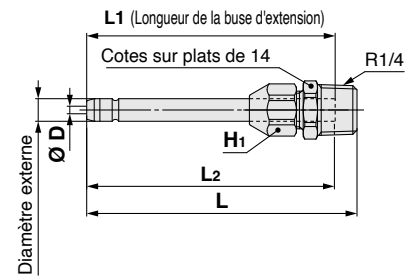

\*1 Dimensions de référence après installation  
\* La buse d'extension en cuivre et le raccord auto-adaptatif sont livrés ensemble mais non assemblés. Se reporter à « Comment fixer une buse d'extension » dans le manuel d'utilisation de la série VMG pour les procédures de montage.

## Buse pivotante avec raccord auto-adaptatif/KNK

[mm]

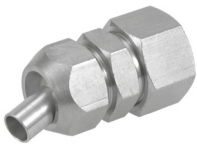

Modèle	Diam. de la buse Ø D	Diam. ext. de tube utilisable	Cotes sur plats		L <sub>1</sub>	M	Masse [g]
			H <sub>1</sub>	H <sub>2</sub>			
KNK-10-400	Ø 4	Ø 10	17	17	41,7	17	44
KNK-10-600	Ø 6	Ø 10	17	17	41,7	17	44
KNK-12-400	Ø 4	Ø 12	17	19	41,2	17	44
KNK-12-600	Ø 6	Ø 12	17	19	41,2	17	44
KNK-16-400	Ø 4	Ø 16	17	24	41,8	17	64
KNK-16-600	Ø 6	Ø 16	17	24	41,8	17	64
KNK-20-400	Ø 4	Ø 20	17	27	43,8	17	77
KNK-20-600	Ø 6	Ø 20	17	27	43,8	17	77

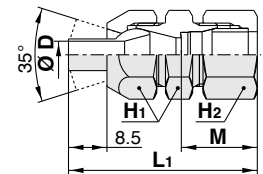

## Buse pivotante avec filetage/KNK

[mm]



Modèle	Diam. de la buse Ø D	Raccordement	Cotes sur plats		L <sub>1</sub>	A*1	Masse [g]
			H <sub>1</sub>	H <sub>2</sub>			
KNK-R02-400	Ø 4	R1/4	17	17	38	31,9	32
KNK-R02-600	Ø 6	R1/4	17	17	38	31,9	32
KNK-R03-400	Ø 4	R3/8	17	17	39	32,4	40
KNK-R03-600	Ø 6	R3/8	17	17	39	32,4	40
KNK-R04-400	Ø 4	R1/2	17	22	42,2	34,1	54
KNK-R04-600	Ø 6	R1/2	17	22	42,2	34,1	54

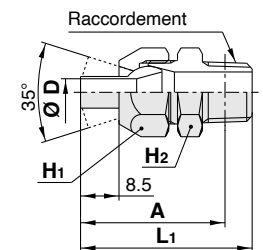

\*1 Dimensions de référence après l'installation du filetage R

## Buse haute efficacité/KNH (conforme OSHA : fonctionnement à 0,5 MPa max.)

[mm]

Amplifie le débit de soufflage d'air (à 0,5 MPa : multiplie par 2 ou 3)



Modèle	Diam. de la buse Ø D	Raccordement	Cotes sur plats		L <sub>1</sub>	A*1	Masse [g]
			H <sub>1</sub>	H <sub>2</sub>			
KNH-R02-100	Ø 1	R1/4	14		52	46	38
KNH-R02-150	Ø 1,5	R1/4	14		52	46	38
KNH-R02-200	Ø 2	R1/4	14		52	46	38

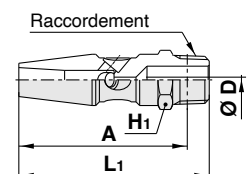

\*1 Dimensions de référence après l'installation du filetage R

# Série KN

## Buse à faible bruit avec raccord auto-adaptatif/KNS

[mm]

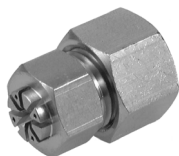

Modèle	Diam. de la buse Ø D	Diam. ext. de tube utilisable	Cotes sur plats		L <sub>1</sub>	M	Masse [g]
			H <sub>1</sub>	H <sub>2</sub>			
KNS-08-075-4	Ø 0,75 x 4	Ø 8	12	14	24,3	16	17
KNS-08-100-4	Ø 1 x 4	Ø 8	12	14	24,3	16	17
KNS-10-075-4	Ø 0,75 x 4	Ø 10	14	17	24	17	24
KNS-10-090-8	Ø 0,9 x 8	Ø 10	14	17	24	17	24
KNS-10-100-4	Ø 1 x 4	Ø 10	14	17	24	17	24

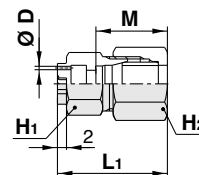

## Buse à faible bruit avec filetage/KNS

[mm]



Modèle	Diam. de la buse Ø D	Raccordement	Cotes sur plats	L <sub>1</sub>	A*1	Masse [g]
			H <sub>1</sub>			
KNS-R01-075-4	Ø 0,75 x 4	R1/8	12	18	14	9
KNS-R01-100-4	Ø 1 x 4	R1/8	12	18	14	9
KNS-R01-090-8	Ø 0,9 x 8	R1/8	12	18	14	9
KNS-R02-075-4	Ø 0,75 x 4	R1/4	14	20	14	13
KNS-R02-090-8	Ø 0,9 x 8	R1/4	14	20	14	13
KNS-R02-100-4	Ø 1 x 4	R1/4	14	20	14	13
KNS-R02-110-8	Ø 1,1 x 8	R1/4	14	20	14	13

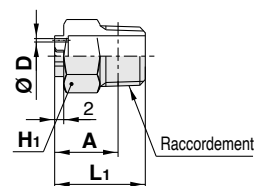

\*1 Dimensions de référence après l'installation du filetage R



### Exécution spéciale

(Pour plus d'informations, reportez-vous au catalogue en ligne.)

Description	
Buse de soufflage	<a href="#">Catalogue Web</a>
Tube coudé	<a href="#">Catalogue Web</a>
Buses en acier inoxydable	<a href="#">p. 228</a>

# Exécution spéciale

Veillez contacter notre service commercial pour connaître les dates de livraison et les prix, car il s'agit d'un modèle spécial.



## 1 Buses en acier inoxydable

- Utilisez des buses en acier inoxydable pour bénéficier d'excellentes propriétés anticorrosion et de résistance aux produits chimiques
- Peut être utilisé dans des environnements où il y a contact avec de l'eau ou des produits chimiques

### Avec filetage

Raccordement	R1/8
Diam. de la buse	Ø 1,5

Matériau :  
Acier inoxydable 303



KN-R01-150-X13

Raccordement	R1/4
Diam. de la buse	Ø 2,5

Matériau :  
Acier inoxydable 303



KN-R02-250-X13

Matériau :  
Acier inoxydable 304



KN-R02-250-X49

### Avec raccord auto-adaptatif

Diam. ext. de tube utilisable	Ø 6
Diamètre de buse	Ø 2,0

Matériau : acier inoxydable 303



KN06-200-DPI00713

### Buse pivotante avec filetage

Raccordement	R1/4
Diam. de la buse	Ø 2,0

Matériau : acier inoxydable 303



KNK-R02-200-X1524

### Haute efficacité

Raccordement	R1/4
Diam. de la buse	Ø 2,0

Matériau :  
Acier inoxydable 303

Matériau :  
Acier inoxydable 304



KNH-R02-200-X13



KNH-R02-200-X49

### Forte réduction de bruit

Raccordement	R1/4
Diam. de la buse	Ø 1,1 x 8

Matériau : acier inoxydable 303



KNS-R02-110-8-X13

### Buse à 2 voies/3 voies

Raccordement	R1/8
Diam. de la buse	Ø 1,5 x 2

Matériau : Acier inoxydable 304

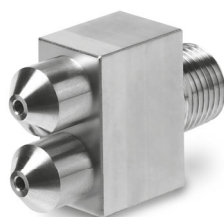

KN-DPW00079

Raccordement	R1/4
Diam. de la buse	Ø 1,5 x 3

Matériau : Acier inoxydable 304

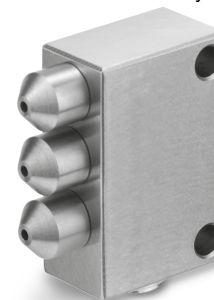

KN-DPZ00022

Veillez contacter SMC pour obtenir des informations sur les options de taille.



# Pressostat pour applications générales/ Avec index de plage

## G36



Les caractéristiques techniques sont identiques à celles du modèle « HF1B- », même si le préfixe « HF1B- » ne figure pas dans la référence.

### Pour passer commande

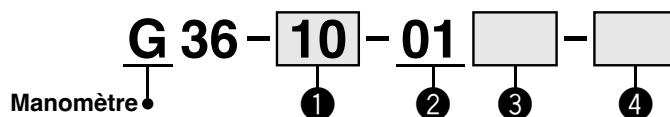

G36-10-01

· Veuillez lire les précautions relatives à la série HF- (p. 252) avant utilisation.

		Symbole	Description	Type
				<b>G36</b>
				Taraudage arrière
+				
①	Pression max. affichée	<b>2</b>	0,2 MPa	●
		<b>4</b>	0,4 MPa	●
		<b>7</b>	0,7 MPa	●
		<b>10</b>	1,0 MPa	●
		<b>15</b>	1,5 MPa	●
		<b>P2</b> *1	0,2 MPa, 30 psi	○*2
		<b>P4</b> *1	0,4 MPa, 60 psi	○*2
		<b>P7</b> *1	0,7 MPa, 100 psi	○*2
		<b>P10</b> *1	1,0 MPa, 150 psi	○*2
<b>P15</b> *1	1,5 MPa, 220 psi	○*2		
+				
②	Raccordement	<b>01</b>	R1/8	●
+				
③	Option	—	—	●
		<b>M</b> *3	Avec M5 (taraudage)	●
+				
④	Caractéristiques spéciales*4	—	—	●
		<b>X2</b>	Banjos nickelés	—*5
		<b>X30</b>	MPa et psi	○*2

\*1 Symbole à utiliser pour la caractéristique spécifique « X30 ».

\*2 Conformément à la nouvelle Loi sur les mesures, les produits sont uniquement destinés à l'exportation (unités SI prévues pour le Japon)

\*3 Pour utiliser le manomètre avec M5 (taraudage), fixez le joint lors du raccordement du tube. Pour les combinaisons avec les produits à caractéristiques spéciales, veuillez consulter SMC séparément.

\*4 Les caractéristiques techniques relatives aux pièces au contact du fluide en acier inoxydable ne sont pas disponibles.

\*5 Si nécessaire, veuillez contacter SMC.



# Pressostat pour applications générales/ Avec index de plage

## G46



Les caractéristiques techniques sont identiques à celles du modèle « HF1B- », même si le préfixe « HF1B- » ne figure pas dans la référence.

### Pour passer commande

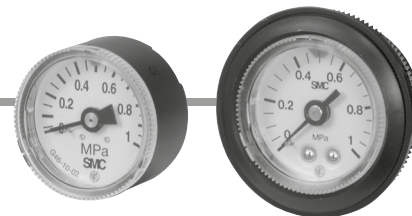
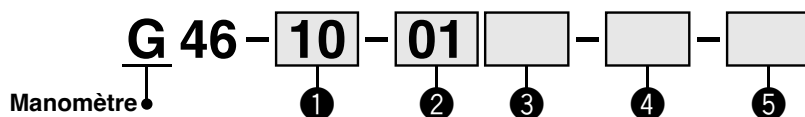

G46-10-02M-C

	Symbole	Description	Type
			G46
			Taraudage arrière
	+		
① Pression max. affichée	2	0,2 MPa	●
	4	0,4 MPa	●
	7	0,7 MPa	●
	10	1,0 MPa	●
	15	1,5 MPa	●
	P2*1	0,2 MPa, 30 psi	○*2
	P4*1	0,4 MPa, 60 psi	○*2
	P7*1	0,7 MPa, 100 psi	○*2
	P10*1	1,0 MPa, 150 psi	○*2
	+		
② Raccordement	01	R1/8	●
	02	R1/4	●
	+		
③ Option	—	—	●
	M*3	Avec M5 (taraudage)	●
	+		
④ Accessoire	—	Sans ensemble bague de couvercle	●
	C	Le couvercle transparent n'a pas de parties saillantes. (Le couvercle transparent est inamovible.)	●
	C2	Le couvercle transparent a une partie saillante. (Le couvercle transparent est amovible.) Les méplats sont en saillie.	●
	+		
⑤ Caractéristiques spéciales	—	—	●
	X2	Banjos nickelés	—*4
	X30	MPa et psi	○*2

· Veuillez lire les précautions relatives à la série HF- (p. 252) avant utilisation.

- \*1 Symbole à utiliser pour la caractéristique spécifique « X30 ».
- \*2 ○ : Conformément à la nouvelle Loi sur les mesures, les produits sont uniquement destinés à l'exportation (unités SI prévues pour le Japon)
- \*3 Pour utiliser le manomètre avec M5 (taraudage), fixez le joint lors du raccordement du tube. Pour les combinaisons avec les produits à caractéristiques spéciales, veuillez consulter SMC séparément.
- \*4 Si nécessaire, veuillez contacter SMC.
- \* Lorsque les caractéristiques techniques relatives à l'acier inoxydable des pièces en contact avec le fluide, utilisez le G46-□-□-SRB.



# Manomètre pour applications générales/ Avec index de plage

## G36-X4/GA36-X4



Les caractéristiques techniques sont identiques à celles du modèle « HF1B- », même si le préfixe « HF1B- » ne figure pas dans la référence.

### Pour passer commande

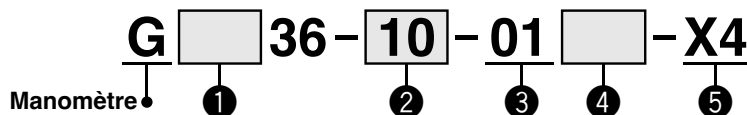

G36-10-01-X4

	Symbole	Description	①		
			Type		
			G36	GA36	
			Taroudage arrière	Raccord vertical	
+					
②	Pression max. affichée	2	0,2 MPa	●	●
		4	0,4 MPa	●	●
		7	0,7 MPa	●	●
		10	1,0 MPa	●	●
+					
③	Raccordement	01	R1/8	●	●
+					
④	Option	—	—	●	●
		M*1	Avec M5 (taroudage)	●	—
+					
⑤	Caractéristiques spéciales*2	X4	Dégraissée (lavage de dégraissage des pièces au contact du fluide)	●	●

· Veuillez lire les précautions relatives à la série HF- (p. 252) avant utilisation.

\*1 Pour utiliser le manomètre avec M 5 (taroudage), fixez le joint lors du raccordement du tube. Pour les combinaisons avec les produits à caractéristiques spéciales, veuillez consulter SMC séparément.

\*2 Les caractéristiques techniques relatives aux pièces au contact du fluide en acier inoxydable ne sont pas disponibles.



# Manomètre dégraissé sans boîtier cuivre/ Avec index de plage

## G46E

RoHS

Les caractéristiques techniques sont identiques à celles du modèle « HF1- », même si le préfixe « HF1- » ne figure pas dans la référence.

### Pour passer commande

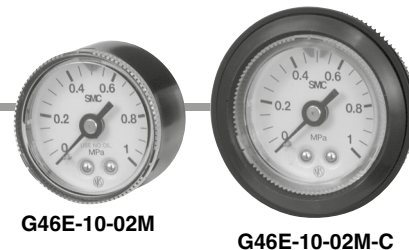
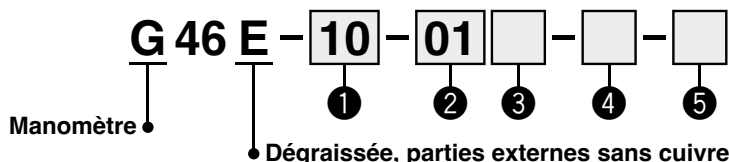

· Veuillez lire les précautions relatives à la série HF- (p. 252) avant utilisation.

	Symbole	Description	G46E	
	+			
①	Pression max. affichée	2	0,2 MPa	●
		4	0,4 MPa	●
		7	0,7 MPa	●
		10	1,0 MPa	●
		15	1,5 MPa	●
		P2*1	0,2 MPa, 30 psi	○*2
		P7*1	0,7 MPa, 100 psi	○*2
	+			
②	Raccordement	01	R1/8	●
		02	R1/4	●
	+			
③	Option	—	—	●
		M*3	Avec M5 (tarudage)	●
	+			
④	Accessoire	—	Sans ensemble bague de couvercle	●
		C	Le couvercle transparent n'a pas de parties saillantes. (Le couvercle transparent est inamovible.)	●
		C2	Le couvercle transparent a une partie saillante. (Le couvercle transparent est amovible.) Les méplats sont en saillie.	●
	+			
⑤	Caractéristiques spéciales	—	—	●
		X30	MPa et psi	○*2

\*1 Symbole à utiliser pour la caractéristique spécifique « X30 ».

\*2 Conformément à la nouvelle Loi sur les mesures, les produits sont uniquement destinés à l'exportation (unités SI prévues pour le Japon)

\*3 Pour utiliser le manomètre avec M5 (tarudage), fixez le joint lors du raccordement du tube.



# Manomètre pour régulateur salle blanche/ Avec index de plage

## G46-SRA/B



Les caractéristiques techniques sont identiques à celles du modèle « HF1- », même si le préfixe « HF1- » ne figure pas dans la référence.

### Pour passer commande

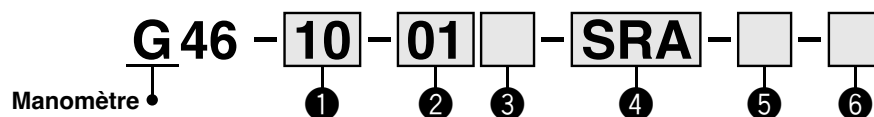

G46-10-02-SRA/B

		Symbole	Description	G46
		+		
①	Pression max. affichée	2	0,2 MPa	●
		4	0,4 MPa	●
		7	0,7 MPa	●
		10	1,0 MPa	●
		P2*1	0,2 MPa, 30 psi	○*2
		P10*1	1,0 MPa, 150 psi	○*2
		+		
②	Raccordement	01	R1/8	●
		02	R1/4	●
		+		
③	Option	-	-	●
		M*3	Avec M5 (taraudage)	●
		+		
④	Classe	SRA	Nomenclature : nettoyage de précision Montage : salle blanche M5,5 (Classe 10000)	●
		SRB	Nomenclature : dégraissage général Montage : ligne de production générale	●
		+		
⑤	Accessoire	-	Sans ensemble bague de couvercle	●
		C	Le couvercle transparent n'a pas de parties saillantes. (Le couvercle transparent est inamovible.)	●
		C2	Le couvercle transparent a une partie saillante. (Le couvercle transparent est amovible.) Les méplats sont en saillie.	●
		+		
⑥	Caractéristiques spéciales	-	-	●
		X30	MPa et psi	○*2

· Veuillez lire les précautions relatives à la série HF- (p. 252) avant utilisation.

\*1 Symbole à utiliser pour la caractéristique spécifique « X30 ».

\*2 Conformément à la nouvelle Loi sur les mesures, les produits sont uniquement destinés à l'exportation (unités SI prévues pour le Japon)

\*3 Pour utiliser le manomètre avec M5 (taraudage), fixez le joint lors du raccordement du tube. Pour les combinaisons avec les produits à caractéristiques spéciales, veuillez consulter SMC séparément.



# 1 Sortie

# Pressostat numérique haute précision à 3 zones d'affichage

IP40

# ZSE20(F)/ISE20-X2



Les caractéristiques techniques sont identiques à celles du modèle « HF1- », même si le préfixe « HF1- » ne figure pas dans la référence.

## Pour passer commande



Plage de pression nominale

ISE20 -0,1 à 1 mPa

Pour la pression positive

ISE20 - N - M - M5 - [ ] - [ ] - [ ] - X2

Pour pression le vide/pression composée

ZSE20 - N - M - M5 - [ ] - [ ] - [ ] - X2

1

2

3

4

5

6

7

Pièces en contact avec le fluide : sans graisse

### 1 Plage de pression nominale

ZSE20	0 à -101 kPa
ZSE20F	-100 à 100 kPa

### 2 Caractéristique de sortie

Symbole	Description
N	Collecteur ouvert NPN, 1 sortie
P	1 sortie à collecteur ouvert PNP

### 3 Caractéristiques de l'unité

Symbole	Description
-	Fonction de sélection de l'unité
M	Unités SI uniquement*1
P	Fonction de sélection de l'unité (valeur initiale psi)*1

\*1 Unité fixe : kPa, MPa

### 4 Caractéristiques de raccordement

Symbole	Description	Symbole	Description
M5	Taraudage M5 Orifice de raccordement	C4H	Raccord instantané Ø 4 mm Modèle droit
		C6H	Raccord instantané Ø 6 mm
		N7H	Raccord instantané pour Ø 1/4"
01	R1/8 Adaptateur de raccordement R1/8 ZS-46-N1	C4L	Raccord instantané Ø 4 mm Modèle coudé
		C6L	Raccord instantané Ø 6 mm
		N7L	Raccord instantané pour Ø 1/4"
N01	NPT1/8 Adaptateur de raccordement NPT 1/8 ZS-46-N2		

\* Le raccord instantané est livré avec le produit.

### 5 Option 1

Symbole	Description
-	Sans câble
L	Câble avec connecteur (3 fils, câble de 2 m) ZS-46-3L Sans capot étanche à l'eau

\* Pour le câble avec connecteur M12, reportez-vous au Catalogue en ligne.

### 7 Option 3

Symbole	Manuel d'utilisation*1	Certificat de calibrage*1
-	○	-
Y	-	-
K	○	○
T	-	○

\*1 Textes en anglais et en japonais.

### 6 Option 2

Symbole	Description
-	Sans
A1	Fixation A (Montage vertical) ZS-46-A1
R2	Fixation B (Montage horizontal) ZS-46-A2
B	Adaptateur pour montage sur panneau ZS-46-B
D	Adaptateur pour montage sur panneau + capot de protection avant ZS-46-D

## Options/réf.

Pour commander uniquement des pièces optionnelles, utilisez les références listées ci-dessous.

Description	Réf.	Note
Fixation A	ZS-46-A1	Vis cruciforme : Taille nominale 3 x 8 L (2 pcs.)
Fixation B	ZS-46-A2	Vis cruciforme : Taille nominale 3 x 8 L (2 pcs.)
Adaptateur pour montage sur panneau	ZS-46-B	-
Adaptateur pour montage sur panneau + capot de protection avant	ZS-46-D	-
Câble avec connecteur	ZS-46-3L	3 fils, 2 m, non étanche (sans capot étanche)
Câble avec connecteur M12	ZS-46-5LM12	Exécution spéciale (voir le Catalogue en ligne.)
Capot de protection avant	ZS-27-01	-
Adaptateur de raccordement R1/8	ZS-46-N1	R1/8
Adaptateur de raccordement NPT 1/8	ZS-46-N2	NPT 1/8



**2 sorties + Sortie analogique (tension/courant)**

# Pressostat numérique haute précision à 3 zones d'affichage

**IP40**

## ZSE20A(F)/ISE20A-X2



Les caractéristiques techniques sont identiques à celles du modèle « HF1- », même si le préfixe « HF1- » ne figure pas dans la référence.



### Pour passer commande

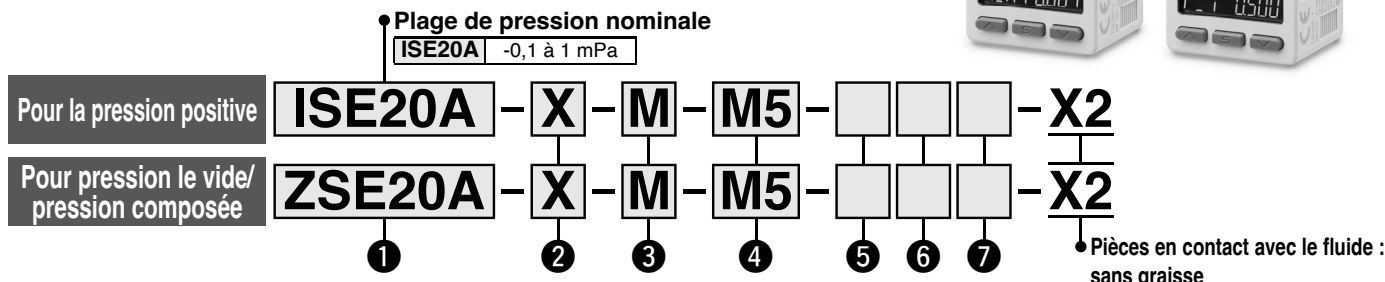

#### 1 Plage de pression nominale

ZSE20A	0 à -101 kPa
ZSE20AF	-100 à 100 kPa

#### 2 Caractéristique de sortie

Symbole	Description
R	Collecteur ouvert NPN 2 sorties + sortie analogique tension *1
S	Collecteur ouvert NPN 2 sorties + sortie analogique courant *1
T	Collecteur ouvert PNP 2 sorties + sortie analogique tension *1
V	Collecteur ouvert PNP 2 sorties + sortie analogique courant *1
X	Collecteur ouvert NPN 2 sorties + Fonction copie
Y	Collecteur ouvert PNP 2 sorties + Fonction copie

\*1 Commutation possible vers la fonction auto-shift ou copie

#### 3 Caractéristiques de l'unité

Symbole	Description
-	Fonction de sélection de l'unité
M	Unités SI uniquement *2
P	Fonction de sélection de l'unité (valeur initiale psi) *1

\*1 Unité fixe : kPa, MPa

#### 4 Caractéristiques de raccordement

Symbole	Description	Symbole	Description	
M5	Orifice de raccordement	C4H	Raccord instantané Ø 4 mm	Modèle droit
		C6H	Raccord instantané Ø 6 mm	
		N7H	Raccord instantané pour Ø 1/4"	
01	Adaptateur de raccordement R1/8 ZS-46-N1	C4L	Raccord instantané Ø 4 mm	Modèle coudé
		C6L	Raccord instantané Ø 6 mm	
		N7L	Raccord instantané pour Ø 1/4"	
N01	Adaptateur de raccordement NPT 1/8 ZS-46-N2	* Le raccord instantané est livré avec le produit.		

#### 5 Option 1

Symbole	Description
-	Sans câble
J	Câble avec connecteur (5 fils, câble de 2 m)

\* Pour le câble avec connecteur M12, reportez-vous au Catalogue en ligne.

#### 7 Option 3

Symbole	Manuel d'utilisation *1	Certificat de calibrage *1
-	○	-
Y	-	-
K	○	○
T	-	○

\*1 Textes en anglais et en japonais.

#### 6 Option 2

Symbole	Description
-	Sans
A1	Fixation A (Montage vertical) ZS-46-A1
R2	Fixation B (Montage horizontal) ZS-46-A2
B	Adaptateur pour montage sur panneau ZS-46-B
D	Adaptateur pour montage sur panneau + capot de protection avant ZS-46-D

### Options/réf.

Pour commander uniquement des pièces optionnelles, utilisez les références listées ci-dessous.

Description	Réf.	Note
Fixation A	ZS-46-A1	Vis cruciforme : Taille nominale 3 x 8 L (2 pcs.)
Fixation B	ZS-46-A2	Vis cruciforme : Taille nominale 3 x 8 L (2 pcs.)
Adaptateur pour montage sur panneau	ZS-46-B	-
Adaptateur pour montage sur panneau + capot de protection avant	ZS-46-D	-
Câble avec connecteur	ZS-46-5L	5 fils, 2 m, non étanche (sans capot étanche)
Câble avec connecteur M12	ZS-46-5LM12	Exécution spéciale (voir le Catalogue en ligne.)
Capot de protection avant	ZS-27-01	-
Adaptateur de raccordement R1/8	ZS-46-N1	R1/8
Adaptateur de raccordement NPT 1/8	ZS-46-N2	NPT1/8

## 2 sorties + Sortie analogique (tension/courant)

Pressostat numérique haute précision pour fluides conventionnels à 3 zones d'affichage

IP65

Série ZSE20C(F)/ISE20C(H)     

Les caractéristiques techniques sont identiques à celles du modèle « HF1- », même si le préfixe « HF1- » ne figure pas dans la référence.

### Pour passer commande



#### Plage de pression nominale

ISE20C	-0,1 à 1 mPa
ISE20CH	-0,1 à 2 MPa

Pour la pression positive

ISE20C - X - M - 02

Pour pression le vide/  
pression composée

ZSE20C - X - M - 02

① ② ③ ④ ⑤ ⑥ ⑦ ⑧

#### ① Plage de pression nominale

ZSE20C	0 à -101 kPa
ZSE20CF	-100 à 100 kPa

#### ② Caractéristique de sortie

Symbole	Description
R	Collecteur ouvert NPN 2 sorties + sortie de tension analogique*1
S	Collecteur ouvert NPN 2 sorties + sortie analogique courant*1
T	Collecteur ouvert PNP 2 sorties + sortie analogique tension*1
V	Collecteur ouvert PNP 2 sorties + sortie analogique courant*1
X	Collecteur ouvert NPN 2 sorties + Fonction copie
Y	Collecteur ouvert PNP 2 sorties + Fonction copie

\*1 Commutation possible vers la fonction auto-shift ou copie

#### ③ Caractéristiques de l'unité

Symbole	Description
-	Fonction de sélection de l'unité
M	Unités SI uniquement*2
P	Fonction de sélection de l'unité (valeur initiale psi)*2

\*2 Unité fixe : kPa, MPa

#### ④ Caractéristiques de raccordement

Symbole	Description
02	R1/4 (taroudage M5)
N02	NPT1/4 (taroudage M5)
F02	G1/4 (taroudage M5)
C01	Rc1/8
R2	URJ1/4 (raccord à joint encastré)
B2	TSJ1/4 (raccord à compression)

#### ⑤ Direction de raccordement

-	Raccordement à l'arrière
L	Raccordement vers le bas

#### ⑥ Option 1

Symbole	Description
-	Sans câble
W	Câble avec connecteur, 5 fils (câble de 2 m, avec capot étanche)

\* Pour le câble avec connecteur M12, reportez-vous au Catalogue en ligne.

### Options/réf.

Pour commander uniquement des pièces optionnelles, utilisez les références listées ci-dessous.

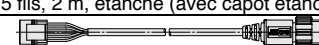
Description	Réf.	Note
Fixation A	ZS-46-A1	Pour raccordement à l'arrière/vis cruciforme : Taille nominale 3 x 8 L (2 pcs.)
Fixation C	ZS-46-E	Pour raccordement vers le bas/vis cruciforme : Taille nominale 3 x 10 L (2 pcs.)
Adaptateur pour montage sur panneau	ZS-46-B	Raccordement à l'arrière
	ZS-35-B	Raccordement vers le bas
Adaptateur pour montage sur panneau + capot de protection avant	ZS-46-D	Raccordement à l'arrière
	ZS-35-E	Raccordement vers le bas
Adaptateur pour montage sur panneau (Compatible avec les trous du panneau de la ZISE80)	ZS-46-F	Raccordement à l'arrière, Exécution spéciale (voir le Catalogue en ligne.)
Adaptateur pour montage sur panneau + capot de protection avant (Compatible avec les trous du panneau de la ZISE80)	ZS-46-G	Raccordement à l'arrière, Exécution spéciale (voir le Catalogue en ligne.)
Câble avec connecteur	ZS-46-5F	5 fils, 2 m, étanche (avec capot étanche)
Câble avec connecteur M12	ZS-46-5FM12	 Exécution spéciale (voir le Catalogue en ligne.)
Capot de protection avant	ZS-27-01	Raccordement à l'arrière
	ZS-35-01	Raccordement vers le bas

#### ⑦ Option 2

\* Veuillez noter que les pièces optionnelles pouvant être utilisées varient selon la direction de raccordement.

Symbole	Description
-	Sans

#### Raccordement à l'arrière (⑤ Direction du raccordement : -)

Symbole	Description	Symbole	Description
A1	Fixation A	B	Adaptateur pour montage sur panneau
		D	Adaptateur pour montage sur panneau + capot de protection avant

#### Raccordement vers le bas (⑤ Direction du raccordement : L)

Symbole	Description
R3	Fixation C
E	Adaptateur pour montage sur panneau
F	Adaptateur pour montage sur panneau + capot de protection avant

#### ⑧ Option 3

Symbole	Manuel d'utilisation*3	Certificat de calibration*3
-	○	-
Y	-	-
K	○	○
T	-	○

\*3 Textes en anglais et en japonais.



## Écran à 3 zones d'affichage

# Pressostat numérique de haute précision : Pour l'air

# ISE70/71-X2



IO-Link



Les caractéristiques techniques sont identiques à celles du modèle « HF1- », même si le préfixe « HF1- » ne figure pas dans la référence.

### Pour passer commande

**ISE70 - 02 - L2 - M** [ ] [ ] [ ] - **X2**



**Plage de pression**

Symbole	Description
<b>ISE70</b>	0 à 1 MPa
<b>ISE71</b>	0 à 1,6 MPa

**Caractéristiques de raccordement**

Symbole	Description
<b>02</b>	Rc1/4
<b>N02</b>	NPT1/4
<b>F02</b>	G1/4*1

\*1 Conforme ISO 1179-1

**Caractéristique de sortie\*1**

Symbole	Description
<b>L2</b>	IO-Link : Sortie du pressostat 1 + Sortie du pressostat 2 (Sortie du pressostat : type de commutation NPN ou PNP)
<b>AB</b>	Sortie de commutation 1 + Sortie de commutation 2 (type de commutation NPN ou PNP)

\*1 Reportez-vous au **Catalogue en ligne** pour plus d'informations.

**Caractéristiques de l'unité**

Symbole	Description
—	Fonction de sélection de l'unité
<b>M</b>	Unité SI uniquement*2

\*2 Unité fixe : MPa, kPa

• Pièces en contact avec le fluide : sans graisse

• **Option 3**

Symbole	Description
—	Manuel d'utilisation
<b>Y</b>	Sans
<b>K</b>	Manuel d'utilisation + certificat de calibration
<b>T</b>	Certificat de calibration

• **Option 2**

Symbole	Description
—	Sans
<b>A</b>	Fixation A Interchangeable avec ISE70
<b>B</b>	Fixation B

• **Option 1**

Symbole	Description
—	Sans
<b>S</b>	Câble avec connecteur M12 (droit, 5 m)
<b>L</b>	Câble avec connecteur M12 (angle droit, 5 m)

## Options/réf.

Pour commander uniquement des pièces optionnelles, utilisez les références listées ci-dessous.

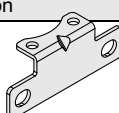
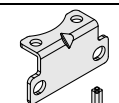
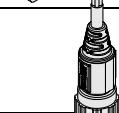
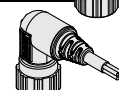
Description	Réf.	Note
Fixation A 	<b>ZS-50-A</b>	Interchangeable avec ISE70 Avec 2 vis de montage (M4 x 6L)
Fixation B 	<b>ZS-50-B</b>	Avec 2 vis de montage (M4 x 6L)
Câble avec connecteur M12 : Droit 	<b>ZS-31-B</b>	Longueur de câble : 5 m
Câble avec connecteur M12 : Angle droit 	<b>ZS-31-C</b>	Longueur de câble : 5 m

HF1 (compatible)	HF1A (compatible)	HF1B (compatible)
HF2	HF2A compatible	HF2B (compatible)
HF3	HF3A compatible	

# Pressostat numérique (Modèle à régulateur intégré)

## ISE35-X528



Les caractéristiques techniques sont identiques à celles du modèle « HF1- », même si le préfixe « HF1- » ne figure pas dans la référence.

### Pour passer commande



## ISE35 - N - 25 - M L A - X528

#### Connexion électrique

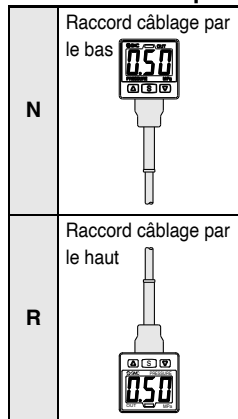

#### Caractéristiques de sortie

25	Sortie NPN
65	Sortie PNP

#### Caractéristiques de l'unité

-	Avec fonction de sélection de l'unité
M	Unité SI fixe*1
P	Unité de pression : psi (valeur initiale), avec fonction de sélection de l'unité

\*1 Unité fixe : MPa

• Pièces en contact avec le fluide : sans graisse (Pour la série AR/AW-D)

#### Option 2

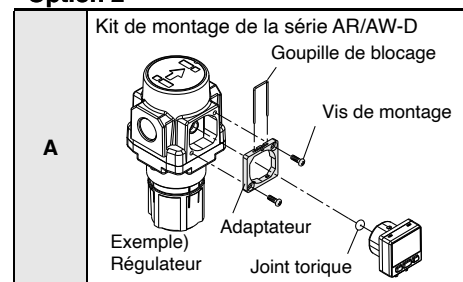

#### Option 1

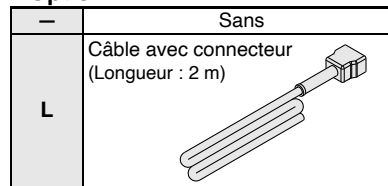

• Veuillez lire les précautions relatives à la série HF- (p. 252) avant utilisation.

### Option/réf.

Pour commander des pièces optionnelles séparément, utilisez les références ci-dessous.

Désignation	Réf.	Note
Câble avec connecteur	ZS-32-A	Longueur : 2 m (avec protection en élastomère)
Kit de montage	ZS-32-C-X527	Pour ISE35-□-A-X528 (série AR/AW-D) Vis de montage, adaptateur, goupille de verrouillage, joint torique fournis

### Série compatible

Séries de produits dans lesquelles ce produit peut être installé.

Série du produit	Modèle
Régulateur	AR20(K)-D/AR30(K)-D/AR40(K)-D/ AR50(K)-D/AR60(K)-D
Filtre-régulateur	AW20(K)-D/AW30(K)-D/AW40(K)-D/ AW60(K)-D



# Pressostat/détecteur Reed

## HF1B-IS10



Pour passer commande

HF1B-IS10-  01   -  

1
2
3



Semi-standard : sélectionnez un pour chaque a à c.  
Lorsque plusieurs caractéristiques techniques sont requises, indiquez-les dans l'ordre alphanumérique.  
Exemple) HF1B-IS10-N01-6PZ

		Symbole	Description	
<b>1</b>	Taraudage	—	R	
		N	NPT	
+				
<b>2</b>	Joint	—	Sans	
		S	Avec joint	
+				
<b>3</b> Semi-standard	a	Plage de la pression de réglage	—	0,1 à 0,4 MPa
			6*1	0,1 à 0,6 MPa
	+			
	b	Longueur de câble	—	0,5 m
			L	3 m
			Z	5 m
+				
c	Unité de pression de plaque graduée	—	MPa	
		P*2	MPa et psi	

\*1 La plage de la pression de réglage de 6P(L, Z) est de 0,2 à 0,6 MPa (30 à 90 psi).  
\*2 Ce produit est uniquement destiné à l'exportation conformément à la nouvelle Loi sur les mesures. (Le type d'unité SI est fourni pour une utilisation au Japon.)

# Affichage bicolore

## Débitmètre numérique

### Série PF2M7



Les caractéristiques techniques sont identiques à celles du modèle « HF1B- », même si le préfixe « HF1B- » ne figure pas dans la référence.

### Pour passer commande



PF2M7 **10** **C6** **A** **M**

Affichage intégré 1 2 3 4 5 6 7 8

#### 1 Plage de débit nominal

01	0,01 à 1 l/min	25	0,2 à 25 l/min
02	0,02 à 2 l/min	50	0,5 à 50 l/min
05	0,05 à 5 l/min	11	1 à 100 l/min
10	0,1 à 10 l/min	21	2 à 200 l/min

#### 2 Vanne de réglage du débit/Direction d'entrée de la tuyauterie

Symbole	Vanne de réglage du débit	Orientation du connecteur	Plage de débit nominale								
			1	2	5	10	25	50	100	200	
—	Sans	Droit	●	●	●	●	●	●	●	●	●
S	Oui	Droit	—	—	●	●	●	●	●	●	●
L	Sans	Raccordement à l'arrière	●	●	●	●	●	●	●	●	●
W	Oui	Raccordement à l'arrière	—	—	●	●	●	●	●	●	●

\* Les produits de type 1 et 2 l/min ne sont pas disponibles avec une vanne de réglage du débit.

#### 4 Caractéristique de la sortie

Symbole	OUT1	OUT2
A	NPN	NPN
B	PNP	PNP
C	NPN	Analogique 1 à 5 V ↔ Analogique 0 à 10 V* <sup>3</sup>
D	NPN	Analogique 4 à 20 mA
E	PNP	Analogique 1 à 5 V ↔ Analogique 0 à 10 V* <sup>3</sup>
F	PNP	Analogique 4 à 20 mA

\*<sup>3</sup> Vous pouvez sélectionner 1 à 5 V ou 0 à 10 V en appuyant sur le bouton. Le réglage par défaut est 1 à 5 V.

#### 7 Option 2

—	R	S
Sans fixation	Fixation (pour le modèle sans vanne de réglage du débit) <b>ZS-33-M</b> Avec 2 vis autotaraudeuses	Fixation (pour le modèle avec vanne de réglage du débit) <b>ZS-33-MS</b> Avec 3 vis autotaraudeuses
	* Interchangeable avec la Série PFM actuelle	* Interchangeable avec la Série PFM actuelle
T	V	
Adaptateur pour montage sur panneau (pour le modèle sans vanne de réglage du débit) <b>ZS-33-2J</b> Adaptateur pour montage sur panneau	Adaptateur pour montage sur panneau (pour le modèle avec vanne de réglage du débit) <b>ZS-33-2JS</b> Adaptateur pour montage sur panneau S	
Adaptateur pour montage sur panneau B	Adaptateur pour montage sur panneau B	
Fixation de montage	Fixation de montage	

\* Les options sont fournies avec le produit, mais non assemblées.

#### 3 Raccordement

Symbole	Raccordement	Plage de débit nominale							
		1	2	5	10	25	50	100	200
01	Rc1/8	●	●	●	●	●	●	—	—
N1	NPT1/8	●	●	●	●	●	●	—	—
F1	G1/8	●	—	—	—	—	—	—	—
02	Rc1/4	—	—	—	—	—	—	●	●
N2	NPT1/4	—	—	—	—	—	—	●	●
F2	G1/4	—	—	—	—	—	—	●	●
C4* <sup>1</sup>	Ø 4	●	●	●	—	—	—	—	—
C6	Ø 6	●	●	●	●	—	—	—	—
C8	Ø 8	—	—	—	—	—	—	—	—
N7	Ø 1/4"	—	—	—	—	●	●	●	●

\*<sup>1</sup> Exécution spéciale (Fabriqué sur commande)

#### Choix du raccordement

Avec raccord instantané	Taroudage
C4* <sup>2</sup> , C6, C8, N7	01, 02, N1, N2, F1, F2
Droit	Droit
Raccordement à l'arrière	Raccordement à l'arrière

\*<sup>2</sup> Exécution spéciale (Fabriqué sur commande)

#### 5 Option 1

—	W
Câble avec connecteur (2 m)	Câble avec connecteur (2 m) + Couvrerle de connecteur (caoutchouc en silicone)
<b>ZS-33-D</b>	<b>ZS-33-F</b> <b>ZS-33-D</b> +
* Interchangeable avec la série PFM7 actuelle	* Interchangeable avec la série PFM7 actuelle
N	
Sans câble ni connecteur	

#### 6 Caractéristiques de l'unité

M	Unité SI uniquement* <sup>4</sup>
—	Fonction de sélection de l'unité

\*<sup>4</sup> Unité fixe : Débit instantané : l/min  
Débit cumulé : L

#### 8 Certificat de calibrage\*<sup>5</sup>

—	Sans
A	Oui

\*<sup>5</sup> Exécution spéciale  
Le certificat est en anglais et en japonais.

#### Fixation de montage sur rail DIN (à commander séparément)

**ZS-33-R3**

Stations	
1	1 station
2	2 stations
3	3 stations
4	4 stations
5	5 stations

Réf. du rail DIN : AXT100-DR-□

\* Reportez-vous au Catalogue en ligne pour obtenir les dimensions de montage sur rail DIN.

HF1 (compatible)	HF1A (compatible)	<b>HF1B</b> (compatible)
HF2	HF2A compatible	HF2B (compatible)
HF3	HF3A compatible	

**Affichage bicolore**

# Débitmètre numérique

## Série PFMB7



Les caractéristiques techniques sont identiques à celles du modèle « HF1B- », même si le préfixe « HF1B- » ne figure pas dans la référence.

### Pour passer commande



## PFMB7

Débit nominal (plage de débit)

<b>501</b>	5 à 500 l/min
<b>102</b>	10 à 1000 l/min
<b>202</b>	20 à 2000 l/min

Taroudage

—	Rc
<b>N</b>	NPT
<b>F</b>	G *1

\*1 Conforme ISO 228

Raccordement

Raccordement	Plage de débit nominale	Plage de débit nominale		
		501	102	202
<b>04</b>	1/2	●	●	—
<b>06</b>	3/4	—	—	●

Caractéristique des sorties

	OUT1	OUT2	Modèle d'unité de contrôle applicable
<b>A</b>	NPN	NPN	—
<b>B</b>	PNP	PNP	—
<b>C</b>	NPN	Analogique 1 à 5 V	Série PFG300
<b>D</b>	NPN	Analogique 4 à 20 mA	Série PFG310
<b>E*1</b>	PNP	Analogique 1 à 5 V	Série PFG300
<b>F*1</b>	PNP	Analogique 4 à 20 mA	Série PFG310
<b>G*1</b>	NPN	Entrée externe *2	—
<b>H*1</b>	PNP	Entrée externe *2	—

\*1 Exécution spéciale

\*2 La valeur de débit cumulé, la valeur de crête ou minimale du débit peuvent être réinitialisées par une entrée de signal externe.

Option 1

—	W
Câble avec connecteur (2 m)	Câble avec connecteur (2 m) + Couvercle en caoutchouc pour connecteur (caoutchouc en silicone)
<b>N</b>	
Sans câble ni connecteur	* Pour commander uniquement des pièces optionnelles, reportez-vous à Option 1/Réf. ci-dessous.

Certificat de calibration \*1

—	Sans
<b>A*2</b>	Avec certificat de calibration

\*1 Certificat en anglais et en japonais

\*2 Exécution spéciale

Option 2

—	R
Aucune fixation	Avec fixation
	Avec 4 vis autotaraudeuses

\* Les options sont livrées avec le produit mais non assemblées. Pour commander uniquement des pièces optionnelles, reportez-vous à Option 2/Réf. ci-dessous.

Caractéristiques de l'unité

<b>M</b>	Unité SI uniquement *1
—	Fonction de sélection de l'unité

\*1 Unité fixe : Débit instantané : l/min  
Débit cumulé : L

Option 1/Réf.

Option	Réf.	Qté	Note
Câble avec connecteur	<b>ZS-33-D</b>	1	Câble : 2 m
Couvercle en caoutchouc (silicone)	<b>ZS-33-F</b>	1	pour connecteur

Option 2/Réf.

Option	Réf.	Qté	Note
Fixation (pour PFMB7201)	<b>ZS-33-M</b>	1	Avec 2 vis autotaraudeuses (3 x 6)
Fixation (pour PFMB7201S)	<b>ZS-33-MS</b>	1	Avec 3 vis autotaraudeuses (3 x 6)
Adaptateur pour montage sur panneau (pour PFMB7201)	<b>ZS-33-J</b>	1	
Adaptateur pour montage sur panneau (pour PFMB7201S)	<b>ZS-33-JS</b>	1	
Fixation (pour PFMB7501/7102)	<b>ZS-42-C</b>	1	Avec 4 vis autotaraudeuses (3 x 6)
Fixation (pour PFMB7202)	<b>ZS-42-D</b>	1	Avec 4 vis autotaraudeuses (3 x 6)



non intrusif

# Série PFMV5



Les caractéristiques techniques sont identiques à celles du modèle « HF1B- », même si le préfixe « HF1B- » ne figure pas dans la référence.

## Pour passer commande

PFMV5 **05** - **1** - □ □

### Plage de mesure du débit

<b>05</b>	0,0 à 0,5 l/min
<b>10</b>	0,0 à 1,0 l/min
<b>30</b>	0,0 à 3,0 l/min
<b>05F</b>	-0,5 à 0,5 l/min
<b>10F</b>	-1,0 à 1,0 l/min
<b>30F</b>	-3,0 à 3,0 l/min

### Caractéristiques de sortie

<b>1</b>	Sortie analogique (1 à 5 V)
----------	-----------------------------

### Option (livrée ensemble)

-	Sans
<b>A</b>	Avec fixation en L

\* 2 fixations en L (avec 2 vis de montage) sont incluses.

### Manuel d'utilisation

-	Avec manuel d'utilisation (japonais et anglais)
<b>N</b>	Sans

## Option/réf.

Si une option unitaire ou un montage en embase sont nécessaires, commandez les capteurs avec les références ci-dessous séparément.

Réf.	Stations	Note
<b>ZS-36-A1</b>	Pour 1 station (pour unité simple)	2 fixations en L, 2 vis de montage M3 x 15L
<b>ZS-36-A2</b>	Pour 2 stations	2 fixations en L, 2 vis de montage M3 x 25L
<b>ZS-36-A3</b>	Pour 3 stations	2 fixations en L, 2 vis de montage M3 x 35L
<b>ZS-36-A4</b>	Pour 4 stations	2 fixations en L, 2 vis de montage M3 x 45L
<b>ZS-36-A5</b>	Pour 5 stations	2 fixations en L, 2 vis de montage M3 x 55L

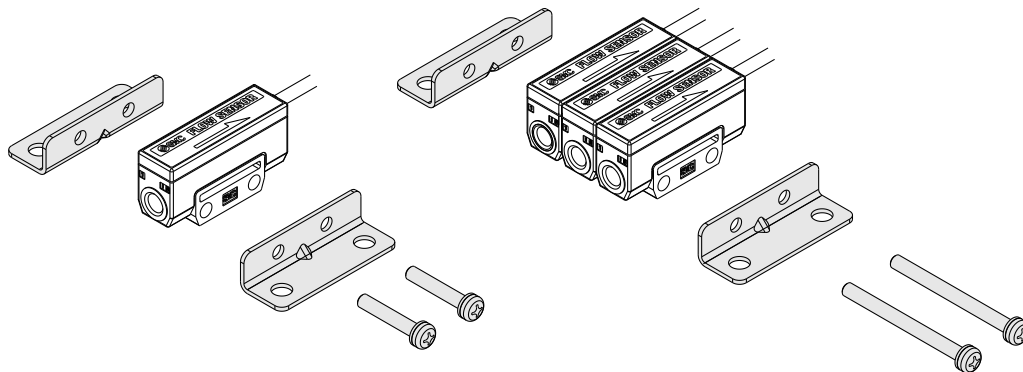



# IO-Link

## Contrôleur de débit pour l'air

### Série **PFCA7**

Les caractéristiques techniques sont identiques à celles du modèle « HF1B- », même si le préfixe « HF1B- » ne figure pas dans la référence.



### Pour passer commande

**PFCA7** 10 - C6 - 1   - M    

1  
 2  
 3  
 4  
 5  
 6  
 7



#### 1 Plage de débit contrôlable nominale

Modèle	Plage de débit contrôlable nominale
<b>10</b>	0,1 à 10 l/min
<b>25</b>	0,2 à 25 l/min
<b>50</b>	0,5 à 50 l/min
<b>11</b>	1 à 100 l/min

#### 2 Raccordement

Modèle	Raccordement	Plage de débit contrôlable nominale			
		10	25	50	11
<b>01</b>	Rc1/8	●	●	●	—
<b>N1</b>	NPT1/8	●	●	●	—
<b>F1</b>	G1/8	●	●	●	—
<b>02</b>	Rc1/4	—	—	—	●
<b>N2</b>	NPT1/4	—	—	—	●
<b>F2</b>	G1/4	—	—	—	●
<b>C4</b>	Ø 4	●	—	—	—
<b>C6</b>	Ø 6	●	●	●	●
<b>C8</b>	Ø 8	—	●	●	●
<b>N7</b>	Ø 1/4"	—	●	●	●

#### 3 Caractéristiques d'entrée/sortie

Modèle	IN	OUT1	OUT2
<b>1</b>	Entrée analogique (1 à 5 V)	IO-Link/NPN/PNP	Sortie analogique (1 à 5 V ↔ 0 à 10 V)*1
<b>2</b>	Entrée analogique (4 à 20 mA)	IO-Link/NPN/PNP	Sortie analogique (4 à 20 mA)

\*1 Vous pouvez sélectionner 1 à 5 V ou 0 à 10 V en appuyant sur le bouton. Le réglage par défaut est 1 à 5 V.

#### 4 Option 1

Symbole	Contenu
—	Avec câble à connecteur (3 m/5 fils) <b>ZS-53-A</b>
<b>N</b>	Sans câble avec fonction
<b>Q</b>	Câble à connecteur M12-M12 (3 m/5 fils)*2 <b>ZS-53-D</b>

\*2 Câble à connecteur M12 femelle d'un côté et M12 mâle de l'autre.

#### 5 Caractéristique de l'unité

Modèle	Contenu
—	Caractéristiques de l'unité
<b>M</b>	Unité SI uniquement*3

\*3 Unité fixe Débit instantané : l/min  
Débit cumulé : L

#### 6 Option 2

Modèle	Contenu
—	Sans
<b>R</b>	Fixation (position de montage : côté) <b>ZS-40-L</b>
<b>S</b>	Fixation (position de montage : passage d'écoulement) <b>ZS-53-G</b>

#### 7 Manuel d'utilisation + certificat de calibrage\*4

Modèle	Contenu	
	Manuel d'utilisation	Certificat de calibrage
—	●	—
<b>Y</b>	—	—
<b>K</b>	●	●
<b>T</b>	—	●

\*4 Le certificat est rédigé en anglais et en japonais.



# Contrôleur de débit pour l'air

## Série PFCQ

Les caractéristiques techniques sont identiques à celles du modèle « HF1B- », même si le préfixe « HF1B- » ne figure pas dans la référence.



### Pour passer commande

**PFCQ5 31 - 04 - A1 C - S M**



Régulateur de débit pour l'air  
(Écran séparé)

Débit nominal (plage de débit)  
**31** 9 à 300 l/min

Raccordement  
**04** Rc1/2

Caractéristiques d'entrée/sortie  
Entrée/sortie analogiques

Symbole	IN1	INA	OUT1	OUTA
<b>A1</b>	Commune pour NPN et PNP	Analogique 1 à 5 V	NPN	Analogique 1 à 5 V
<b>R2</b>	Commune pour NPN et PNP	Analogique 4 à 20 mA	NPN	Analogique 4 à 20 mA
<b>R3</b>	Commune pour NPN et PNP	Analogique 1 à 5 V	PNP	Analogique 1 à 5 V
<b>R4</b>	Commune pour NPN et PNP	Analogique 4 à 20 mA	PNP	Analogique 4 à 20 mA

#### Affichage

—	Sans
<b>M</b>	Avec écran*1

\*1 Les éléments suivants sont inclus dans la livraison.  
Moniteur de débit numérique  
Câble : câble avec connecteur (2 m)  
Connecteur : connecteur du capteur

#### Fixation

—	Sans
<b>S</b>	Avec fixation

\* La fixation est livrée avec le produit mais n'est pas montée.

#### Câble d'alimentation

—	Sans
<b>C</b>	Avec câble d'alimentation (3 m)

### Options/Accessoires

Description	Réf.	Note
Câble d'alimentation	<b>PFCQ531-H1-3</b>	
Fixation	<b>PFCQ531-B1</b>	 (avec 4 x vis CHC)
Capuchon de protection	<b>PFCQP-910S-31</b>	 (Accessoire)

Description	Réf.	Note
Contrôleur de débit numérique	<b>PFG310-XY-M-Y-X105</b>	
Câble avec connecteur	<b>ZS-33-D</b>	 (pour connexion avec le contrôleur de débit numérique)
Connecteur du capteur	<b>ZS-28-C-1</b>	 (pour connexion avec le contrôleur de débit numérique)

HF1 (compatible)	HF1A (compatible)	<b>HF1B</b> (compatible)
HF2	HF2A compatible	HF2B (compatible)
HF3	HF3A compatible	

# Électrovanne 2/2 à commande directe

## Série **HF1B-JSX**

Matériau du corps **Acier inoxydable, laiton**

RoHS

Pour passer commande



**HF1B-JSX** **2** **1** - **S** **N** **302** **F** - **5** **G** - **D** - **B**

① ② ③ ④ ⑤ ⑥ ⑦ ⑧ ⑨ ⑩



### ① Taille

Symbole	Taille
<b>1</b>	10
<b>2</b>	20
<b>3</b>	30

### ② Type de vanne

Symbole	Type de vanne
<b>1</b>	N.F.  2(OUT) 1(IN)

### ③ Matière du corps

Symbole	Matériau du corps
<b>S</b>	Acier inoxydable
<b>C</b>	Laiton

### ⑧ Connexion électrique

Symbole	Connexion électrique	Taille			Tension nominale
		10	20	30	
<b>G</b>	Fil noyé	●	●	●	24 Vcc
		●	●	●	12 Vcc
<b>GS</b>	Fil noyé avec PCB (Avec protection de circuit)	●	●	●	100 Vca
		●	●	●	24 Vcc
		●	●	●	12 Vcc
		●	●	●	48 Vca
<b>CS</b>	Presse-étoupe (Avec protection de circuit)	—	●	●	24 Vca
		—	●	●	Toutes les tensions
<b>DS</b>	Connecteur DIN (Avec protection de circuit)	●	●	●	Toutes les tensions
		●	●	●	Toutes les tensions
<b>DZ</b>	Connecteur DIN avec indicateur lumineux (Avec protection de circuit)	●	●	●	Toutes les tensions
		●	●	●	Toutes les tensions
<b>DN</b>	Connecteur DIN sans connecteur (Avec protection de circuit)	●	●	●	Toutes les tensions
		●	●	●	Toutes les tensions
<b>WN</b>	Connecteur M12/sans câble de connecteur (avec protection de circuit)*1	●	●	●	Toutes les tensions
		●	●	●	Toutes les tensions

### ④ Matériau du joint

Symbole	Matériau du joint
<b>N</b>	NBR
<b>F</b>	FKM
<b>E</b>	EPDM

### ⑤ Diamètre de passage et raccordement

Symbole	Diamètre de passage [mmØ]	Raccordement	Taille		
			10	20	30
<b>101</b>	1,6	1/8	●	—	—
<b>201</b>	2,4	1/8	●	—	—
<b>301</b>	3,2	1/8	—	●	—
<b>302</b>		1/4	—	●	—
<b>303</b>	3/8	3/8	—	●	—
<b>402</b>	4	1/4	—	●	●
<b>403</b>		3/8	—	●	●
<b>502</b>	5,6	1/4	—	●	●
<b>503</b>		3/8	—	●	●
<b>702</b>	7,1	1/4	—	●	●
<b>703</b>		3/8	—	●	●

### ⑥ Taraudage

Symbole	Taraudage
<b>R</b>	Rc
<b>N</b>	NPT
<b>F</b>	G

### ⑦ Tension nominale

CA		CC	
Symbole	Tension nominale	Symbole	Tension nominale
<b>1</b>	100 Vca	<b>7</b>	240 Vca
<b>2</b>	200 Vca	<b>8</b>	48 Vca
<b>3</b>	120 (110) Vca	<b>B</b>	24 Vca
<b>4</b>	220 Vca	<b>J</b>	230 Vca
		<b>5</b>	24 Vcc
		<b>6</b>	12 Vcc

### ⑨ Option dégraissée

Symbole	Option
—	Sans
<b>D</b>	Dégraissée

### ⑩ Option

Symbole	Option
—	Sans
<b>B</b>	Avec fixation*1 (Acier inoxydable)

\*1 Reportez-vous au **Catalogue en ligne** pour obtenir les références des fixations.

\*1 Le câble pour le connecteur M12 n'est pas fourni avec le produit. Reportez-vous à la rubrique « Option » du **catalogue en ligne** pour le commander séparément.

HF1 (compatible)	HF1A (compatible)	<b>HF1B</b> (compatible)
HF2	HF2A compatible	HF2B (compatible)
HF3	HF3A compatible	

# Électrovanne 2/2 à commande directe

## Série **HF1B-JSX**

Matériau du corps **Aluminium**

RoHS

Pour passer commande



**HF1B-JSX** 2 1 - A N 302 F - 5 G - D - B

1
2
3
4
5
6
7
8
9
10



### 1 Taille

Symbole	Taille
<b>2</b>	20
<b>3</b>	30



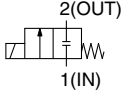



### 2 Type de vanne

Symbole	Type de vanne
<b>1</b>	N.F. 

### 3 Matière du corps

Symbole	Matériau du corps
<b>A</b>	Aluminium

### 8 Connexion électrique

Symbole	Connexion électrique	Taille			Tension nominale
		10	20	30	
<b>G</b>	Fil noyé 	●	●	●	24 Vcc
					12 Vcc
<b>GS</b>	Fil noyé avec PCB (Avec protection de circuit) 	●	●	●	100 Vca
					24 Vcc
					12 Vcc
					48 Vca
<b>CS</b>	Presse-étoupe (Avec protection de circuit) 	—	●	●	Tous les tensions
					24 Vca
<b>DS</b>	Connecteur DIN (Avec protection de circuit) 	●	●	●	Tous les tensions
<b>DZ</b>	Connecteur DIN avec visualisation (Avec protection de circuit) 	●	●	●	Tous les tensions
<b>DN</b>	Connecteur DIN sans connecteur (Avec protection de circuit) 	●	●	●	Tous les tensions
<b>WN</b>	Connecteur M12/sans câble de connecteur (avec protection de circuit)*1 	●	●	●	Tous les tensions

### 4 Matériau du joint

Symbole	Matériau du joint
<b>N</b>	NBR
<b>F</b>	FKM

### 5 Diamètre de passage et raccordement

Symbole	Diamètre de passage [mmØ]	Raccordement	Taille	
			20 Corps en aluminium	30 Corps en aluminium
<b>301</b>	3	1/8	●	—
<b>302</b>		1/4	●	—
<b>402</b>	4	1/4	—	●
<b>403</b>		3/8	—	●
<b>501</b>	5	1/8	●	—
<b>502</b>		1/4	●	—
<b>702</b>	7	1/4	—	●
<b>703</b>		3/8	—	●

### 6 Taraudage

Symbole	Taraudage
<b>R</b>	Rc
<b>N</b>	NPT
<b>F</b>	G

### 7 Tension nominale

CA				CC	
Symbole	Tension nominale	Symbole	Tension nominale	Symbole	Tension nominale
<b>1</b>	100 Vca	<b>7</b>	240 Vca	<b>5</b>	24 Vcc
<b>2</b>	200 Vca	<b>8</b>	48 Vca	<b>6</b>	12 Vcc
<b>3</b>	120 (110) Vca	<b>B</b>	24 Vca		
<b>4</b>	220 Vca	<b>J</b>	230 Vca		

### 9 Option dégraissée

Symbole	Option
—	Sans
<b>D</b>	Dégraissée

### 10 Option

Symbole	Option
—	Sans
<b>B</b>	Avec fixation*1

\*1 Reportez-vous au **Catalogue en ligne** pour obtenir les références des fixations.

\*1 Le câble pour le connecteur M12 n'est pas fourni avec le produit. Reportez-vous à la rubrique « Option » du **Catalogue en ligne** pour le commander séparément.

HF1 (compatible)	HF1A (compatible)	HF1B (compatible)
HF2	HF2A compatible	HF2B (compatible)
<b>HF3</b>	HF3A compatible	

Certification NSF/ANSI 61 Électrovanne 2/2 à commande directe

# Série HF3-JSX

Matériau du corps **Acier inoxydable**



\*1 Ce produit n'est pas conforme à la directive européenne 2020/2184 relative à l'eau potable ni au règlement (CE) n° 1935/2004 relatif aux exigences de sécurité applicables aux matériaux et objets destinés à entrer en contact avec des denrées alimentaires.

Pour **Eau** Pour passer commande

HF3-JSX **2** **1** - **S** **N** **302** **F** - **5** **G** - **D** - **B**

① ② ③ ④ ⑤ ⑥ ⑦ ⑧ ⑨

• Dégraissée

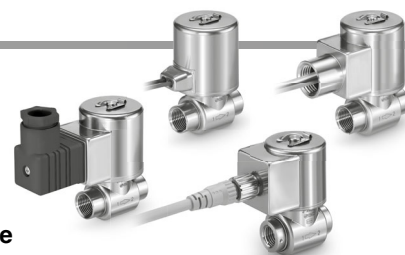

## ① Taille

Symbole	Taille
1	10
2	20
3	30

## ② Type de vanne

Symbole	Type de vanne
1	N.F.  2(OUT) 1(IN)

## ③ Matière du corps

Symbole	Matériau du corps
S	Acier inoxydable

## ⑧ Connexion électrique

Symbole	Connexion électrique	Taille			Tension nominale	Normes UL
		10	20	30		
G	Fil noyé	●	●	●	24 Vcc 12 Vcc	Pour plus d'informations, reportez-vous au catalogue en ligne.
GS	Fil noyé avec PCB (Avec protection de circuit)	●	●	●	100 Vca 24 Vcc 12 Vcc 48 Vca 24 Vca	
CS	Presse-étoupe (Avec protection de circuit)	-	●	●	Toutes les tensions	
DS	Connecteur DIN (Avec protection de circuit)	●	●	●	Toutes les tensions	
DZ	Connecteur DIN avec indicateur lumineux (Avec protection de circuit)	●	●	●	Toutes les tensions	
DN	Connecteur DIN sans connecteur (Avec protection de circuit)	●	●	●	Toutes les tensions	
WN	Connecteur M12/sans câble de connecteur (avec protection de circuit)*1	●	●	●	Toutes les tensions	

## ④ Matériau du joint

Symbole	Matériau du joint
N	NBR

## ⑤ Diamètre de passage et raccordement

Symbole	Diamètre de passage [mmØ]	Raccordement	Taille		
			10	20	30
101	1,6	1/8	●	-	-
201	2,4	1/8	●	-	-
301	3,2	1/8	-	●	-
302		1/4	-	●	-
303	4,0	3/8	-	●	-
402		1/4	-	●	●
403	5,6	3/8	-	●	●
502		1/4	-	●	●
503	7,1	3/8	-	●	●
702		1/4	-	●	●
703		3/8	-	●	●

## ⑥ Taraudage

Symbole	Taraudage
R	Rc
N	NPT
F	G

## ⑦ Tension nominale

CA		CC	
Symbole	Tension nominale	Symbole	Tension nominale
1	100 Vca	7	240 Vca
2	200 Vca	8	48 Vca
3	120 (110) Vca	B	24 Vca
4	220 Vca	J	230 Vca

Symbole	Tension nominale
5	24 Vcc
6	12 Vcc

## ⑨ Option

Symbole	Option
-	Sans
B	Avec fixation*1 (Acier inoxydable)

\*1 Reportez-vous au Catalogue en ligne pour obtenir les références des fixations.

\*1 Le câble pour le connecteur M12 n'est pas fourni avec le produit. Reportez-vous à la rubrique « Option » du Catalogue en ligne pour le commander séparément.

## ⚠ Précaution

- Le contrôle qualité relatif à l'hygiène n'est pas mis en œuvre pour ce produit.
- Ce produit est certifié NSF/ANSI 61-2016 (Composants des systèmes d'eau potable - Effets sur la santé) par UL. Veillez à utiliser le produit conformément aux lois et réglementations du pays et de la région dans lesquels il sera utilisé.
- Veillez utiliser le produit conformément aux caractéristiques techniques indiquées dans les catalogues/manuels d'utilisation. Il est de votre responsabilité de vérifier que le produit est adapté à votre pièce et votre équipement.
- Installez des filtres adaptés à l'application en aval de l'électrovanne.



HF1 (compatible)	HF1A (compatible)	<b>HF1B</b> (compatible)
HF2	HF2A compatible	HF2B (compatible)
HF3	HF3A compatible	

# Électrovanne 2/2 à montage modulaire

## Série **HF1B-JSXM**

Pour passer commande



**HF1B-JSXM** **2** **1** - **A** **N** **301** **F** - **5** **G** - **U** - **F** - **D**

① ② ③ ④ ⑤ ⑥ ⑦ ⑧ ⑨ ⑩ ⑪



### ① Taille

Symbole	Taille
2	20
3	30
4	40

### ② Type de vanne

Symbole	Type de vanne
1	N.F.

### ③ Matière du corps

Symbole	Matériau du corps
A	Aluminium

### ④ Matériau du joint

Symbole	Matériau du joint
N	NBR
F	FKM

### ⑤ Diamètre de passage et raccordement

Symbole	Diamètre de passage [mmØ]	Raccordement	Taille		
			20	30	40
301	3,2	1/8	●	—	—
302		1/4	●	—	—
402	4,0	1/4	—	●	●
403		3/8	—	●	●
404		1/2	—	—	●

### ⑥ Taroudage

Symbole	Taroudage
R	Rc
N	NPT
F	G

### ⑦ Tension nominale

CA				CC	
Symbole	Tension nominale	Symbole	Tension nominale	Symbole	Tension nominale
1	100 Vca	7	240 Vca	5	24 Vcc
2	200 Vca	8	48 Vca	6	12 Vcc
3	120 (110) Vca	B	24 Vca		
4	220 Vca	J	230 Vca		

### ⑧ Connexion électrique

Symbole	Connexion électrique	Tension nominale
G	Fil noyé	12 Vcc 24 Vcc
GS	Fil noyé avec PCB (Avec protection de circuit)	100 Vca 24 Vcc 12 Vcc 48 Vca 24 Vca
CS	Presse-étoupe (Avec protection de circuit)	Toutes les tensions
DS	Connecteur DIN (Avec protection de circuit)	Toutes les tensions
DZ	Connecteur DIN avec visualisation (Avec protection de circuit)	Toutes les tensions
DN	Connecteur DIN sans connecteur (Avec protection de circuit)	Toutes les tensions
WN	Connecteur M12 sans câble (avec protection de circuit)*1	Toutes les tensions

\*1 Le câble pour le connecteur M12 n'est pas fourni avec le produit. Reportez-vous à la rubrique « Option » du **Catalogue en ligne** pour le commander séparément.

### ⑨ Orientation de la bobine

Symbole	Orientation
—	Vers le haut
U	Vers le bas

### ⑩ Emplacement de l'orifice de soufflage

Orientation de la bobine : vers le haut (Quand « N » est sélectionné pour ⑨) Orientation de la bobine : vers le bas (Quand « N » est sélectionné pour ⑨)

Symbole	Position	Symbole	Position
—	Bas	—	Haut
F	Avant	F	Avant

### ⑪ Option dégraissée

Symbole	Option
—	Sans
D	Dégraissée



# Électrovanne 2/2 à commande asservie

## Série **HF1B-JSXD**



Pour passer commande



**HF1B-JSXD** 3 1 - C N 02 F - 5 G - D - B

① ② ③ ④ ⑤ ⑥ ⑦ ⑧ ⑨ ⑩

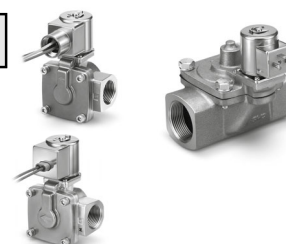

### ① Taille

Symbole	Taille
3	30
4	40
5	50
6	60
7	70
8	80
9	90

### ② Type de vanne

Symbole	Type de vanne
1	N.F.

### ③ Matière du corps

Symbole	Matériau du corps	Taille		
		30	40, 50, 60	70, 80, 90
C	Laiton	●	●	—
S	Acier inoxydable	●	●	—
B	Bronze	—	—	●
A	Aluminium	●	—	—

### ④ Matériau du joint

Symbole	Matériau du joint
N	NBR
F	FKM
E*1	EPDM

\*1 Ne peut pas être utilisé en combinaison avec le corps en aluminium

### ⑤ Raccordement

Symbole	Raccordement	Raccordement	Taille						
			30	40	50	60	70	80	90
02	Raccord	1/4	●	—	—	—	—	—	—
03		3/8	●	●	—	—	—	—	—
04		1/2	●	●	—	—	—	—	—
06		3/4	—	—	●	—	—	—	—
10		1	—	—	—	●	—	—	—
12		1 1/4	—	—	—	—	●	—	—
14		1 1/2	—	—	—	—	—	●	—
20		2	—	—	—	—	—	—	●

### ⑧ Connexion électrique

Symbole	Connexion électrique	Tension nominale
G	Fil noyé	12 Vcc
		24 Vcc
GS	Fil noyé avec PCB (Avec protection de circuit)	100 Vca
		24 Vcc
		12 Vcc
		48 Vca
CS	Presse-étoupe (Avec protection de circuit)	24 Vca
		Toutes les tensions
DS	Connecteur DIN (Avec protection de circuit)	Toutes les tensions
		Toutes les tensions
DZ	Connecteur DIN sans visualisation (Avec protection de circuit)	Toutes les tensions
		Toutes les tensions
DN	Connecteur DIN sans connecteur (Avec protection de circuit)	Toutes les tensions
		Toutes les tensions
WN	Connecteur M12 sans câble de connecteur (avec protection de circuit)*1	Toutes les tensions
		Toutes les tensions

### ⑥ Taraudage\*1

Symbole	Taraudage
R	Rc
N	NPT
F	G

\*1 Le modèle taraudé ne peut pas être sélectionné pour les brides de taille 70 à 90.

### ⑦ Tension nominale

CA				CC	
Symbole	Tension nominale	Symbole	Tension nominale	Symbole	Tension nominale
1	100 Vca	7	240 Vca	5	24 Vcc
2	200 Vca	8	48 Vca	6	12 Vcc
3	120 (110) Vca	B	24 Vca		
4	220 Vca	J	230 Vca		

### ⑨ Option dégraissée

Symbole	Option
—	Sans
D	Dégraissée

### ⑩ Fixation

Symbole	Fixation	Taille		
		30	40, 50, 60	70, 80, 90
—	Sans	●	●	●
B	Avec fixation	●	●	—*1

\*1 Les tailles 70 à 90 ne sont pas disponibles avec une fixation.

\*1 Le câble pour le connecteur M12 n'est pas fourni avec le produit. Reportez-vous à la rubrique « Option » du **Catalogue en ligne** pour le commander séparément.

HF1 (compatible)	HF1A (compatible)	<b>HF1B</b> (compatible)
HF2	HF2A compatible	HF2B (compatible)
HF3	HF3A compatible	

# Vanne de décolmatage **Vanne de décolmatage**

## Série **HF1B-JSXFAE/F**

Modèle à raccord à compression/modèle à raccordement direct



Pour passer commande

HF1B-JSXFA **E** - **06** **F** - **B** - **1**

①
②
③
④
⑤
⑥

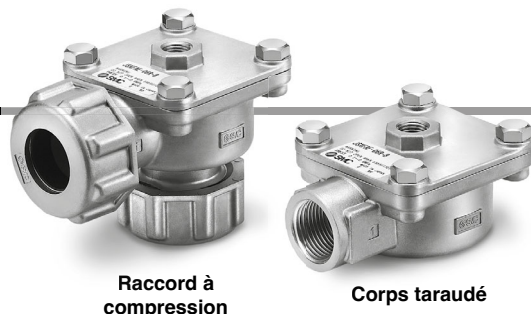

### ① Raccordement

<b>E</b>	Raccord à compression*1
<b>F</b>	Corps taraudé

\*1 Les joints et rondelles sont inclus.

### ② Raccordement IN/OUT

<b>06</b>	3/4 (20A)
<b>10</b>	1 (25A)
<b>14</b>	1 1/2 (40A)

### ③ Taraudage

<b>R</b>	Rc
<b>N</b>	NPT
<b>F</b>	G

### ④ Température ambiante et du fluide

<b>B</b>	-40 à 60 °C
----------	-------------

### ⑤ Avec/sans silencieux

		Raccordement		
		06	10	14
—	Sans	●	●	●
<b>S</b>	Avec	—	—	●

\* Raccordement : 14 uniquement  
Sélectionnez — pour 06 et 10.

### ⑥ Raccord du pilote

—	1/4
<b>1</b>	1/8

### Symbole

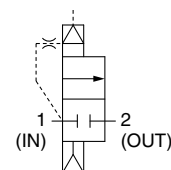

## ⚠ Précaution

### Sélection du pilote

Pour le diamètre de passage du pilote, Ø 5 mm min. est recommandé.

Lorsque le diamètre de passage du pilote est de Ø 3 mm ou supérieur et moins de Ø 5 mm, ajoutez « A » à la fin de la référence exécution spéciale. Le produit pourrait ne pas fonctionner correctement si le diamètre de passage du pilote n'est pas adapté. (raccordement : 3/4, 1)  
Selon la taille de l'orifice de raccordement du pilote\*1 ou la longueur, la vanne pourrait ne pas fonctionner correctement.

\*1 Le dia.int. du raccordement du pilote doit être supérieur au diamètre de passage du pilote à utiliser. Le diam. int. max. du raccordement du pilote est de 10 mm.

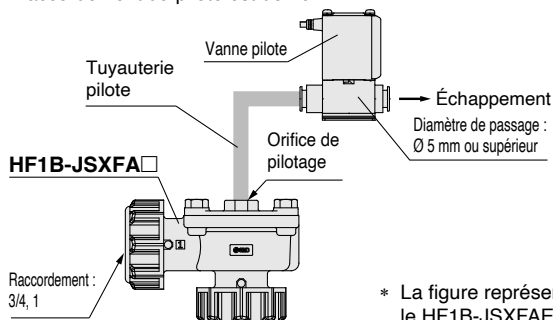

\* La figure représente le HF1B-JSXFAE.

## Exécution spéciale

Diamètre de passage du pilote : caractéristiques spéciales

<b>A</b>	Pour Ø 3 mm à Ø 5 mm	Raccordement : 06, 10
----------	----------------------	-----------------------

HF1B-JSXFA **A**

Entrez la référence standard.

# Distributeur 2 voies haute fréquence

## Série SX10



Les caractéristiques techniques sont identiques à celles du modèle « HF1B- », même si le préfixe « HF1B- » ne figure pas dans la référence.

### Pour passer commande

**SX1 2 F - A G**



#### Montage du distributeur

<b>1</b>	Modèle de montage à vis*1
<b>2</b>	Modèle à déconnexion rapide

\*1 Deux vis de montage (M3 x 0,5) et un joint sont fournis (conditionnés ensemble)

#### Filtre (port IN)

—	Sans filtre
<b>F</b>	Avec filtre*2

\*2 Taux de réduction du débit  
 50 l/min : 5 % max.  
 100 l/min : 5 à 10 %  
 150 l/min : 10 à 15 %

#### • Débit/Fréquence d'utilisation (à 24 Vcc, 0,25 MPa)

Symbole	Débit [l/min]	Consommation électrique [W]	Fréquence d'utilisation max. [Hz]
<b>A</b>	50	80	1200
<b>B</b>		40	1000
<b>C</b>		10	550
<b>D</b>		4	350
<b>E</b>	100	80	650
<b>F</b>		40	550
<b>G</b>		10	300
<b>H</b>		4	200
<b>J</b>	150	80	600
<b>K</b>		40	500
<b>L</b>		10	250
<b>M</b>		4	150

#### • Longueur de câble (fil noyé)

Symbole	Longueur
<b>G</b>	300 mm
<b>H</b>	500 mm
<b>J</b>	1000 mm



# Série HF

## Définitions des termes

<b>Série HF1-</b>	Aucun lubrifiant ni agent anticorrosion n'est utilisé sur les pièces en contact avec le fluide. Lorsqu'ils sont utilisés, des lubrifiants et des agents anticorrosion pour machines alimentaires sont employés.
<b>Série HF1A-</b>	Aucun lubrifiant ni agent anticorrosion n'est utilisé sur les pièces externes. Lorsqu'ils sont utilisés, des lubrifiants et des agents anticorrosion pour machines alimentaires sont employés.
<b>Série HF1B-</b>	Aucun lubrifiant ni agent anticorrosion n'est utilisé sur les pièces externes ou les pièces en contact avec les fluides. Lorsqu'ils sont utilisés, des lubrifiants et des agents anticorrosion pour machines alimentaires sont employés.

<b>Série HF2-</b>	Aucun lubrifiant ni agent anticorrosion n'est utilisé sur les pièces en contact avec le fluide. Lorsqu'ils sont utilisés, des lubrifiants et des agents anticorrosion pour machines alimentaires sont employés. De plus, les matériaux utilisés sont conformes aux normes de la FDA américaine.
<b>Série HF2A-</b>	Aucun lubrifiant ni agent anticorrosion n'est utilisé sur les pièces externes. Lorsqu'ils sont utilisés, des lubrifiants et des agents anticorrosion pour machines alimentaires sont employés. De plus, les matériaux utilisés sont conformes aux normes de la FDA américaine.
<b>Série HF2B-</b>	Aucun lubrifiant ni agent anticorrosion n'est utilisé sur les pièces externes ou les pièces en contact avec les fluides. Lorsqu'ils sont utilisés, des lubrifiants et des agents anticorrosion pour machines alimentaires sont employés. De plus, les matériaux utilisés sont conformes aux normes de la FDA américaine.

<b>Série HF3-</b>	Produits certifiés par une organisation tierce*1
<b>Série HF3A-</b>	Matériaux conformes aux réglementations sur les surfaces de contact avec les aliments, pas d'agents lubrifiants ou anti-corrosion

\*1 Consultez chaque catalogue de produits pour connaître les normes de certification.

Pièces en contact avec les fluides : il s'agit de toutes les pièces qui entrent en contact avec les fluides (liquides, gaz, etc.) qui traversent le produit SMC et s'écoulent dans l'environnement de fabrication alimentaire.

Pièces externes (pièces exposées à l'extérieur) : ce terme désigne toutes les pièces et tous les composants externes exposés des produits SMC dans les environnements de fabrication alimentaire.

Lubrifiants et agents anticorrosion pour machines alimentaires : il s'agit de lubrifiants (graisses, huiles hydrauliques, huiles pour turbines, etc.) et d'agents antirouille homologués NSF H1.

Pas de lubrifiants ni d'agents anticorrosion : cela signifie qu'aucun lubrifiant ni agent antirouille n'a été utilisé intentionnellement. Cela n'inclut pas le nettoyage des pièces, des outils d'assemblage, etc.

Matériaux/produits conformes aux normes de la FDA américaine : il s'agit de matériaux et de produits dont le fabricant ou l'analyse garantit ou certifie qu'ils sont équivalents aux produits certifiés par la FDA américaine.

<p>Réglementations relatives à l'adhérence des matériaux pour les pièces internes des produits</p>  <p>Pièces internes du produit</p>	<p>Réglementations relatives à l'adhérence des matériaux pour les pièces externes des produits</p>  <p>Pièces externes du produit</p>	<p>Pièces internes et externes compatibles avec les machines alimentaires</p>  <p>Pièces internes du produit Pièces externes du produit</p>	<p>Produits certifiés par une organisation tierce</p>   <p>Surface de contact</p>
--	--	--	---

	HF1-	HF2-	HF1A-	HF2A-	HF1B-	HF2B-	HF3-	HF3A-
Pas de lubrifiants ni d'agents anticorrosion	●	●	●	●	●	●		●
Lubrifiants et agents anticorrosion pour machines alimentaires	●	●	●	●	●	●		
Matériaux conformes aux normes de la FDA américaine (caoutchouc/résine)		●		●		●		
Produits certifiés par une organisation tierce							●	
Réglementations relatives aux surfaces de contact								●

Pièces internes du produit (pièces en contact avec les fluides) : il s'agit de toutes les pièces qui entrent en contact avec les fluides (liquides, gaz, etc.) qui traversent le produit SMC et s'écoulent dans l'environnement de fabrication alimentaire.

Pièces externes du produit (pièces exposées à l'extérieur) : ce terme désigne toutes les pièces et tous les composants externes exposés des produits SMC dans les environnements de fabrication alimentaire.

Lubrifiants et agents anticorrosion pour machines alimentaires : il s'agit de lubrifiants (graisses, huiles hydrauliques, huiles pour turbines, etc.) et d'agents antirouille homologués NSF H1.

Matériaux/produits conformes aux normes de la FDA américaine : il s'agit de matériaux et de produits dont le fabricant ou l'analyse garantit ou certifie qu'ils sont équivalents aux produits certifiés par la FDA américaine.



## Série HF□

# Avis de modification du préfixe de référence

Avec l'expansion de la série HF□ de nouvelles catégories ont été ajoutées. Veuillez noter que, par conséquent, les préfixes des références de certains modèles ont été modifiés.

### Exemple)

#### Série HF1-

Aucun lubrifiant ni agent anticorrosion n'est utilisé sur les pièces en contact avec le fluide.  
Lorsqu'ils sont utilisés, des lubrifiants et des agents anticorrosion pour machines alimentaires sont employés.

**HF1-** Aucun lubrifiant ni agent anticorrosion n'est utilisé sur les pièces en contact avec le fluide. Lorsqu'ils sont utilisés, des lubrifiants et des agents anticorrosion pour machines alimentaires sont employés.  
Mêmes caractéristiques techniques que les modèles existants

**HF1A-** Aucun lubrifiant ni agent anticorrosion n'est utilisé sur les pièces externes. Lorsqu'ils sont utilisés, des lubrifiants et des agents anticorrosion pour machines alimentaires sont employés.  
**Nouveau** Le champ d'application a été élargi pour inclure les « pièces externes (pièces exposées à l'extérieur) ».

**HF1B-** Aucun lubrifiant ni agent anticorrosion n'est utilisé sur les pièces externes ou les pièces en contact avec les fluides. Lorsqu'ils sont utilisés, des lubrifiants et des agents anticorrosion pour machines alimentaires sont employés.  
**Nouveau** Le champ d'application a été élargi pour inclure « les pièces en contact avec les fluides et les pièces externes (pièces exposées à l'extérieur) ».

### Changement des préfixes des références

#### Actuel

Série
HF1-AF20, 30, 40, 50, 60-D
HF1-AFD20, 30, 40-D
HF1-AFF20/30/40□□-D
HF1-AFM20, 30, 40-D
HF1-AM20/30/40□□-D
HF1-AMD20/30/40□□-D
HF1-AMK20/30/40□□-D
HF1-AR20, 30, 40, 50, 60(K)-D
HF1-AS-F
HF1-AW20, 30, 40, 60(K)-D
HF1-IS10
HF1-VHS20, 30, 40, 50(W)-D
HF1-VM1000
HF1-JSX
HF1-JSXD
HF1-JSXF
HF1-JSXM

#### Nouveau

Série
HF1B-AF20, 30, 40, 50, 60-D
HF1B-AFD20, 30, 40-D
HF1B-AFF20/30/40□□-D
HF1B-AFM20, 30, 40-D
HF1B-AM20/30/40□□-D
HF1B-AMD20/30/40□□-D
HF1B-AMK20/30/40□□-D
HF1B-AR20, 30, 40, 50, 60(K)-D
HF1B-AS-F
HF1B-AW20, 30, 40, 60(K)-D
HF1B-IS10
HF1B-VHS20, 30, 40, 50(W)-D
HF1B-VM1000
HF1B-JSX
HF1B-JSXD
HF1B-JSXF
HF1B-JSXM

### Ajout des préfixes des références

#### Actuel

Série
SFDA

#### Nouveau

Série
HF2B-SFDA



# Série HF □

## Précautions

Veillez lire ces consignes avant d'utiliser les produits.

**⚠ Consignes de sécurité** Lire les « Précautions d'utilisation des Produits SMC » (M-E03-3) et le « manuel d'utilisation » avant utilisation.

### ⚠ Précaution

1. Lors de la sélection de l'équipement, il convient d'examiner attentivement l'application, les caractéristiques techniques requises et les conditions de fonctionnement (fluide, pression, débit, filtration et environnement), en veillant à ne pas dépasser la plage de caractéristiques techniques.
2. Lorsque le produit est utilisé comme souffleur d'air, il convient d'installer un filtre approprié pour éliminer les corps étrangers dans l'air comprimé pour le soufflage d'air. (Voir l'exemple de circuit pneumatique à la page 4).
3. La gestion de la qualité relative à l'hygiène des denrées alimentaires et des traitements médicaux n'est pas mise en œuvre pour ce produit.
4. L'hygiène de l'air comprimé doit être gérée conformément aux règles et réglementations nationales et régionales.
5. **Graisse**  
Pièces en contact avec le fluide : graisse NSF H1  
Pièces autres que les pièces en contact avec le fluide :  
Graisse de qualité alimentaire NSF H 1 ou graisse non de qualité NSF H1
6. Les équipements qui entrent en contact avec des denrées alimentaires vendues comme produits commerciaux doivent utiliser des matériaux conformes aux lois et règlements.
7. S'il est utilisé au-dessus d'aliments vendus comme produits commerciaux, il est possible que de la graisse, de la poudre d'usure, etc. tombent sur le produit. Veillez donc à prendre les mesures préventives appropriées.
8. Si des produits alimentaires vendus dans le commerce ou des liquides de nettoyage entrent en contact avec l'équipement, il peut en résulter de la corrosion ou une lubrification réduite, ce qui peut raccourcir la durée de vie de l'équipement.

### Précautions spécifiques au manomètre

#### Sélection

### ⚠ Précaution

1. Veillez à ce qu'aucun impact direct ou vibration ne soit appliqué sur le corps.
2. Si vous travaillez sous des variations de pression ou dans des opérations à haute fréquence, veuillez contacter SMC.

### Précautions spécifiques à l'électro distributeur 3/5

### ⚠ Précaution

1. La poudre d'usure est générée par les pièces coulissantes internes des électrovannes. Lors de l'utilisation d'électrovannes pour des applications de soufflage d'air, veillez à installer un filtre approprié (indice de filtration : 0,01 µm) du côté de la sortie de l'électrovanne afin d'éviter que des corps étrangers ne s'écoulent. En outre, veillez à effectuer des inspections régulières, le remplacement de la cartouche et l'entretien conformément au manuel d'utilisation du filtre (produit standard).
2. De très petites quantités d'huile de qualité non-H 1 sont utilisées dans les distributeurs pilotes des séries SY, VP, ITV et ZK. Cette huile peut sortir de l'orifice d'échappement du pilote, de l'orifice EXH de l'électrovanne ou de l'orifice d'échappement. Si nécessaire, installez la tuyauterie de manière à ce que l'échappement soit libéré à un endroit où il ne causera pas de problèmes.

#### ■ Marque déposée

DeviceNet® est une marque déposée de ODVA, Inc.



EtherNet/IP® est une marque déposée de ODVA, Inc.

CompoNet® est une marque déposée d'ODVA, Inc.

EtherCAT® est une marque déposée et une technologie brevetée, autorisée par Beckhoff Automation GmbH (Allemagne).

## **Consignes de sécurité**

Ces consignes de sécurité ont été rédigées pour prévenir des situations dangereuses pour les personnes et/ou les équipements. Ces instructions indiquent le niveau de risque potentiel à l'aide d'étiquettes "Précaution", "Attention" ou "Danger". Elles sont toutes importantes pour la sécurité et doivent être appliquées, en plus des Normes Internationales (ISO/IEC) <sup>1)</sup>, à tous les textes en vigueur à ce jour.

-  **Danger:** **Danger** indique un risque potentiel de niveau fort qui, s'il est ignoré, pourrait entraîner la mort ou des blessures graves.
-  **Attention:** **Attention** indique un risque potentiel de niveau moyen qui, s'il est ignoré, pourrait entraîner la mort ou des blessures graves.
-  **Précaution:** **Précaution** indique un risque potentiel de faible niveau qui, s'il est ignoré, pourrait entraîner des blessures mineures ou peu graves.

- 1) ISO 4414 : Fluides pneumatiques – Règles générales et exigences de sécurité pour les systèmes et leurs composants.  
ISO 4413 : Fluides hydrauliques – Règles générales et exigences de sécurité pour les systèmes et leurs composants.  
IEC 60204-1 : Sécurité des machines – Matériel électrique des machines. (1ère partie : recommandations générales).  
ISO 10218-1 : Robots et dispositifs robotiques - Exigences de sécurité pour les robots industriels - Partie 1 : robots.  
etc.

### **Attention**

#### **1. La compatibilité du produit est sous la responsabilité de la personne qui a conçu le système et qui a défini ses caractéristiques.**

Etant donné que les produits mentionnés sont utilisés dans certaines conditions, c'est la personne qui a conçu le système ou qui en a déterminé les caractéristiques (après avoir fait les analyses et tests requis) qui décide de la compatibilité de ces produits avec l'installation. Les performances et la sécurité exigées par l'équipement seront de la responsabilité de la personne qui a déterminé la compatibilité du système. Cette personne devra réviser en permanence le caractère approprié de tous les éléments spécifiés en se reportant aux informations du dernier catalogue et en tenant compte de toute éventualité de défaillance de l'équipement pour la configuration d'un système.

#### **2. Seules les personnes formées convenablement pourront intervenir sur les équipements ou machines.**

Le produit présenté ici peut être dangereux s'il fait l'objet d'une mauvaise manipulation. Le montage, le fonctionnement et l'entretien des machines ou de l'équipement, y compris de nos produits, ne doivent être réalisés que par des personnes formées convenablement et expérimentées.

#### **3. Ne jamais tenter de retirer ou intervenir sur le produit ou des machines ou équipements sans s'être assuré que tous les dispositifs de sécurité ont été mis en place.**

1. L'inspection et l'entretien des équipements ou machines ne devront être effectués qu'une fois que les mesures de prévention de chute et de mouvement non maîtrisé des objets manipulés ont été confirmées.
2. Si un équipement doit être déplacé, assurez-vous que toutes les mesures de sécurité indiquées ci-dessus ont été prises, que le courant a été coupé à la source et que les précautions spécifiques du produit ont été soigneusement lues et comprises.
3. Avant de redémarrer la machine, prenez des mesures de prévention pour éviter les dysfonctionnements malencontreux.

#### **4. Nos produits ne peuvent pas être utilisés au-delà de leurs caractéristiques techniques.**

**Nos produits ne sont pas développés, conçus et fabriqués pour une utilisation dans les conditions ou environnements suivants.**

**Une utilisation dans ces conditions ou environnements n'est pas couverte.**

1. Conditions et environnements en dehors des caractéristiques techniques indiquées, ou utilisation en extérieur ou dans un endroit exposé aux rayons du soleil.
2. Utilisation dans les secteurs nucléaire, ferroviaire, aérien, aérospatial, maritime ou automobile, application militaire, équipements affectant la vie humaine, le corps et les biens, équipements relatifs aux carburants, équipements de loisir, circuits d'arrêt d'urgence, embrayages de presse, circuits de freinage, équipements de sécurité, etc. et toute autre application ne correspondant pas aux caractéristiques standard énoncées dans les catalogues et les manuels d'utilisation.
3. Utilisation dans les circuits interlock, sauf pour une utilisation avec double verrouillage telle que l'installation d'une fonction de protection mécanique en cas de défaillance. Inspectez régulièrement le produit pour vérifier son bon fonctionnement.

### **Précaution**

**Nous développons, concevons et fabriquons des produits pour équipement de commande automatique destinés à une utilisation inoffensive dans les industries de fabrication.**

**L'utilisation dans les industries non manufacturières n'est pas couverte.**

Les produits que nous fabriquons et commercialisons ne peuvent pas être utilisés à des fins de transactions ou de certification indiquées dans la Loi sur les mesures.

La nouvelle Loi sur les mesures interdit l'utilisation d'unités autres que SI au Japon.

## **Garantie limitée et clause limitative de responsabilité/ clauses de conformité**

Le produit utilisé est soumis à la "Garantie limitée et clause limitative de responsabilité" et aux "Clauses de conformité". Veuillez les lire attentivement et les accepter avant d'utiliser le produit.

### **Garantie limitée et clause limitative de responsabilité**

1. La période de garantie du produit est d'un an de service ou d'un an et demi après livraison du produit, selon la première échéance. <sup>2)</sup> Le produit peut également tenir une durabilité spéciale, une exécution à distance ou des pièces de rechange. Veuillez demander l'avis de votre succursale commerciale la plus proche.
  2. En cas de panne ou de dommage signalé pendant la période de garantie, période durant laquelle nous nous portons entièrement responsable, votre produit sera remplacé ou les pièces détachées nécessaires seront fournies. Cette limitation de garantie s'applique uniquement à notre produit, indépendamment de tout autre dommage encouru, causé par un dysfonctionnement de l'appareil.
  3. Avant d'utiliser les produits SMC, veuillez lire et comprendre les termes de la garantie, ainsi que les clauses limitatives de responsabilité figurant dans le catalogue pour tous les produits particuliers.
- 2) Les ventouses sont exclues de la garantie d'un an.  
Une ventouse étant une pièce consommable, elle est donc garantie pendant un an à compter de sa date de livraison.  
Ainsi, même pendant sa période de validité, la limitation de garantie ne prend pas en charge l'usure du produit causée par l'utilisation de la ventouse ou un dysfonctionnement provenant d'une détérioration d'un caoutchouc.

### **Clauses de conformité**

1. L'utilisation des produits SMC avec l'équipement de production pour la fabrication des armes de destruction massive (ADM) ou d'autre type d'arme est strictement interdite.
2. Les exportations des produits ou de la technologie SMC d'un pays à un autre sont déterminées par les directives de sécurité et les normes des pays impliqués dans la transaction. Avant de livrer les produits SMC à un autre pays, assurez-vous que toutes les normes locales d'exportation sont connues et respectées.

## **Consignes de sécurité**

Lisez les "Précautions d'utilisation des Produits SMC" (M-E03-3) avant toute utilisation.

## SMC Corporation (Europe)

<b>Austria</b>	+43 (0)2262622800	www.smc.at	office.at@smc.com
<b>Belgium</b>	+32 (0)33551464	www.smc.be	info@smc.be
<b>Bulgaria</b>	+359 (0)2807670	www.smc.bg	sales.bg@smc.com
<b>Croatia</b>	+385 (0)13707288	www.smc.hr	sales.hr@smc.com
<b>Czech Republic</b>	+420 541424611	www.smc.cz	office.at@smc.com
<b>Denmark</b>	+45 70252900	www.smc.dk.com	smc.dk@smc.com
<b>Estonia</b>	+372 651 0370	www.smcee.ee	info.ee@smc.com
<b>Finland</b>	+358 207513513	www.smc.fi	smc.fi@smc.com
<b>France</b>	+33 (0)164761000	www.smc-france.fr	supportclient.fr@smc.com
<b>Germany</b>	+49 (0)61034020	www.smc.de	info.de@smc.com
<b>Greece</b>	+30 210 2717265	www.smchellas.gr	office.hu@smc.com
<b>Hungary</b>	+36 23513000	www.smc.hu	sales@smchellas.gr
<b>Ireland</b>	+353 (0)14039000	www.smcautomation.ie	office.hu@smc.com
<b>Italy</b>	+39 03990691	www.smcitalia.it	technical.ie@smc.com
<b>Latvia</b>	+371 67817700	www.smc.lv	mailbox.it@smc.com
			info.lv@smc.com

<b>Lithuania</b>	+370 5 2308118	www.smclt.lt	info.lt@smc.com
<b>Netherlands</b>	+31 (0)205318888	www.smc.nl	info@smc.nl
<b>Norway</b>	+47 67129020	www.smc-norge.no	post.no@smc.com
<b>Poland</b>	+48 22 344 40 00	www.smc.pl	office.pl@smc.com
<b>Portugal</b>	+351 214724500	www.smc.eu	apoiocliente.pt@smc.com
<b>Romania</b>	+40 213205111	www.smcromania.ro	office.ro@smc.com
<b>Russia</b>	+7 (812)3036600	www.smc.eu	sales@smcru.com
<b>Slovakia</b>	+421 (0)413213212	www.smc.sk	sales.sk@smc.com
<b>Slovenia</b>	+386 (0)73885412	www.smc.si	office.si@smc.com
<b>Spain</b>	+34 945184100	www.smc.eu	post.es@smc.com
<b>Sweden</b>	+46 (0)86031240	www.smc.nu	order.se@smc.com
<b>Switzerland</b>	+41 (0)523963131	www.smc.ch	helpcenter.ch@smc.com
<b>Turkey</b>	+90 212 489 0 440	www.smcturkey.com.tr	satis@smcturkey.com.tr
<b>UK</b>	+44 (0)845 121 5122	www.smc.uk	sales.gb@smc.com
<b>South Africa</b>	+27 10 900 1233	www.smcza.co.za	Sales.za@smc.com